

SVILUPPO CULTURALE E DEL LINGUAGGIO

Emidio Tribulato



Volume 1

Emidio Tribulato

SVILUPPO CULTURALE E DEL LINGUAGGIO

Centro studi *LOGOS* – ONLUS - Messina



2010- Tutti i diritti riservati.

Sito web: www.cslogos.it – E - mail: postmaster@cslogos.it

LINGUAGGIO : PAROLE SINGOLE

In queste schede sono rappresentati numerosi soggetti che riguardano la realtà circostante del bambino.

Si evidenziano due obiettivi principali:

- a) Il primo è quello di riconoscere attraverso l'immagine il soggetto corrispondente.
- b) Il secondo è quello di riferire il nome inserendolo in una frase minima.

UTILIZZAZIONE

Per favorire un uso appropriato delle schede bisogna procedere attraverso quattro fasi principali.

1a Fase .

Inizialmente viene accettato soltanto il nome del soggetto presentato anche se pronunciato in maniera storpiata o incompleta.

Es. " Pa' (palla) - Ciù (ciuccio) - Foe (foglie).

2a Fase

Si stimolerà il soggetto in modo da consentirgli di completare il nome sillabandolo.

Es. Pal-la - Ci-u-cci-o e così via.

3a Fase .

Nella terza fase si cercherà, sempre attraverso l'invito dell'educatore, di aggiungere il verbo. Es. E' palla - E' ciuccio - E' foglia.

4a Fase

Far completare con l'articolo.

Es. E' una palla - E' un ciuccio - E' una foglia.

ETÀ DI RIFERIMENTO

Queste schede vanno somministrate ai soggetti di età mentale e di sviluppo linguistico e espressivo di almeno tre anni.



LINGUAGGIO: PAROLE SINGOLE

Far denominare gli oggetti, seguendo le indicazioni riportate nell'introduzione.

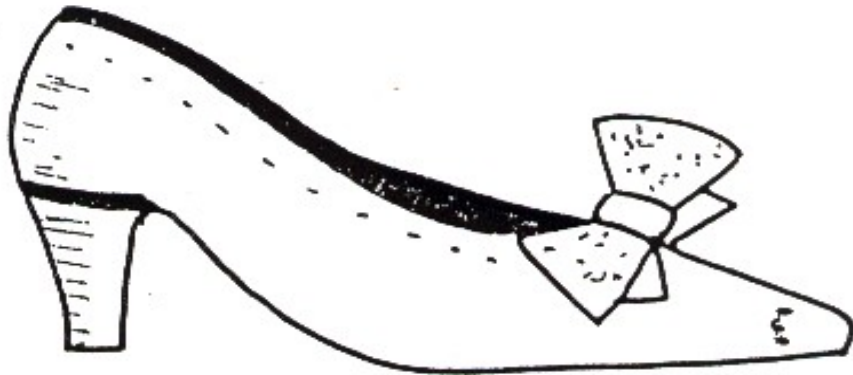

LINGUAGGIO: PAROLE SINGOLE

Far denominare gli oggetti, seguendo le indicazioni riportate nell'introduzione.

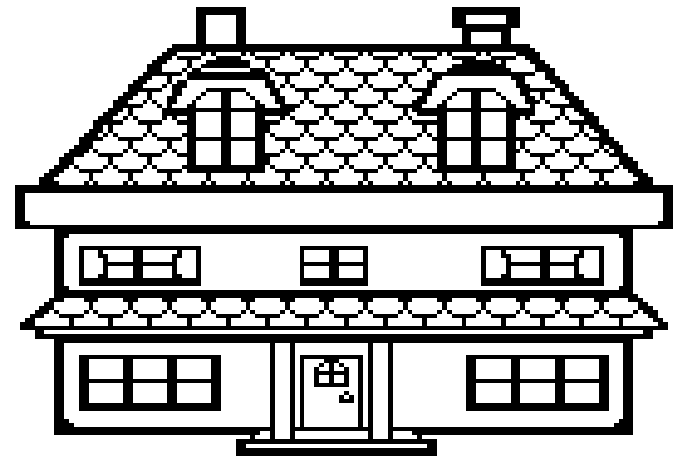

LINGUAGGIO: PAROLE SINGOLE

Far denominare gli oggetti, seguendo le indicazioni riportate nell'introduzione.

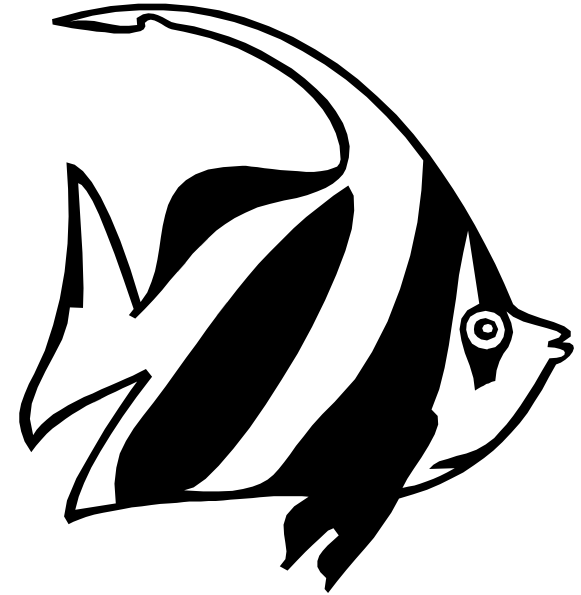
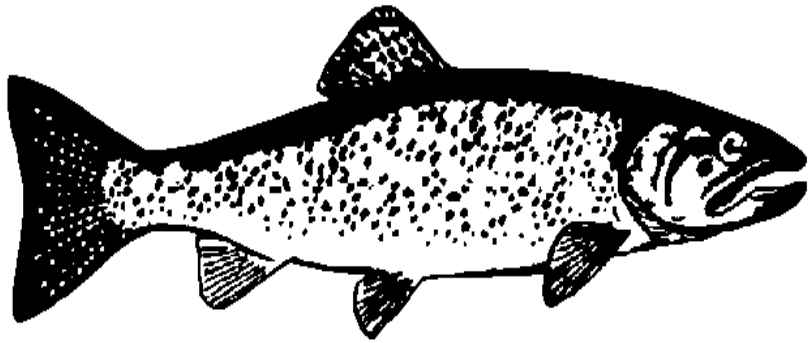

LINGUAGGIO: PAROLE SINGOLE

Far denominare gli oggetti, seguendo le indicazioni riportate nell'introduzione.

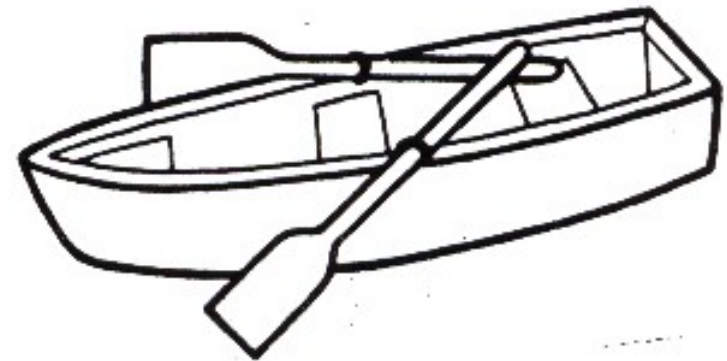
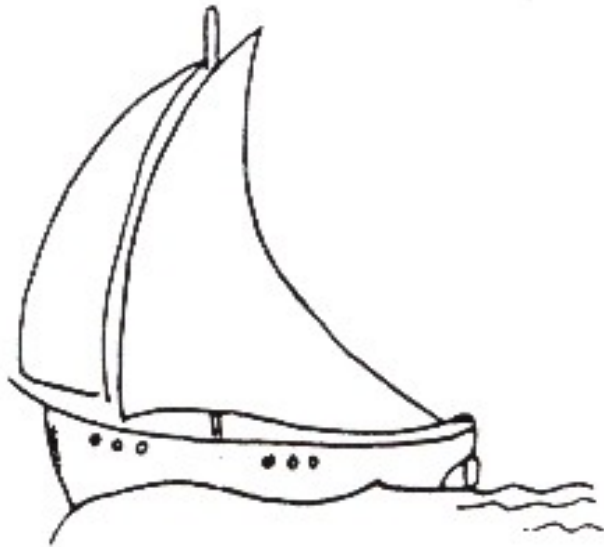

LINGUAGGIO: PAROLE SINGOLE

Far denominare gli oggetti, seguendo le indicazioni riportate nell'introduzione.

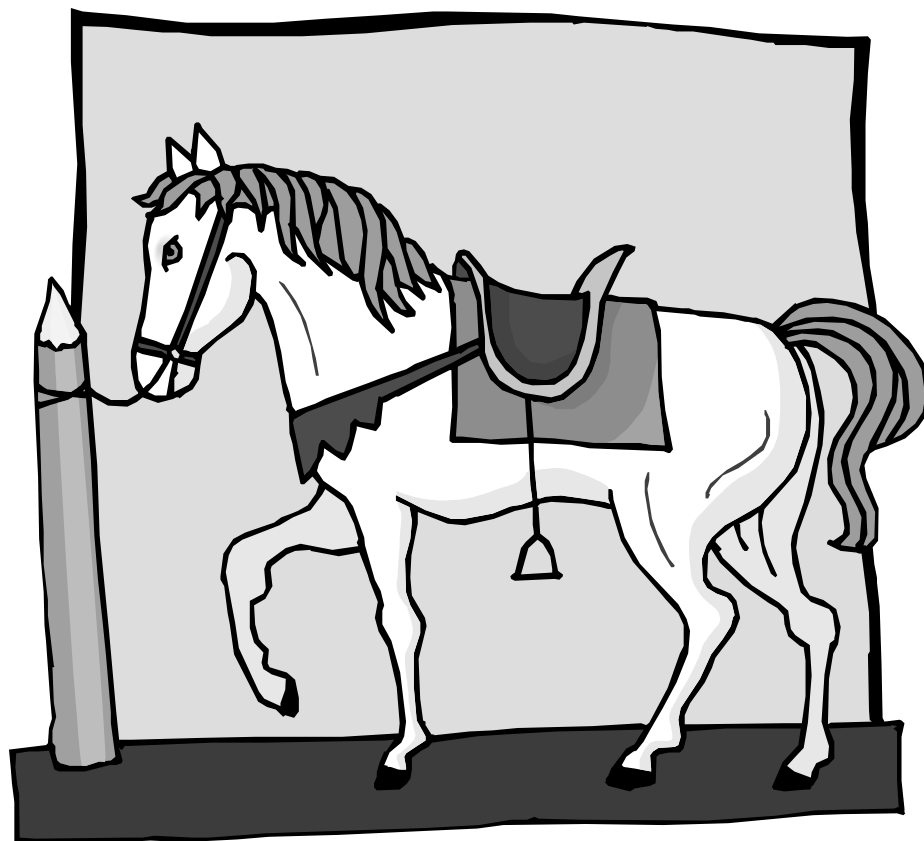
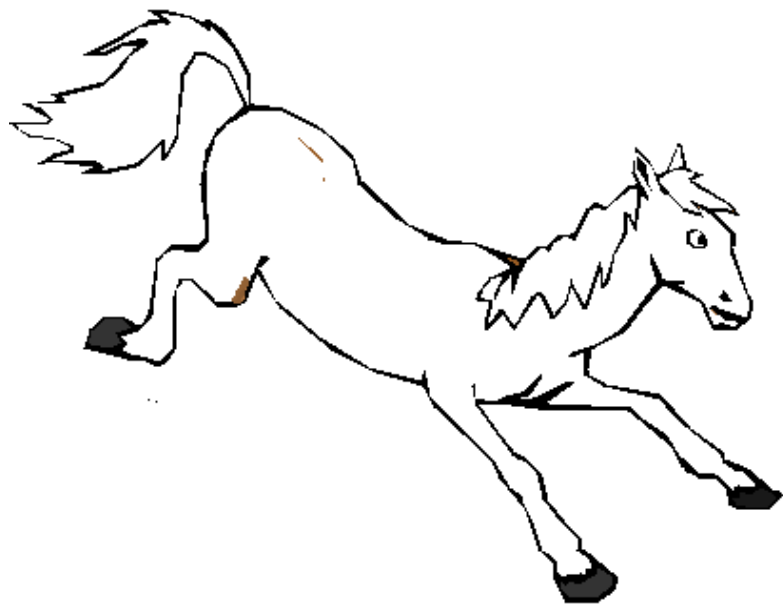

LINGUAGGIO: PAROLE SINGOLE

Far denominare gli oggetti, seguendo le indicazioni riportate nell'introduzione.

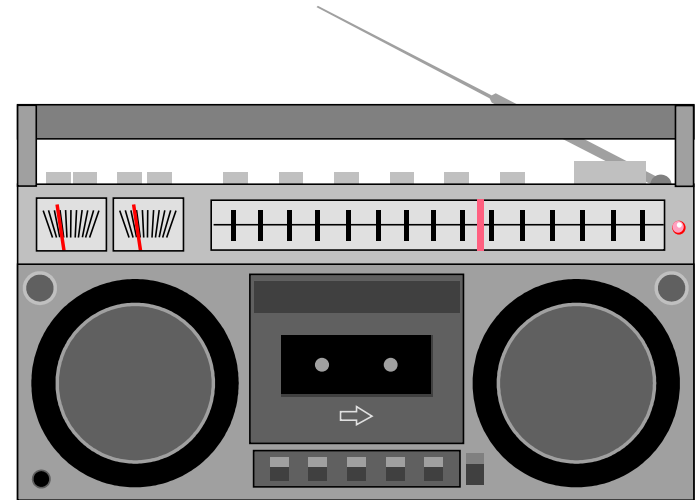

LINGUAGGIO: PAROLE SINGOLE

Far denominare gli oggetti, seguendo le indicazioni riportate nell'introduzione.

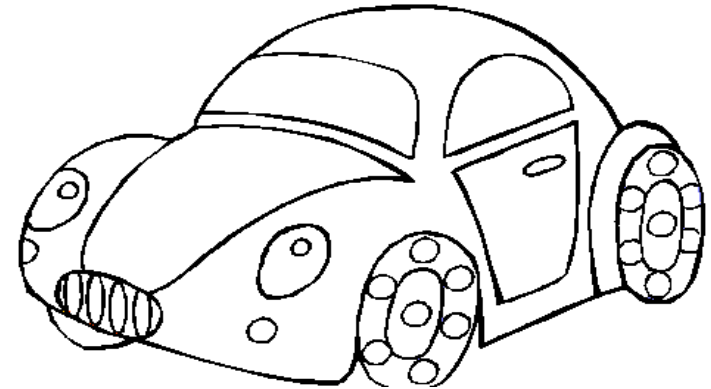
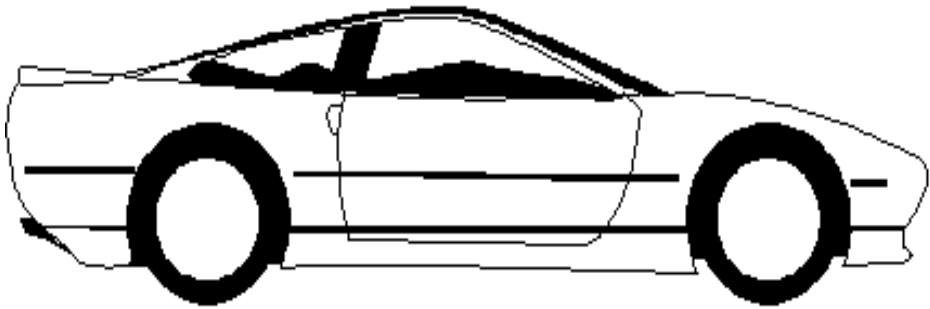

LINGUAGGIO: PAROLE SINGOLE

Far denominare gli oggetti, seguendo le indicazioni riportate nell'introduzione.

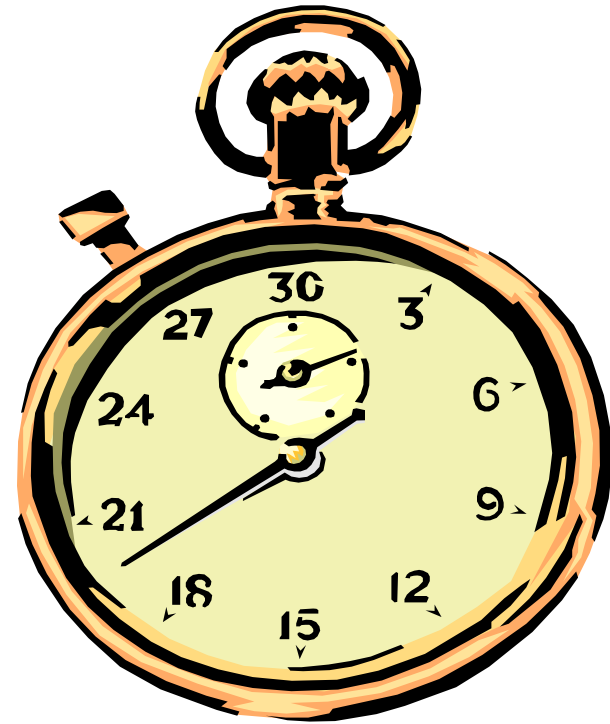

LINGUAGGIO: PAROLE SINGOLE

Far denominare gli oggetti, seguendo le indicazioni riportate nell'introduzione.

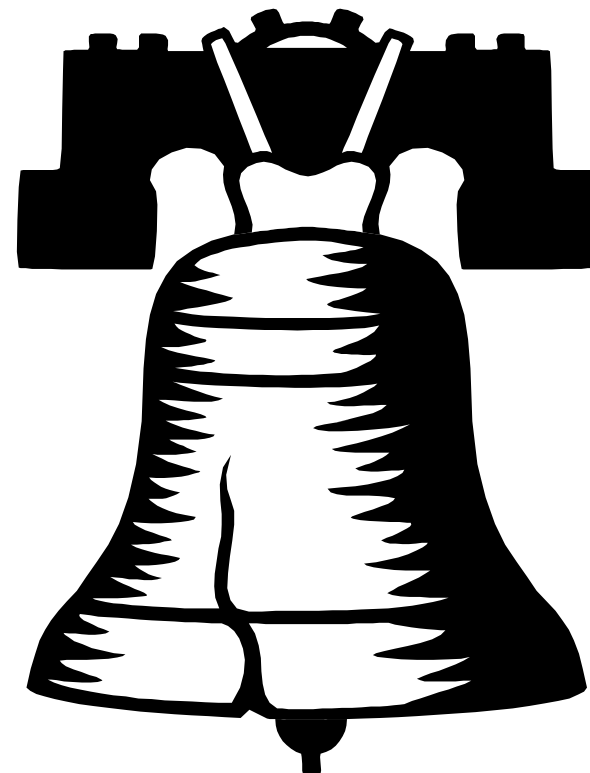

LINGUAGGIO: PAROLE SINGOLE

Far denominare gli oggetti, seguendo le indicazioni riportate nell'introduzione.

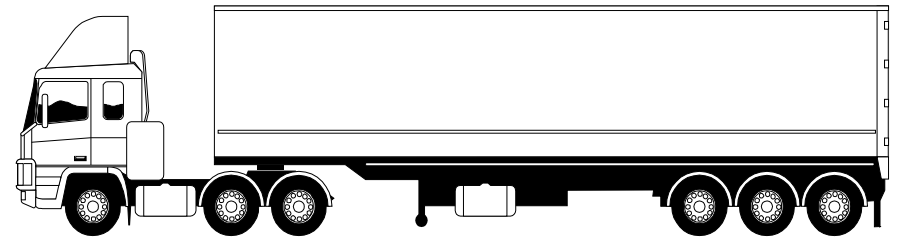
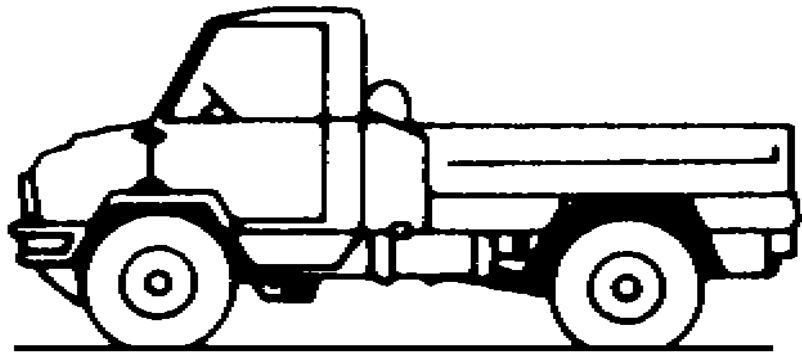

LINGUAGGIO: PAROLE SINGOLE

Far denominare gli oggetti, seguendo le indicazioni riportate nell'introduzione.

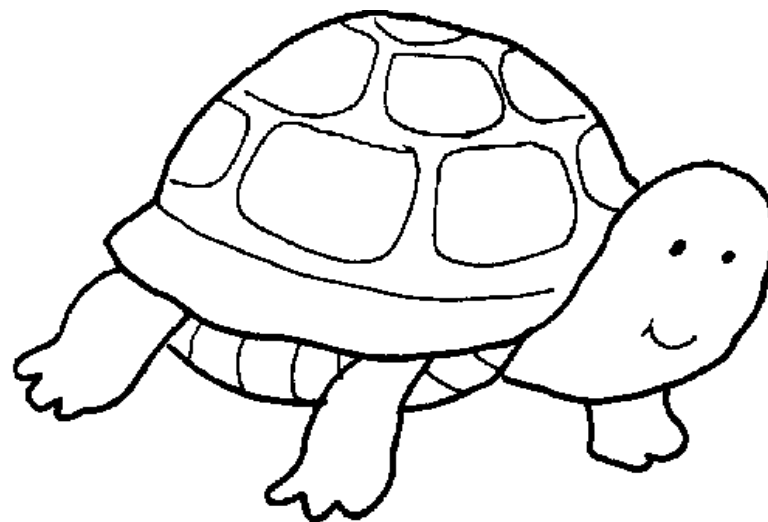
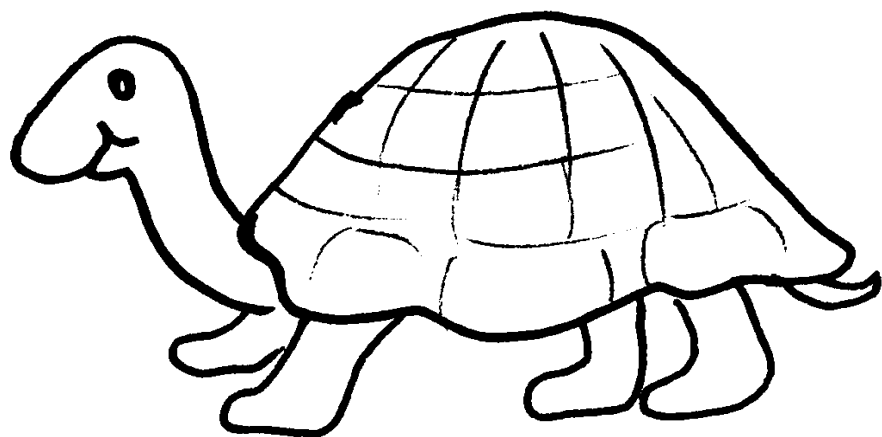

LINGUAGGIO: PAROLE SINGOLE

Far denominare gli oggetti, seguendo le indicazioni riportate nell'introduzione.

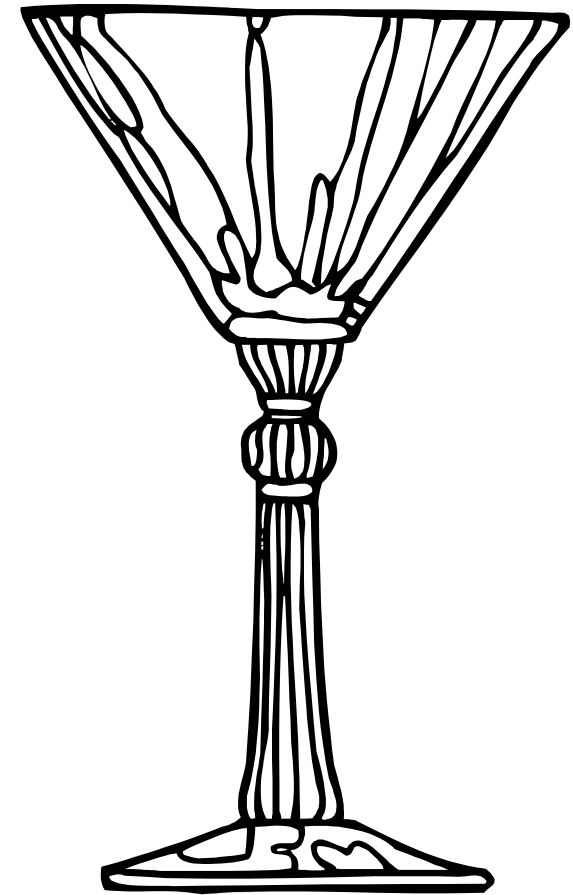
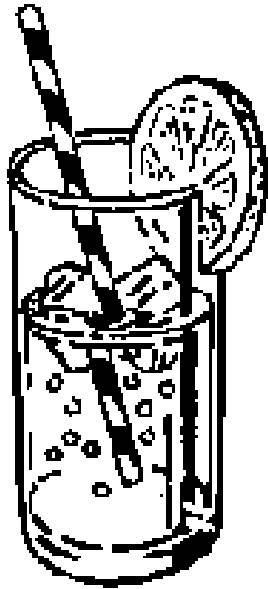

LINGUAGGIO: PAROLE SINGOLE

Far denominare gli oggetti, seguendo le indicazioni riportate nell'introduzione.

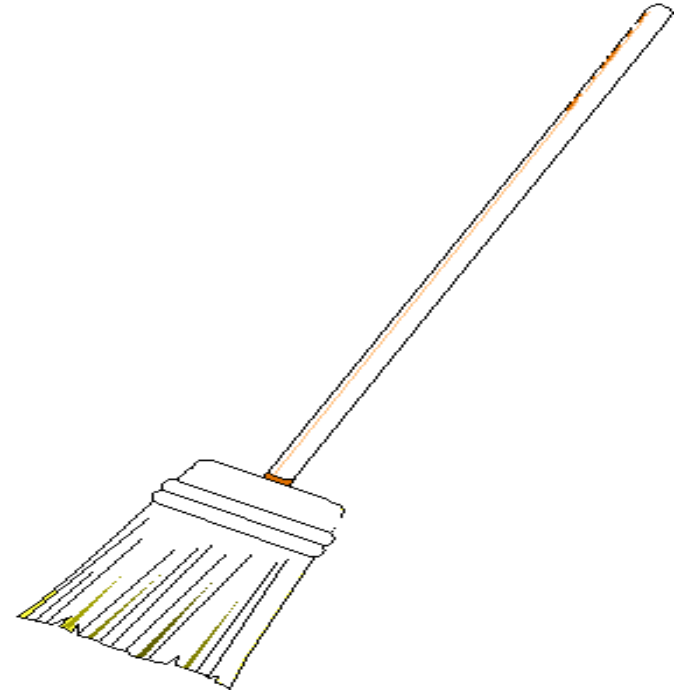
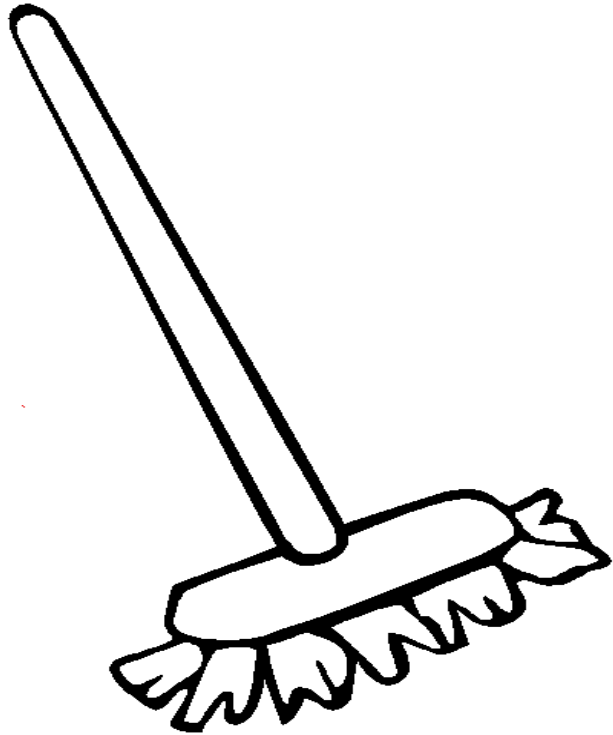

LINGUAGGIO: PAROLE SINGOLE

Far denominare gli oggetti, seguendo le indicazioni riportate nell'introduzione.

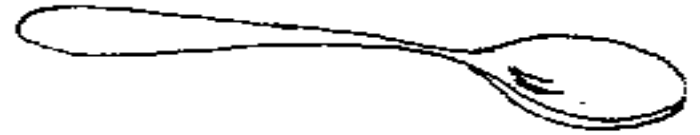
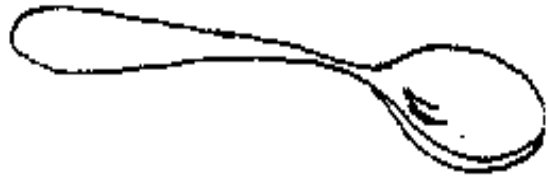

LINGUAGGIO: PAROLE SINGOLE

Far denominare gli oggetti, seguendo le indicazioni riportate nell'introduzione.

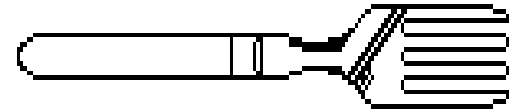
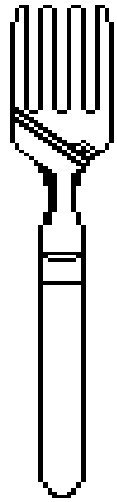

LINGUAGGIO: PAROLE SINGOLE

Far denominare gli oggetti, seguendo le indicazioni riportate nell'introduzione.

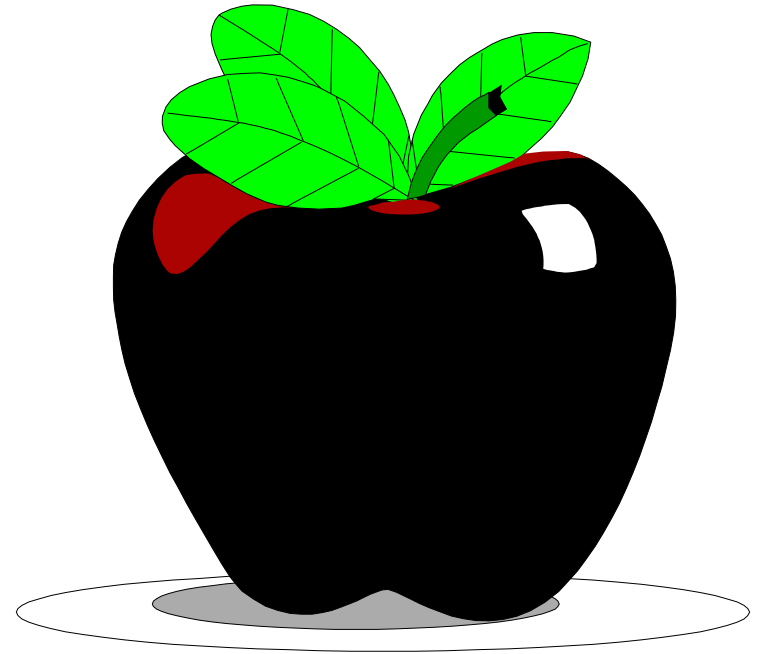
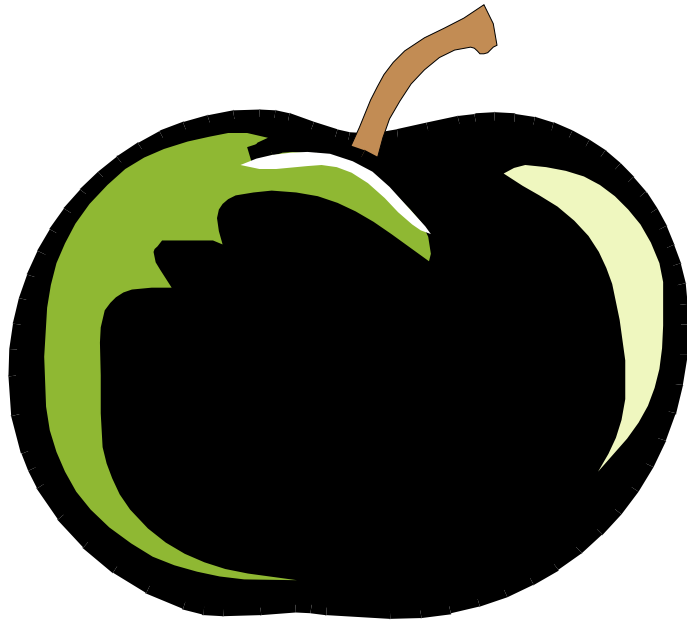

LINGUAGGIO: PAROLE SINGOLE

Far denominare gli oggetti, seguendo le indicazioni riportate nell'introduzione.

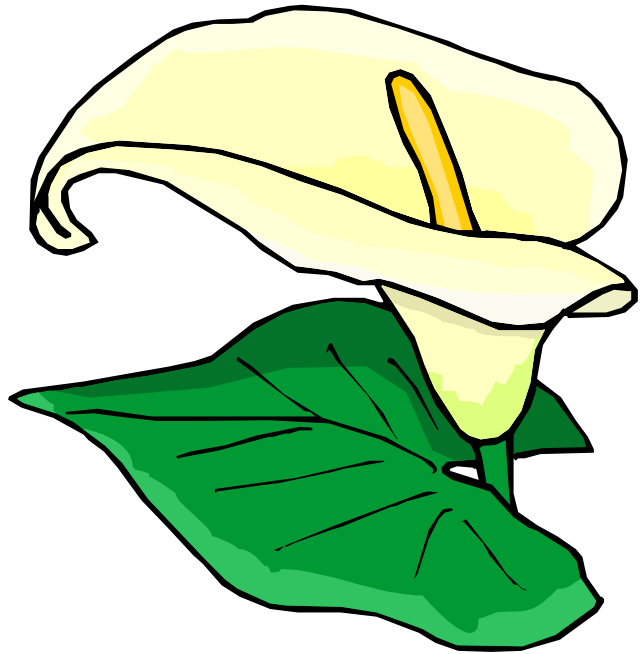

LINGUAGGIO: PAROLE SINGOLE

Far denominare gli oggetti, seguendo le indicazioni riportate nell'introduzione.

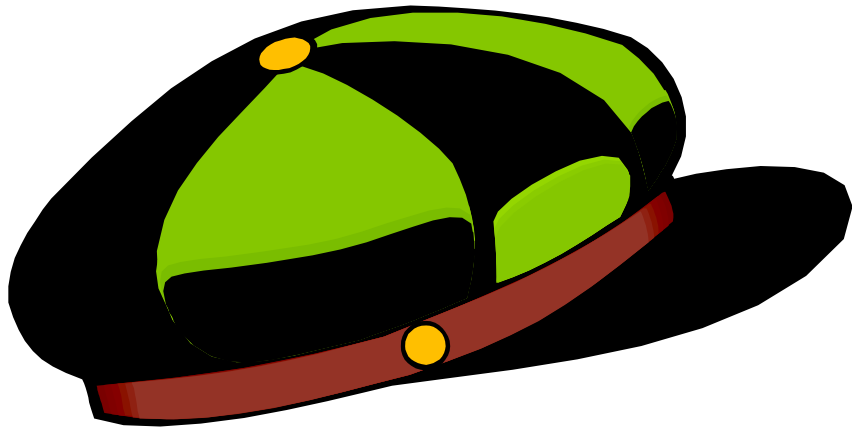

LINGUAGGIO: PAROLE SINGOLE

Far denominare gli oggetti, seguendo le indicazioni riportate nell'introduzione.

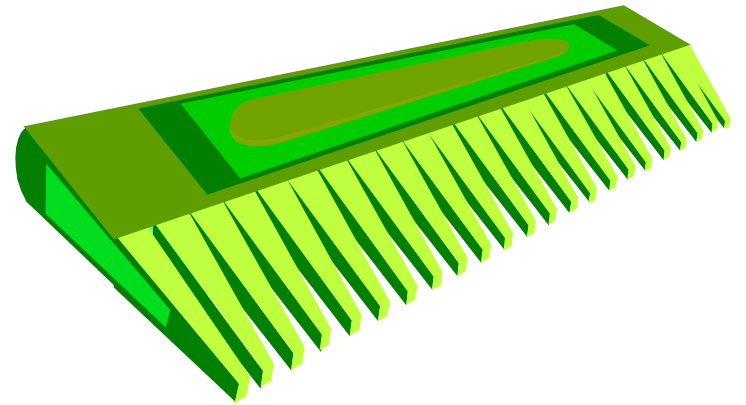
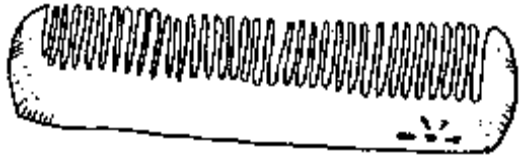

LINGUAGGIO: PAROLE SINGOLE

Far denominare gli oggetti, seguendo le indicazioni riportate nell'introduzione.

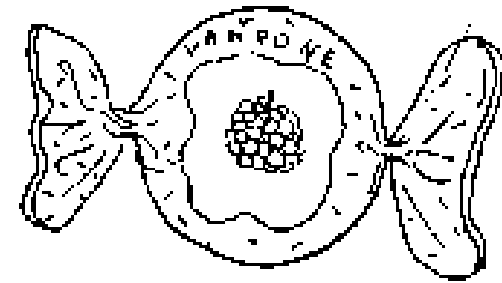
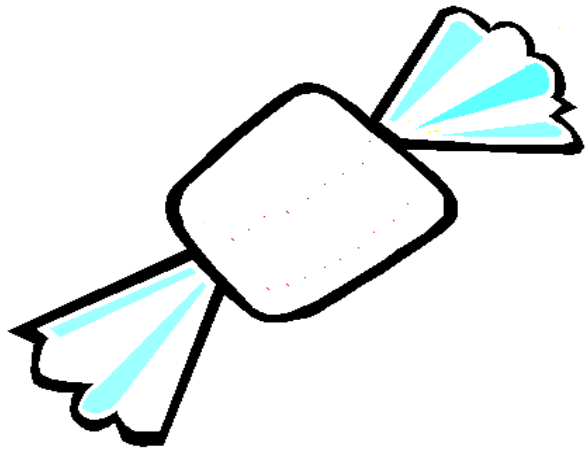

LINGUAGGIO: PAROLE SINGOLE

Far denominare gli oggetti, seguendo le indicazioni riportate nell'introduzione.

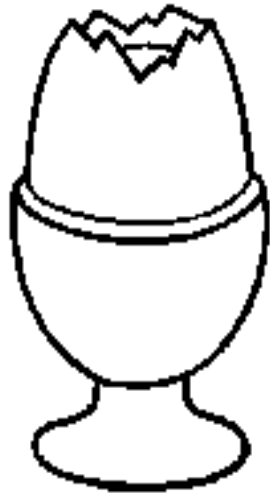

LINGUAGGIO: PAROLE SINGOLE

Far denominare gli oggetti, seguendo le indicazioni riportate nell'introduzione.

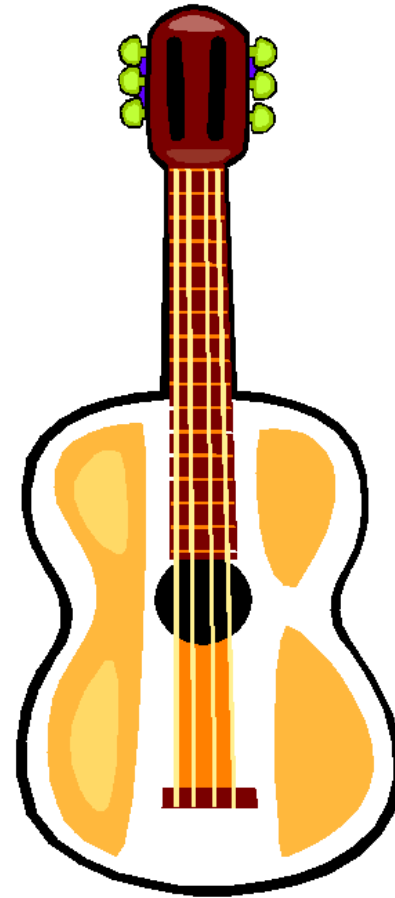
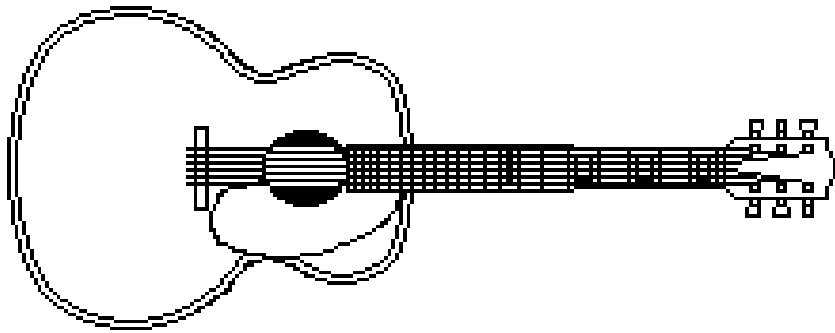

LINGUAGGIO: PAROLE SINGOLE

Far denominare gli oggetti, seguendo le indicazioni riportate nell'introduzione.

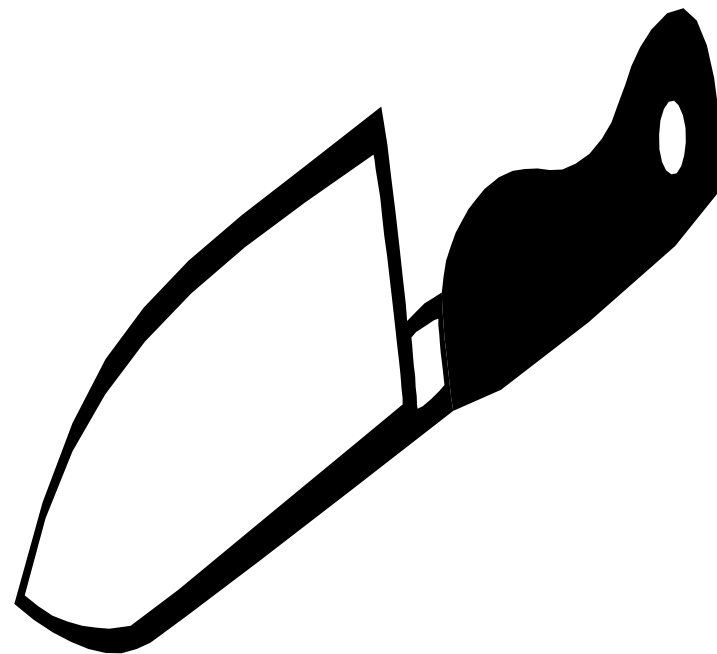
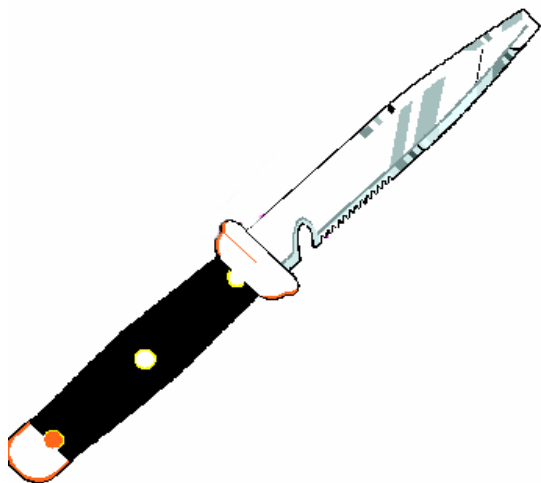

LINGUAGGIO: PAROLE SINGOLE

Far denominare gli oggetti, seguendo le indicazioni riportate nell'introduzione.

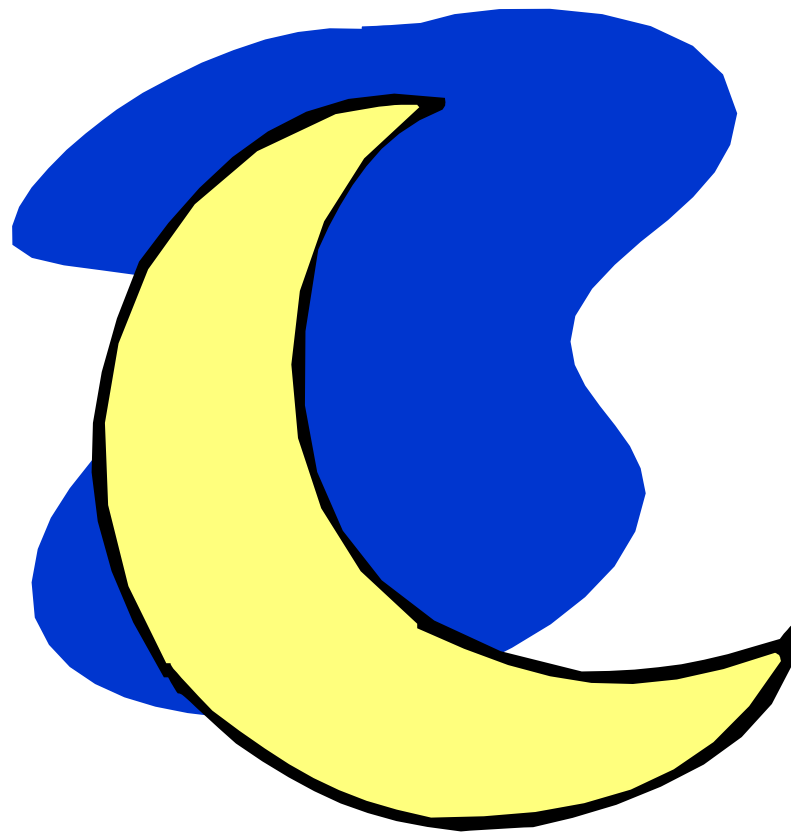
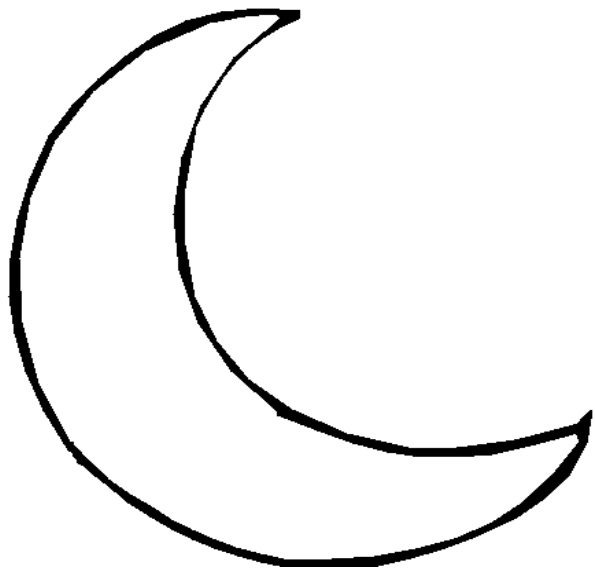

LINGUAGGIO: PAROLE SINGOLE

Far denominare gli oggetti, seguendo le indicazioni riportate nell'introduzione.

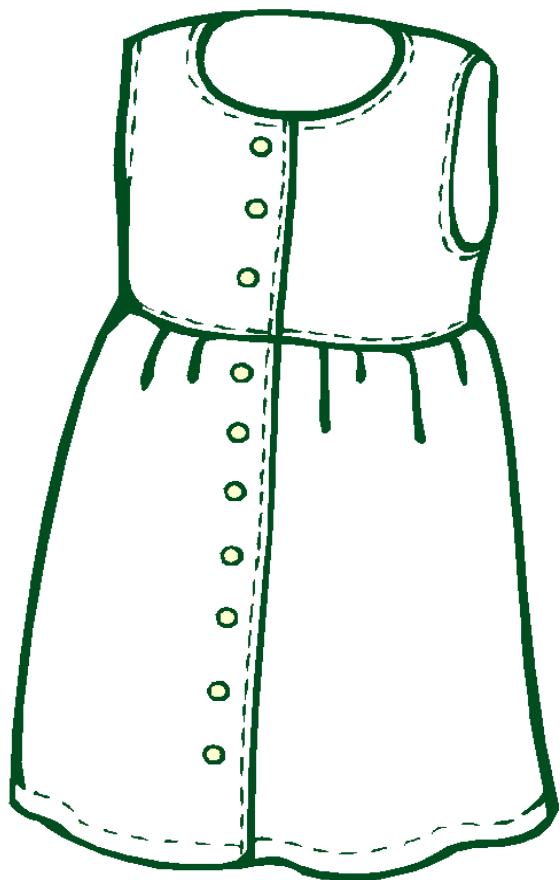

LINGUAGGIO: PAROLE SINGOLE

Far denominare gli oggetti, seguendo le indicazioni riportate nell'introduzione.

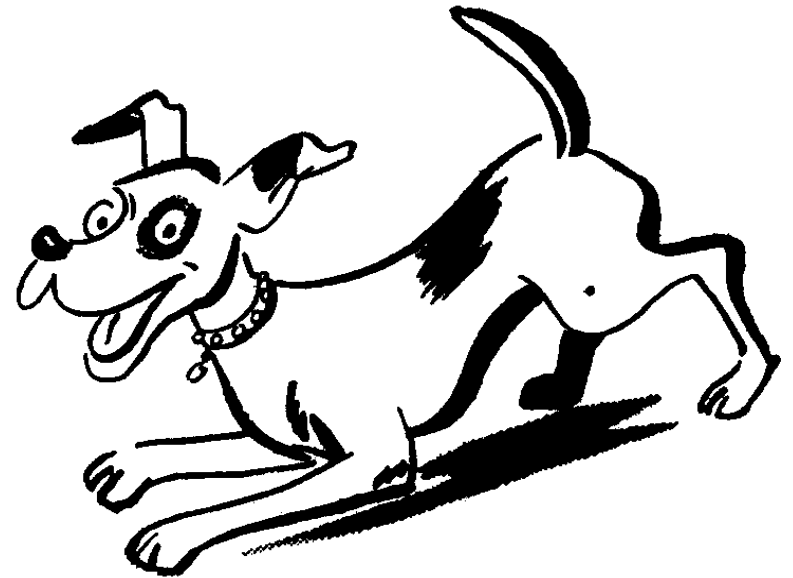
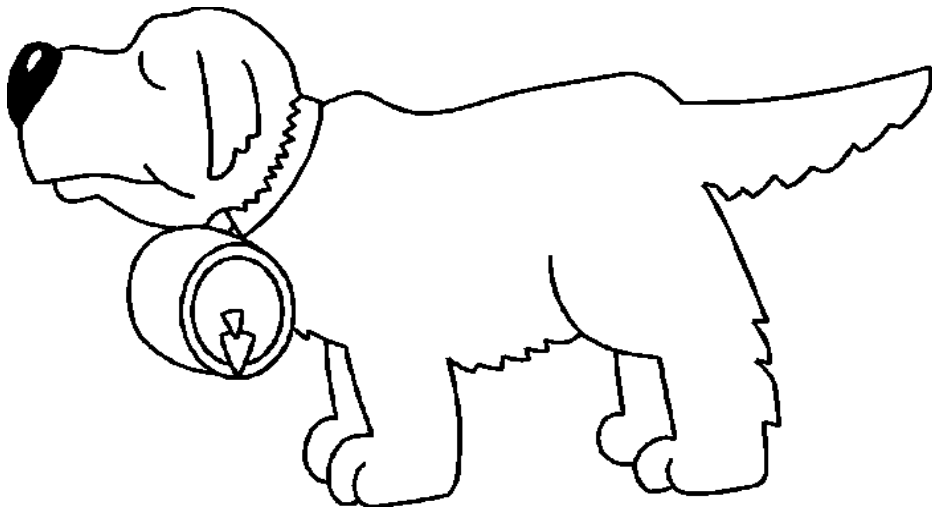

LINGUAGGIO: PAROLE SINGOLE

Far denominare gli oggetti, seguendo le indicazioni riportate nell'introduzione.

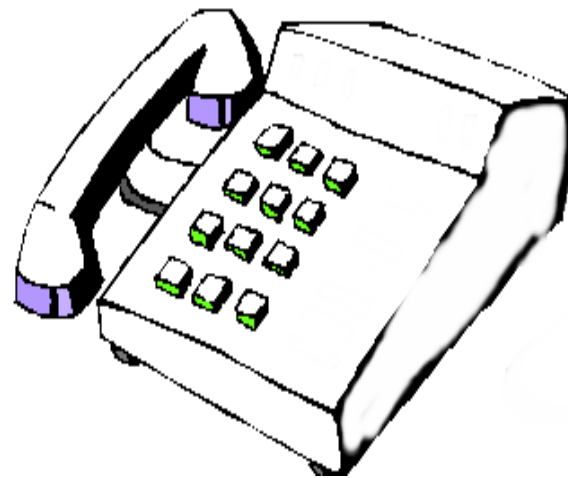
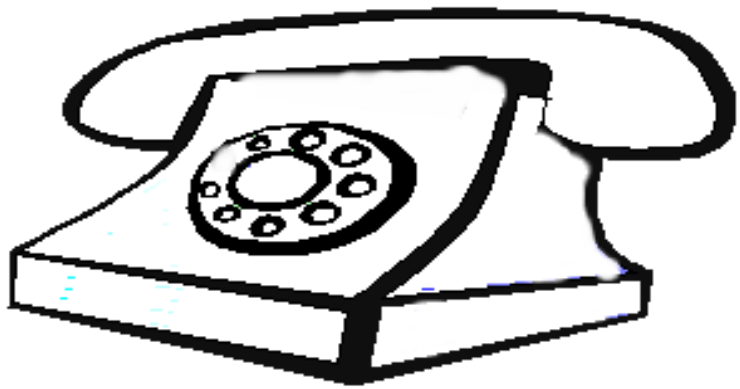

LINGUAGGIO: PAROLE SINGOLE

Far denominare gli oggetti, seguendo le indicazioni riportate nell'introduzione.

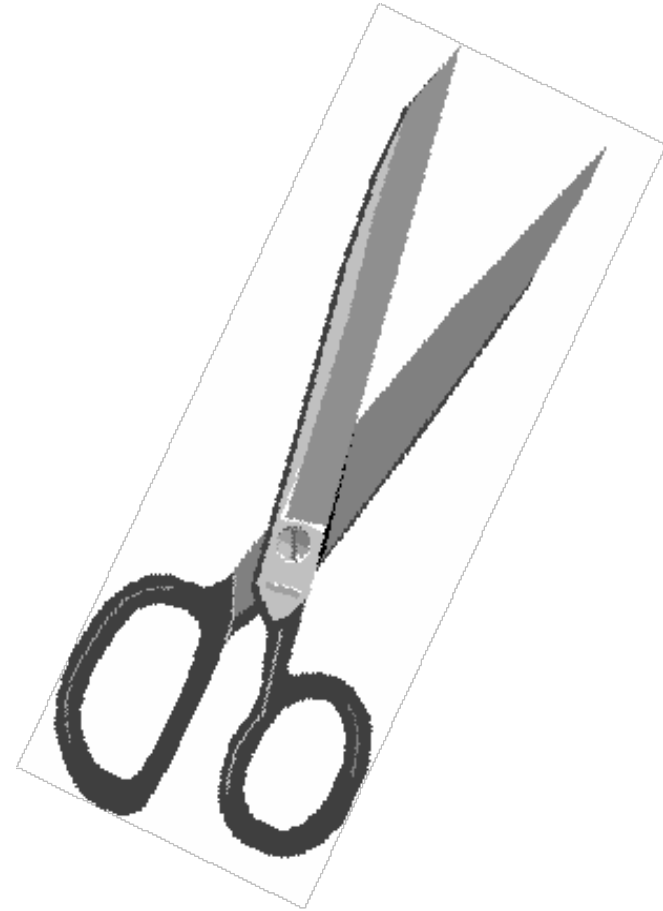
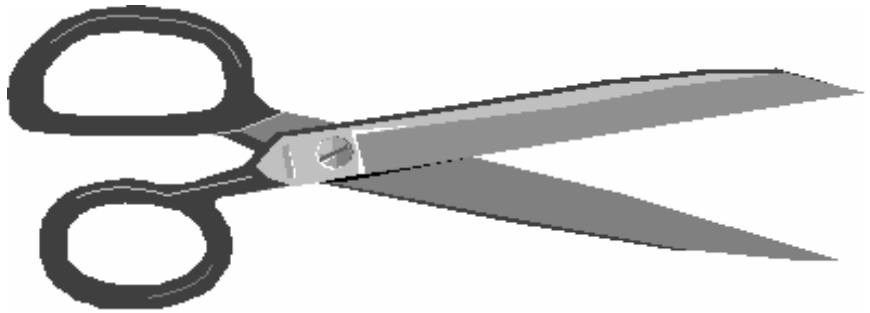

LINGUAGGIO: PAROLE SINGOLE

Far denominare gli oggetti, seguendo le indicazioni riportate nell'introduzione.

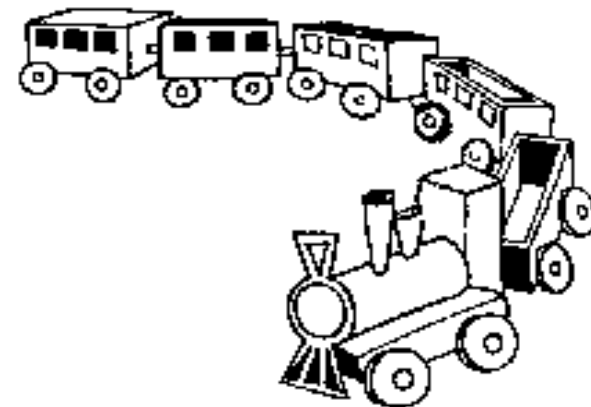
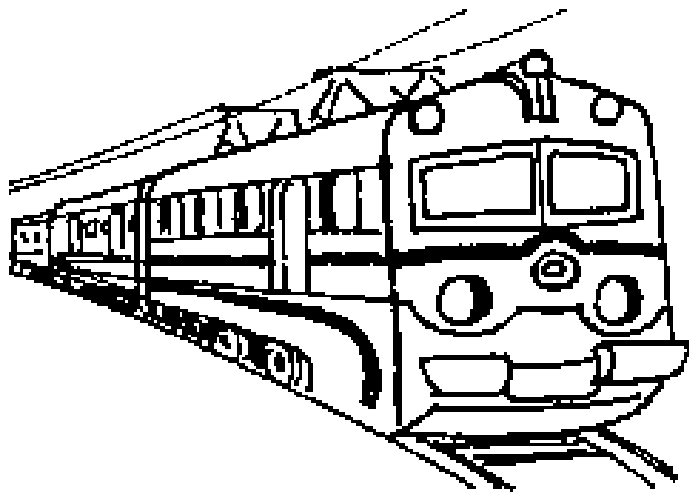

LINGUAGGIO: PAROLE SINGOLE

Far denominare gli oggetti, seguendo le indicazioni riportate nell'introduzione.

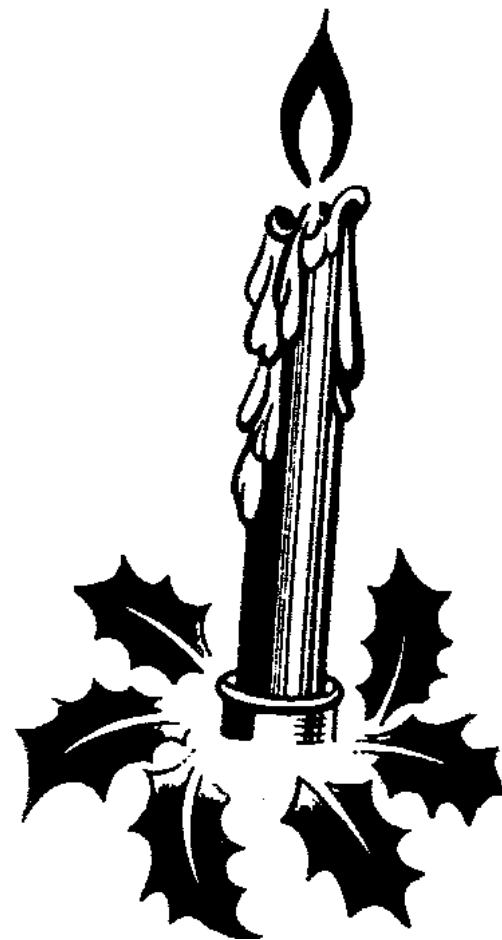
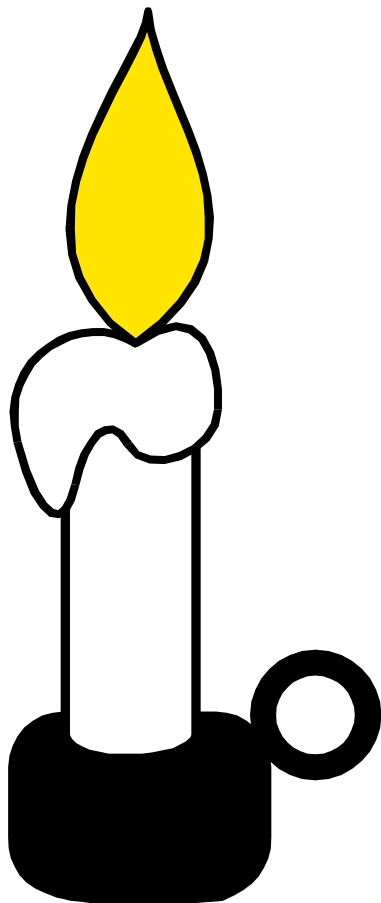

LINGUAGGIO: PAROLE SINGOLE

Far denominare gli oggetti, seguendo le indicazioni riportate nell'introduzione.

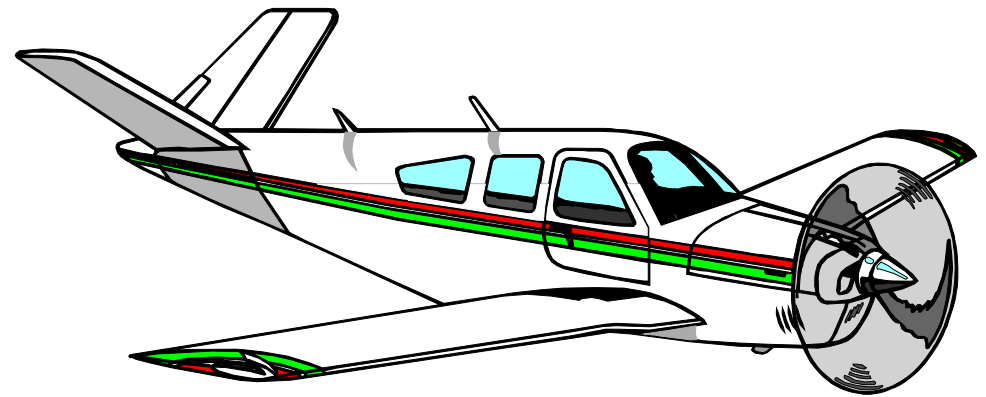
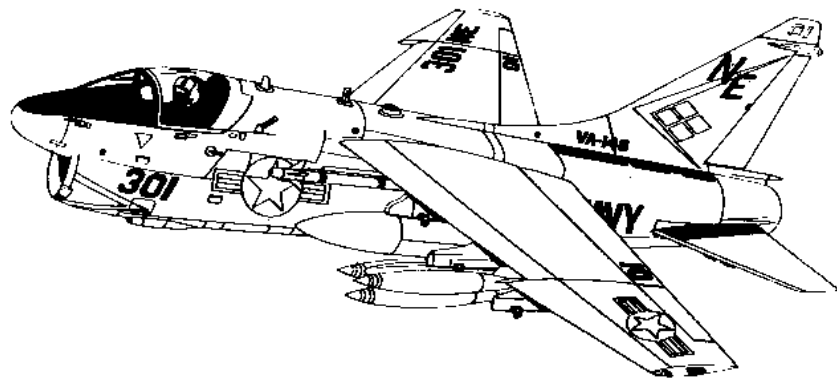

LINGUAGGIO: PAROLE SINGOLE

Far denominare gli oggetti, seguendo le indicazioni riportate nell'introduzione.

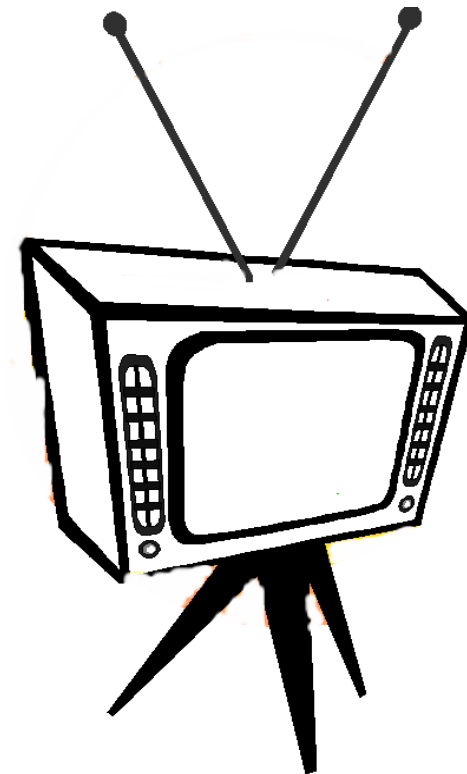
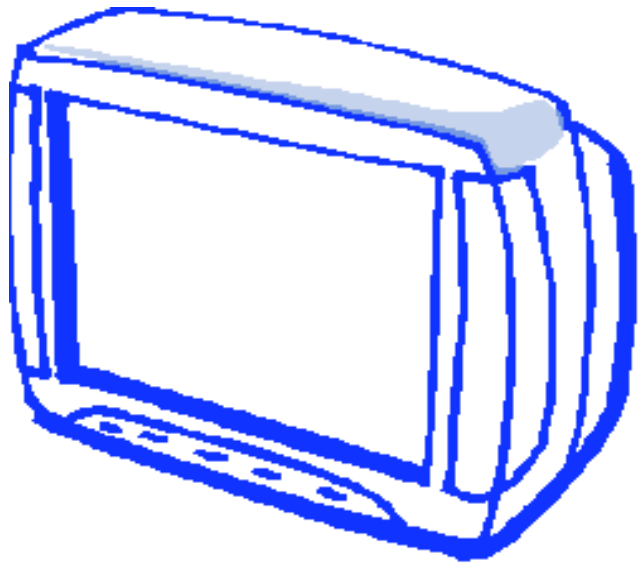

LINGUAGGIO: PAROLE SINGOLE

Far denominare gli oggetti, seguendo le indicazioni riportate nell'introduzione.

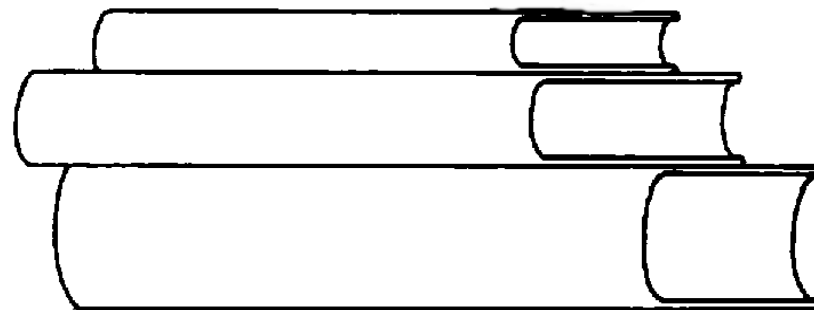

LINGUAGGIO: PAROLE SINGOLE

Far denominare gli oggetti, seguendo le indicazioni riportate nell'introduzione.



LINGUAGGIO: PAROLE SINGOLE

Far denominare gli oggetti, seguendo le indicazioni riportate nell'introduzione.

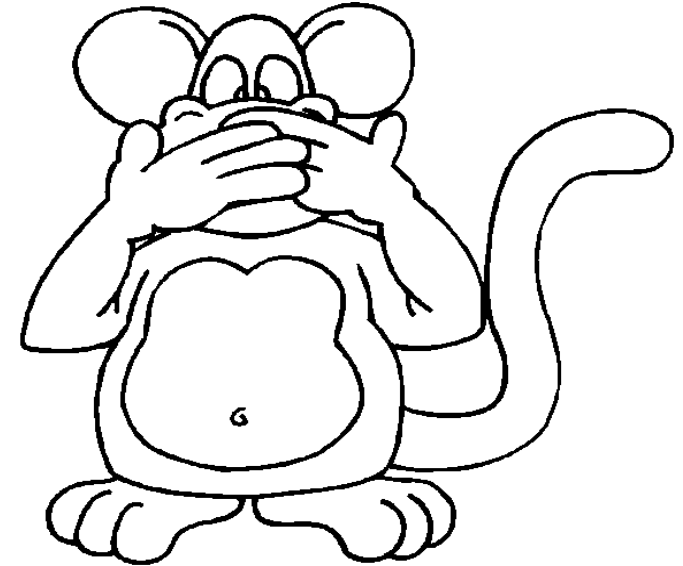
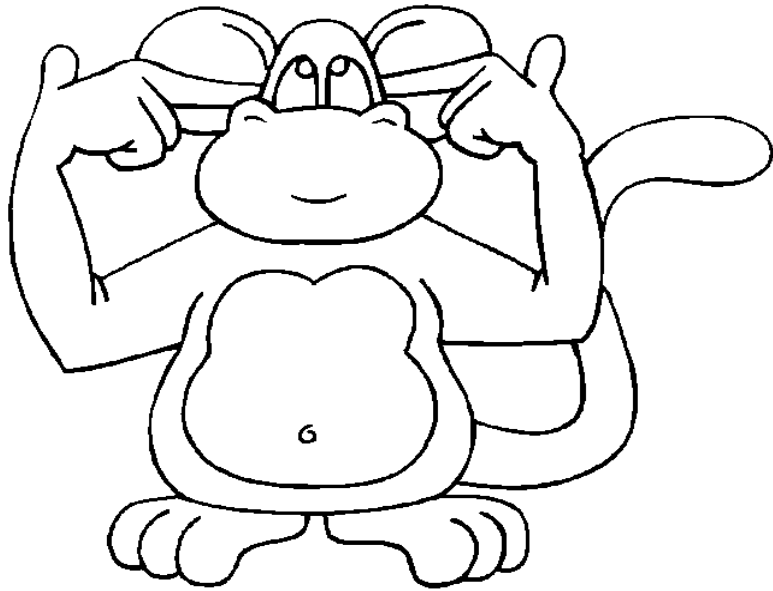

LINGUAGGIO: PAROLE SINGOLE

Far denominare gli oggetti, seguendo le indicazioni riportate nell'introduzione.

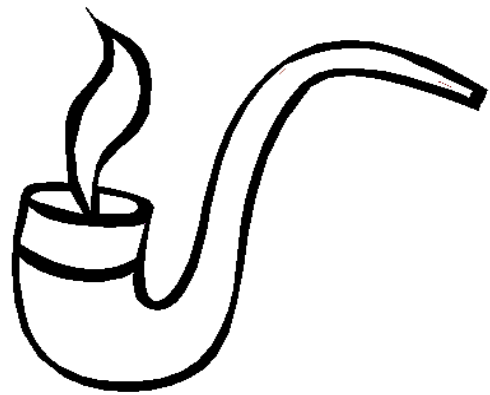

LINGUAGGIO: PAROLE SINGOLE

Far denominare gli oggetti, seguendo le indicazioni riportate nell'introduzione.

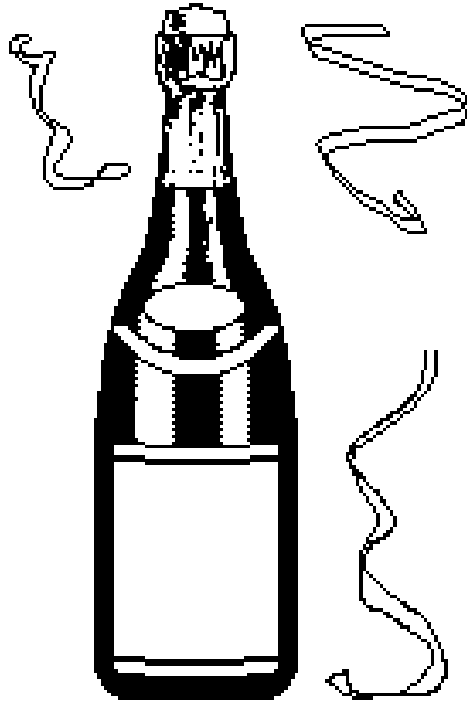

LINGUAGGIO: PAROLE SINGOLE

Far denominare gli oggetti, seguendo le indicazioni riportate nell'introduzione.

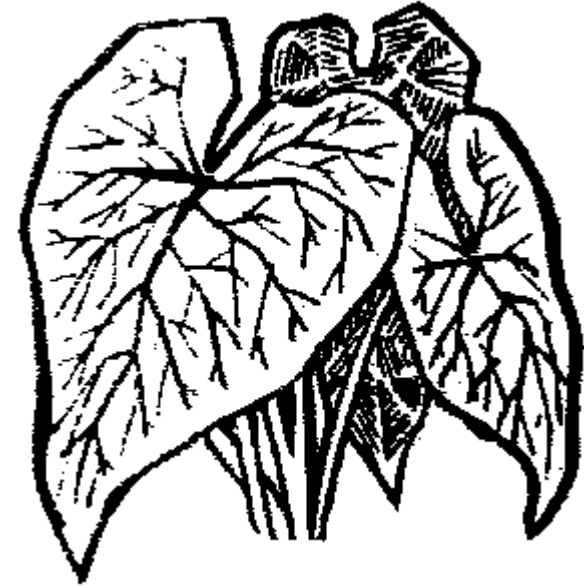
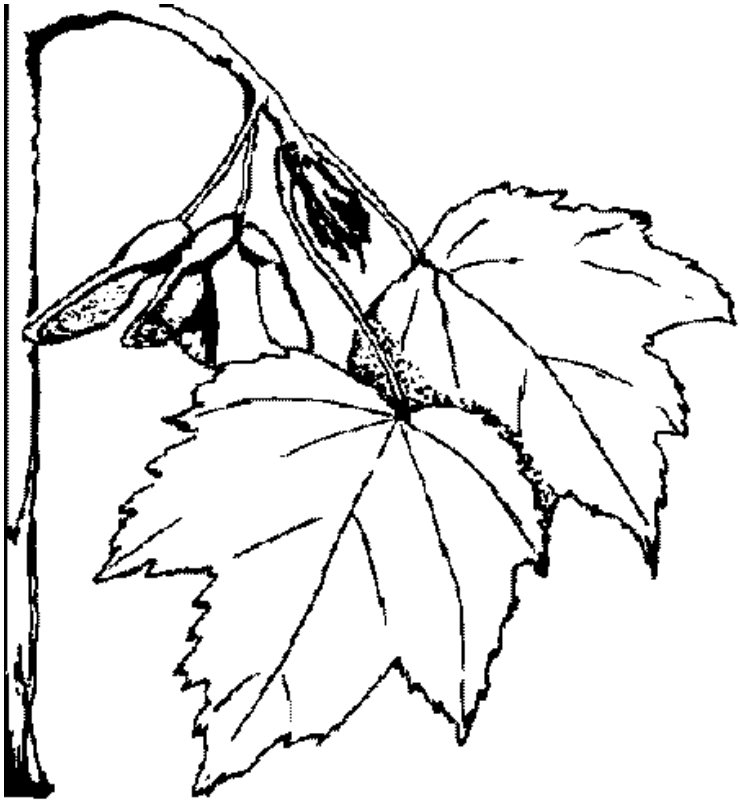

LINGUAGGIO: PAROLE SINGOLE

Far denominare gli oggetti, seguendo le indicazioni riportate nell'introduzione.

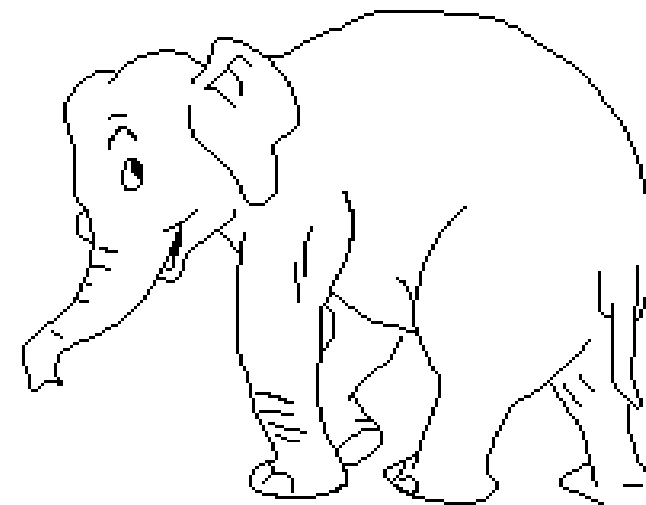
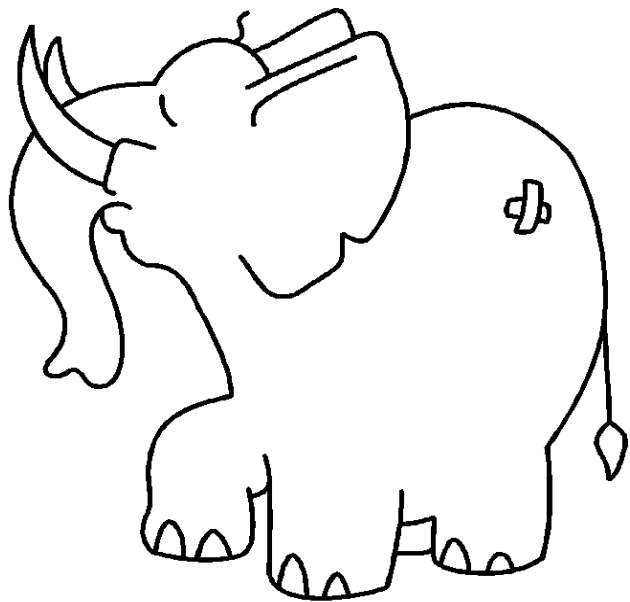

LINGUAGGIO: PAROLE SINGOLE

Far denominare gli oggetti, seguendo le indicazioni riportate nell'introduzione.



LINGUAGGIO: PAROLE SINGOLE

Far denominare gli oggetti, seguendo le indicazioni riportate nell'introduzione.

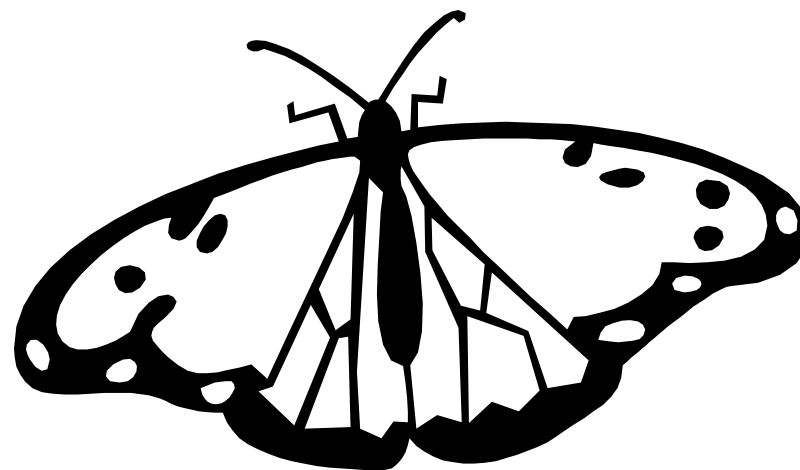

LINGUAGGIO: PAROLE SINGOLE

Far denominare gli oggetti, seguendo le indicazioni riportate nell'introduzione.

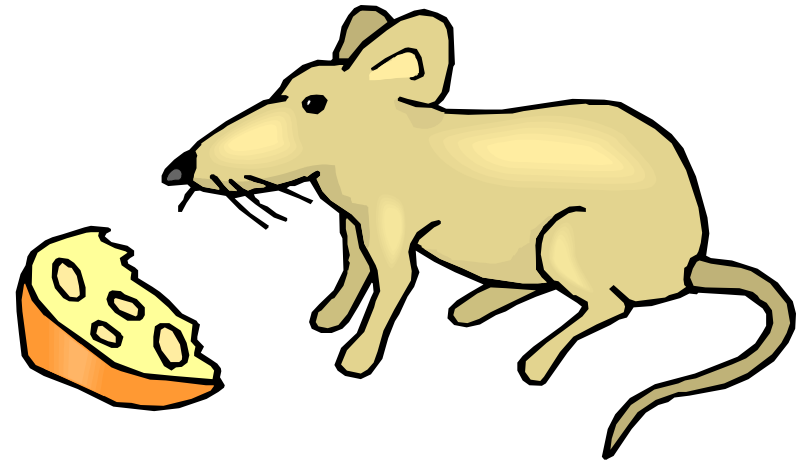

LINGUAGGIO: PAROLE SINGOLE

Far denominare gli oggetti, seguendo le indicazioni riportate nell'introduzione.

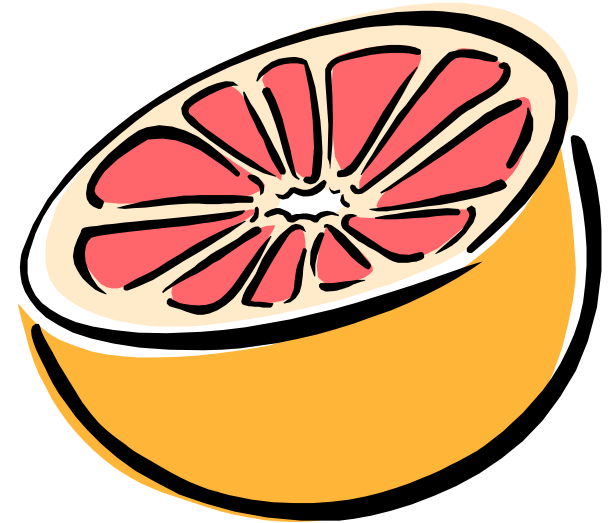
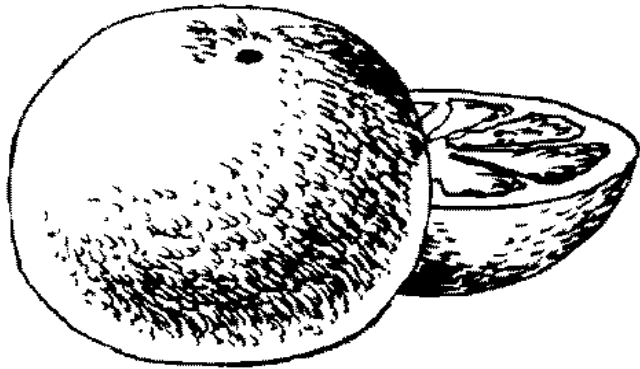

LINGUAGGIO: PAROLE SINGOLE

Far denominare gli oggetti, seguendo le indicazioni riportate nell'introduzione.

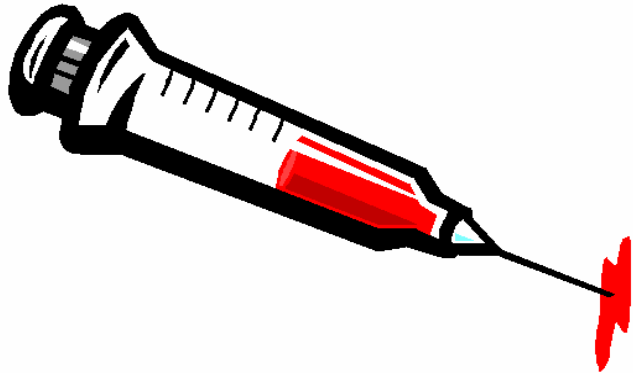

LINGUAGGIO: PAROLE SINGOLE

Far denominare gli oggetti, seguendo le indicazioni riportate nell'introduzione.

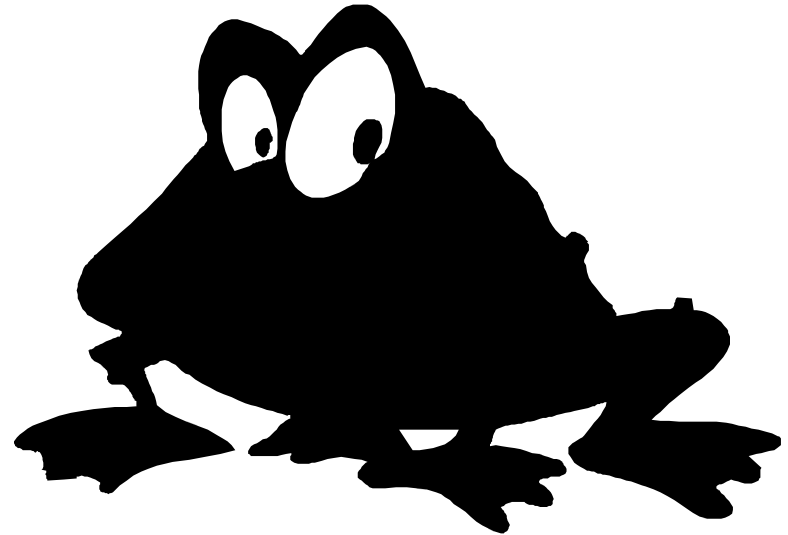
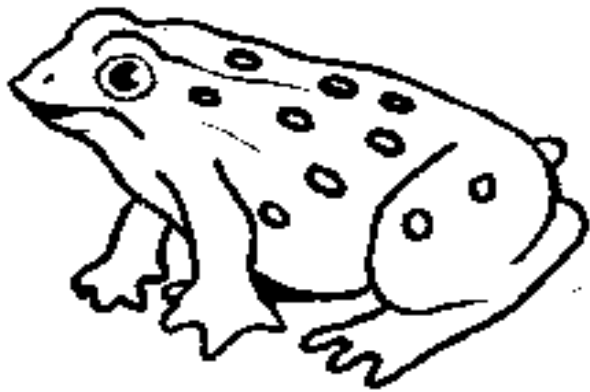

LINGUAGGIO: PAROLE SINGOLE

Far denominare gli oggetti, seguendo le indicazioni riportate nell'introduzione.

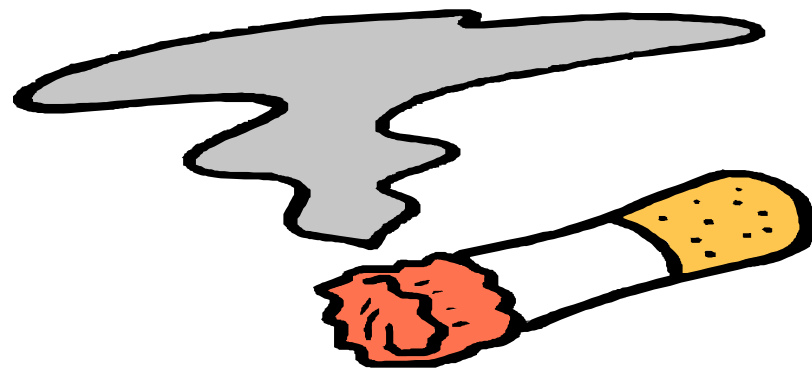
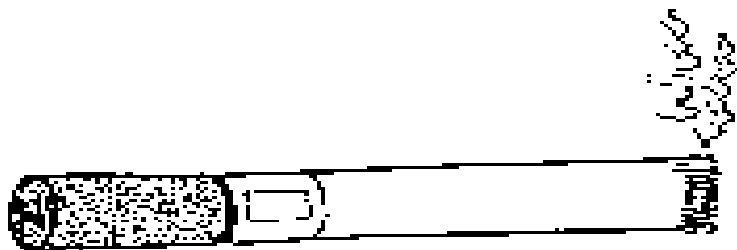

LINGUAGGIO: PAROLE SINGOLE

Far denominare gli oggetti, seguendo le indicazioni riportate nell'introduzione.



LINGUAGGIO: PAROLE SINGOLE

Far denominare gli oggetti, seguendo le indicazioni riportate nell'introduzione.

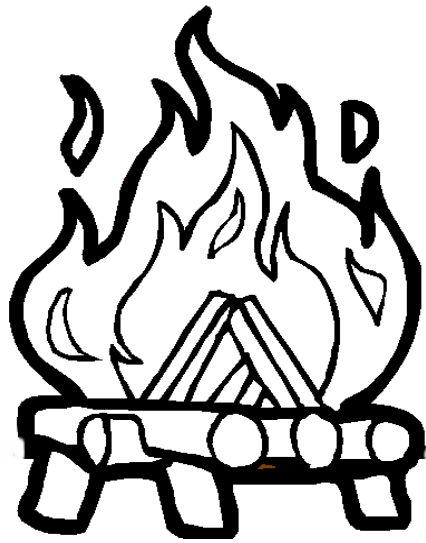

LINGUAGGIO: PAROLE SINGOLE

Far denominare gli oggetti, seguendo le indicazioni riportate nell'introduzione.

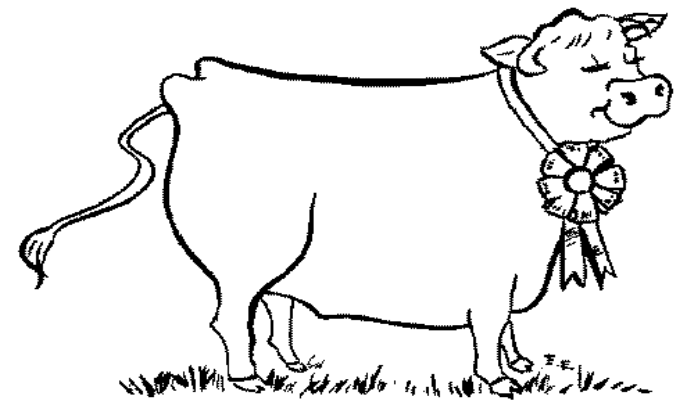
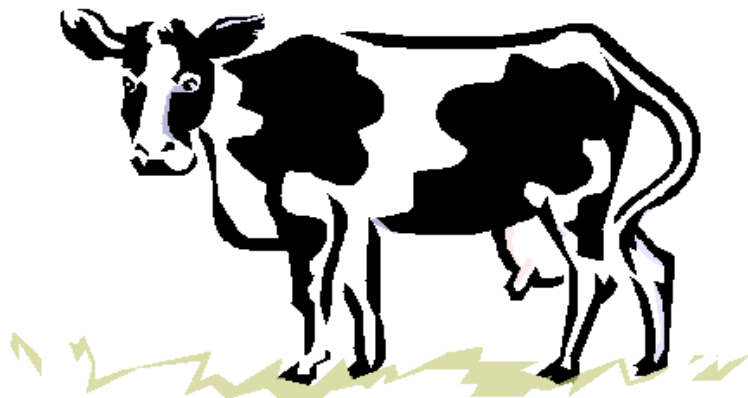

LINGUAGGIO: PAROLE SINGOLE

Far denominare gli oggetti, seguendo le indicazioni riportate nell'introduzione.

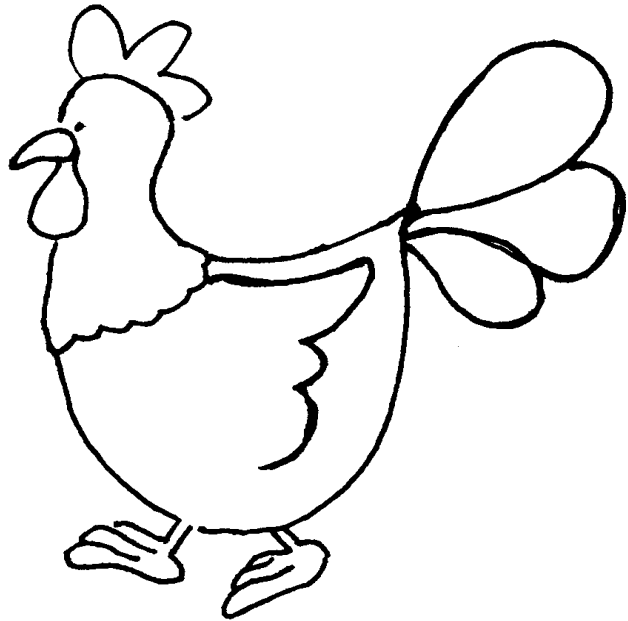

LINGUAGGIO: PAROLE SINGOLE

Far denominare gli oggetti, seguendo le indicazioni riportate nell'introduzione.

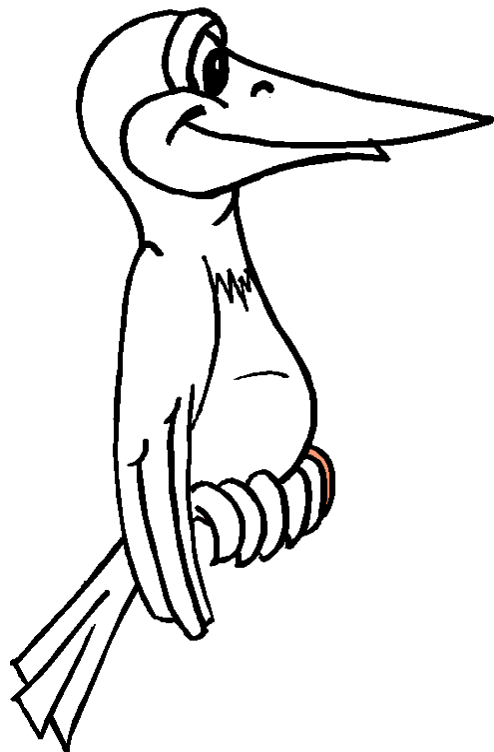

LINGUAGGIO: PAROLE SINGOLE

Far denominare gli oggetti, seguendo le indicazioni riportate nell'introduzione.

“ VOGLIA DI CRESCERE “

PROGRAMMA BASE PER LO SVILUPPO LOGICO E COGNITIVO

I PARTICOLARI MANCANTI

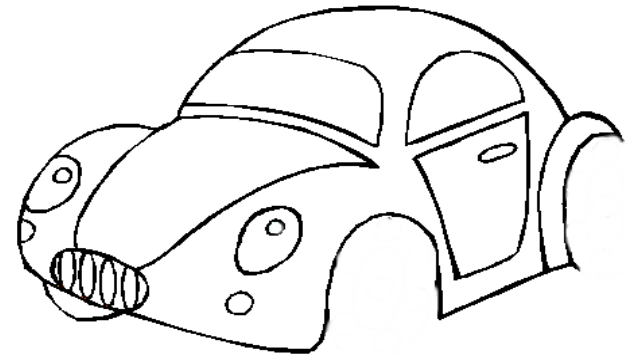
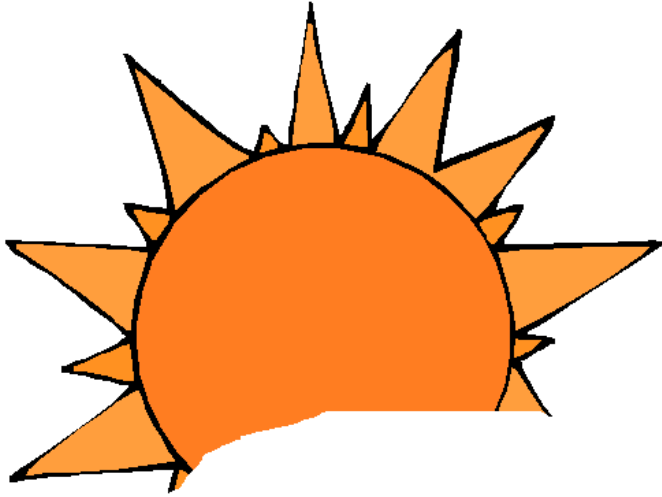

I PARTICOLARI MANCANTI

Far denominare ogni immagine ed ogni particolare mancante

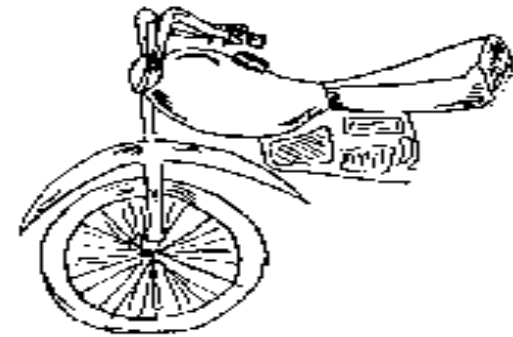

I PARTICOLARI MANCANTI

Far denominare ogni immagine ed ogni particolare mancante

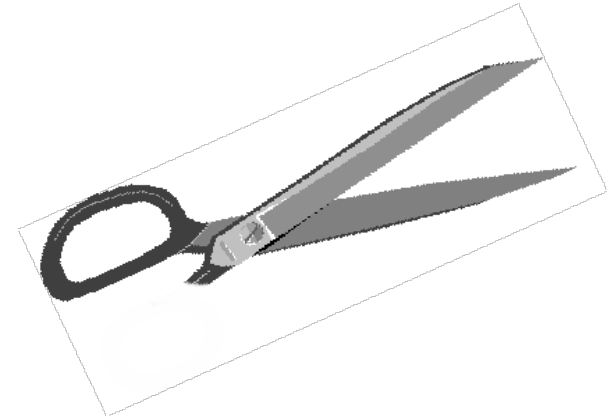

I PARTICOLARI MANCANTI

Far denominare ogni immagine ed ogni particolare mancante

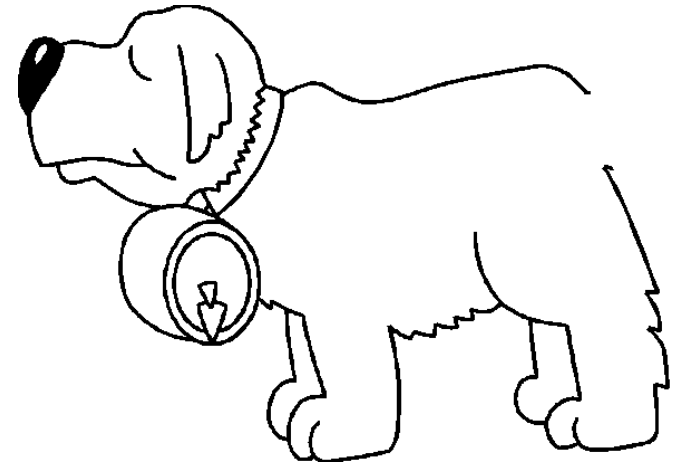

I PARTICOLARI MANCANTI

Far denominare ogni immagine ed ogni particolare mancante

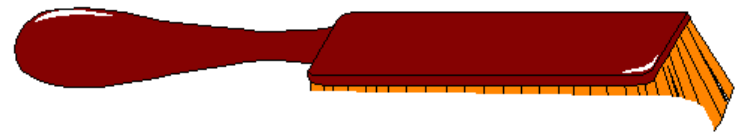

I PARTICOLARI MANCANTI

Far denominare ogni immagine ed ogni particolare mancante

“ VOGLIA DI CRESCERE ”

PROGRAMMA BASE PER LO SVILUPPO LOGICO E COGNITIVO

RAGGRUPPAMENTI LOGICI

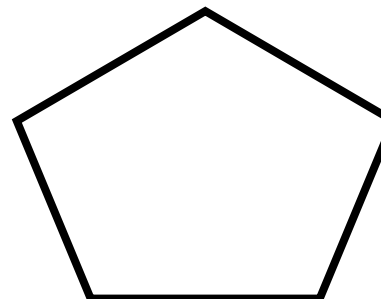
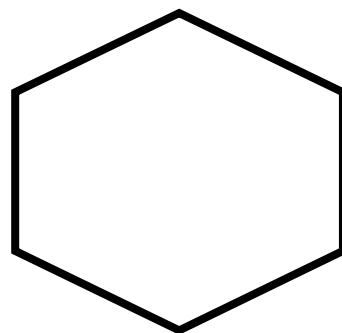

RAGGRUPPAMENTI LOGICI

Far ricercare tutte le figure geometriche grandi e poi quelle piccole.



RAGGRUPPAMENTI LOGICI

Far indicare tutti gli alberi e poi tutti i funghi.

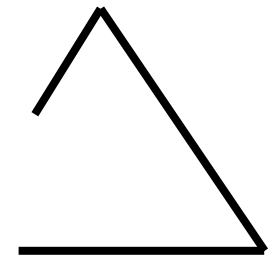
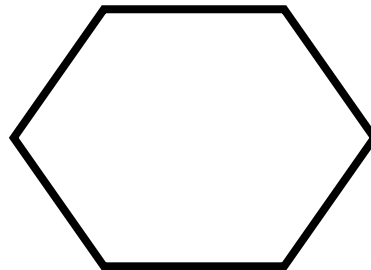
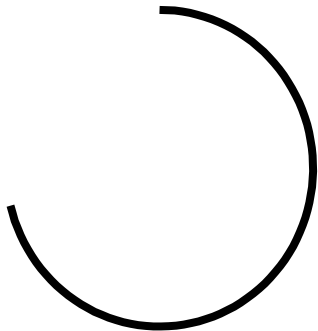
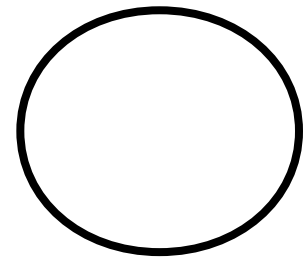
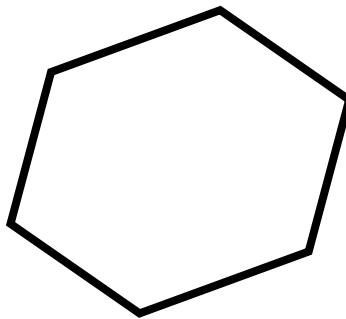
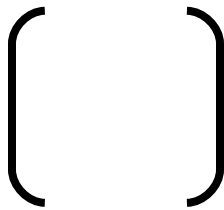

RAGGRUPPAMENTI LOGICI

Far distinguere le figure geometriche aperte da quelle chiuse.

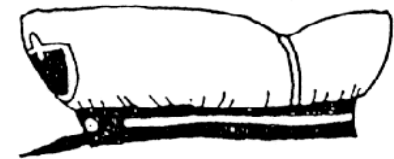

RAGGRUPPAMENTI LOGICI
Far distinguere i copricapi dalle calzature.

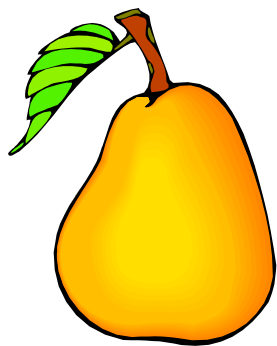
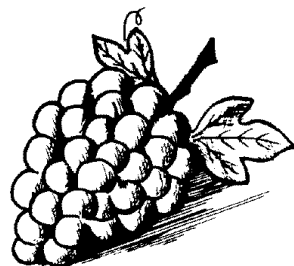

RAGGRUPPAMENTI LOGICI
Far distinguere i fiori dai frutti.

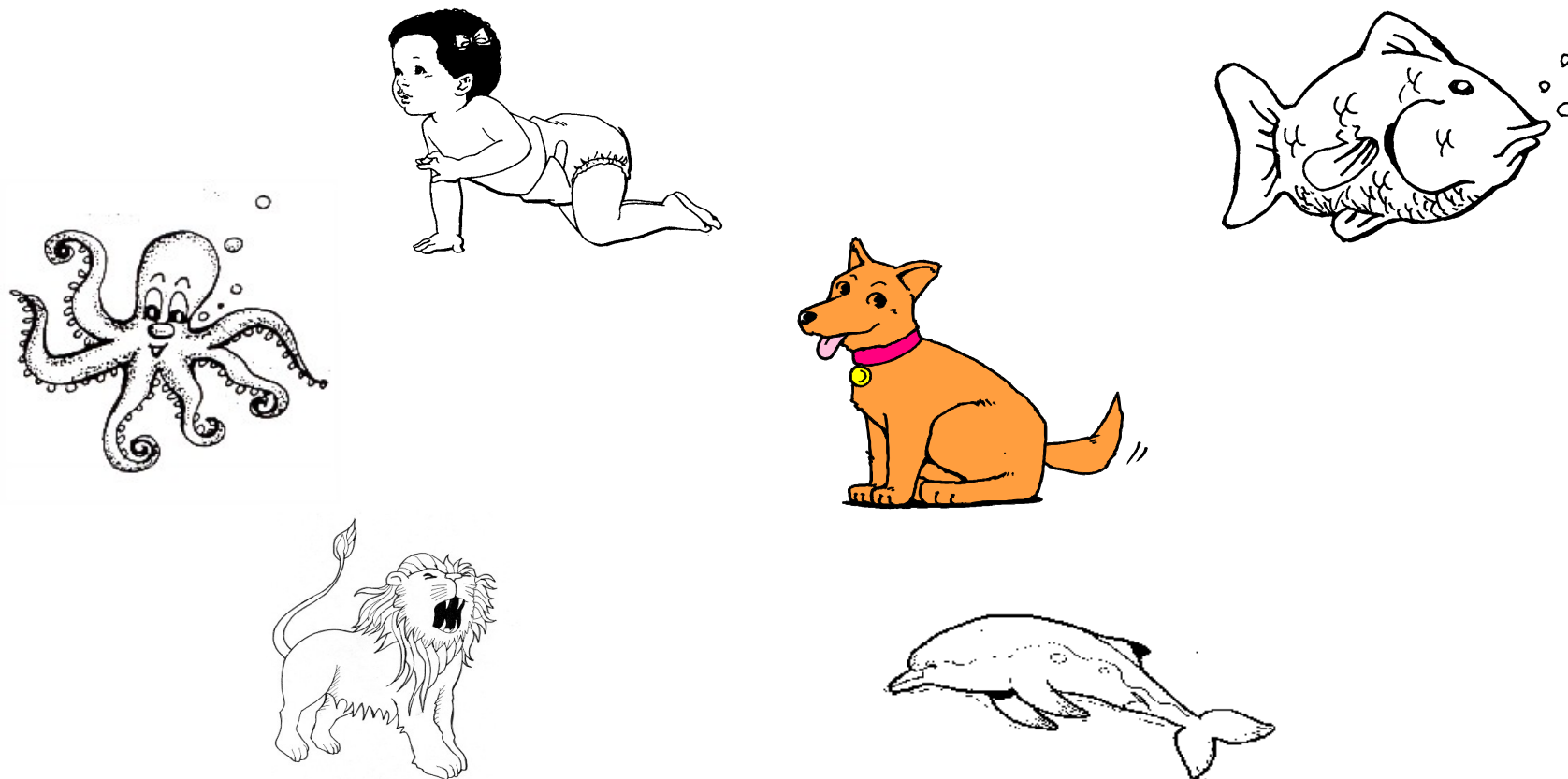

RAGGRUPPAMENTI LOGICI

Far distinguere gli animali che vivono nell'acqua da quelli che stanno sulla terra.

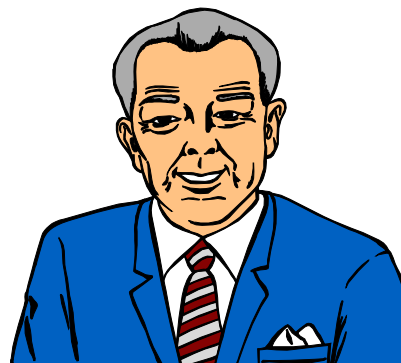

RAGGRUPPAMENTI LOGICI
Far distinguere i bambini dagli adulti.

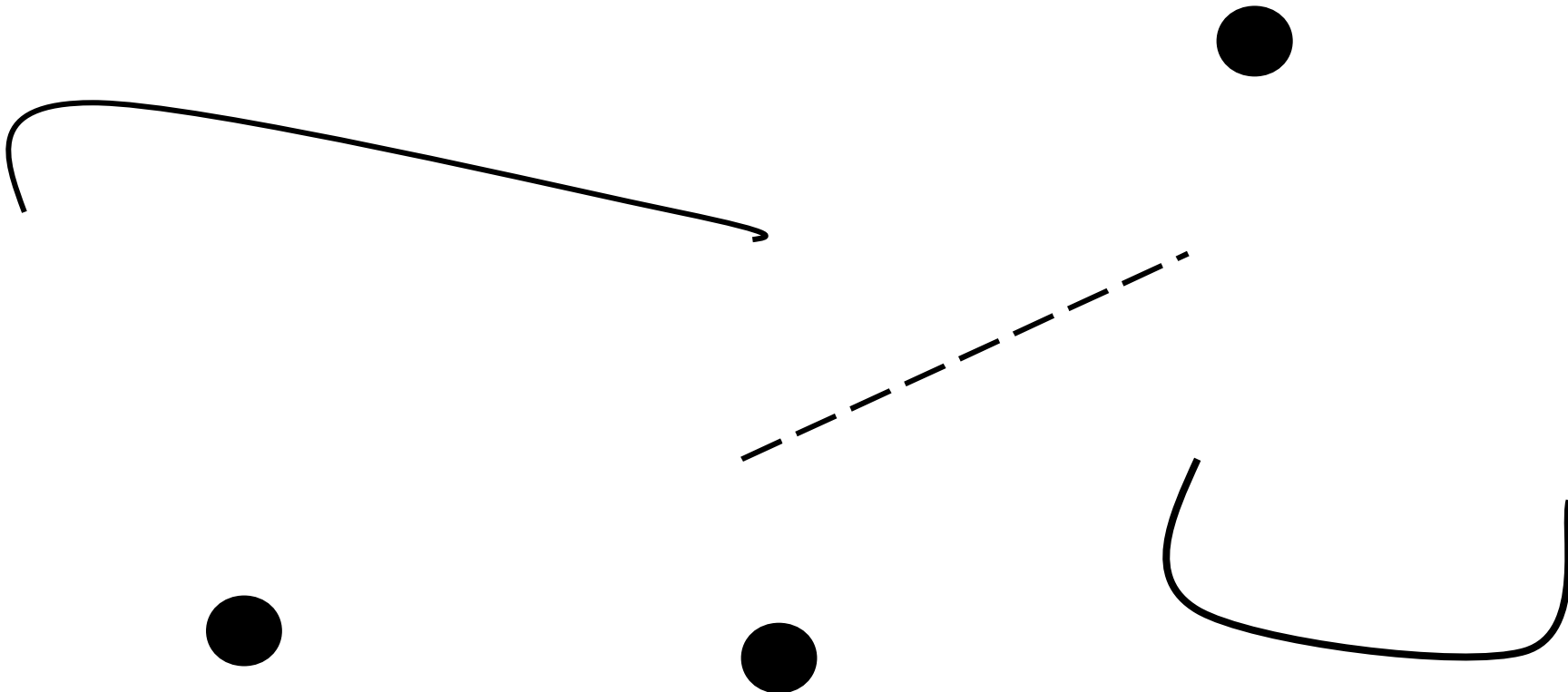

RAGGRUPPAMENTI LOGICI
Far distinguere i punti dalle linee.

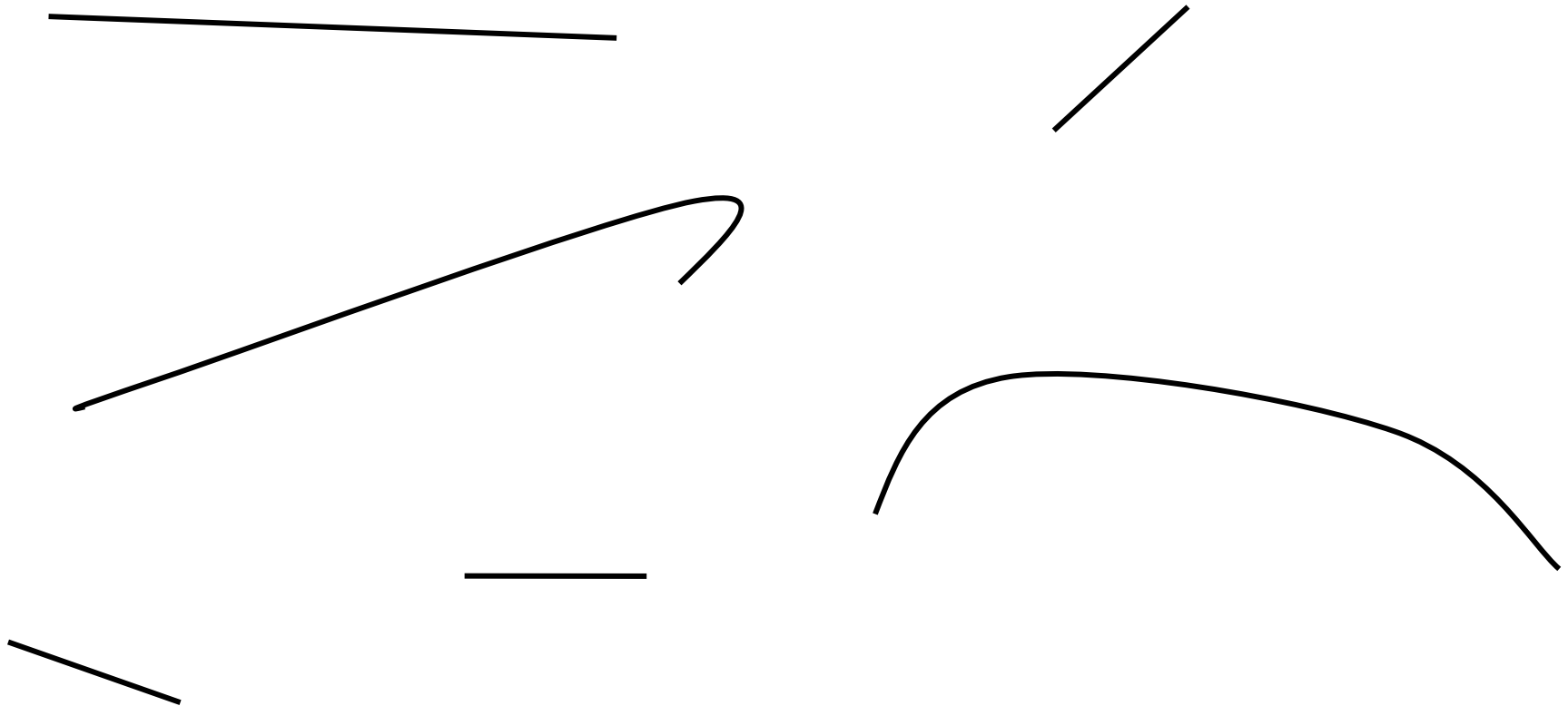

RAGGRUPPAMENTI LOGICI
Far distinguere le linee corte da quelle lunghe.

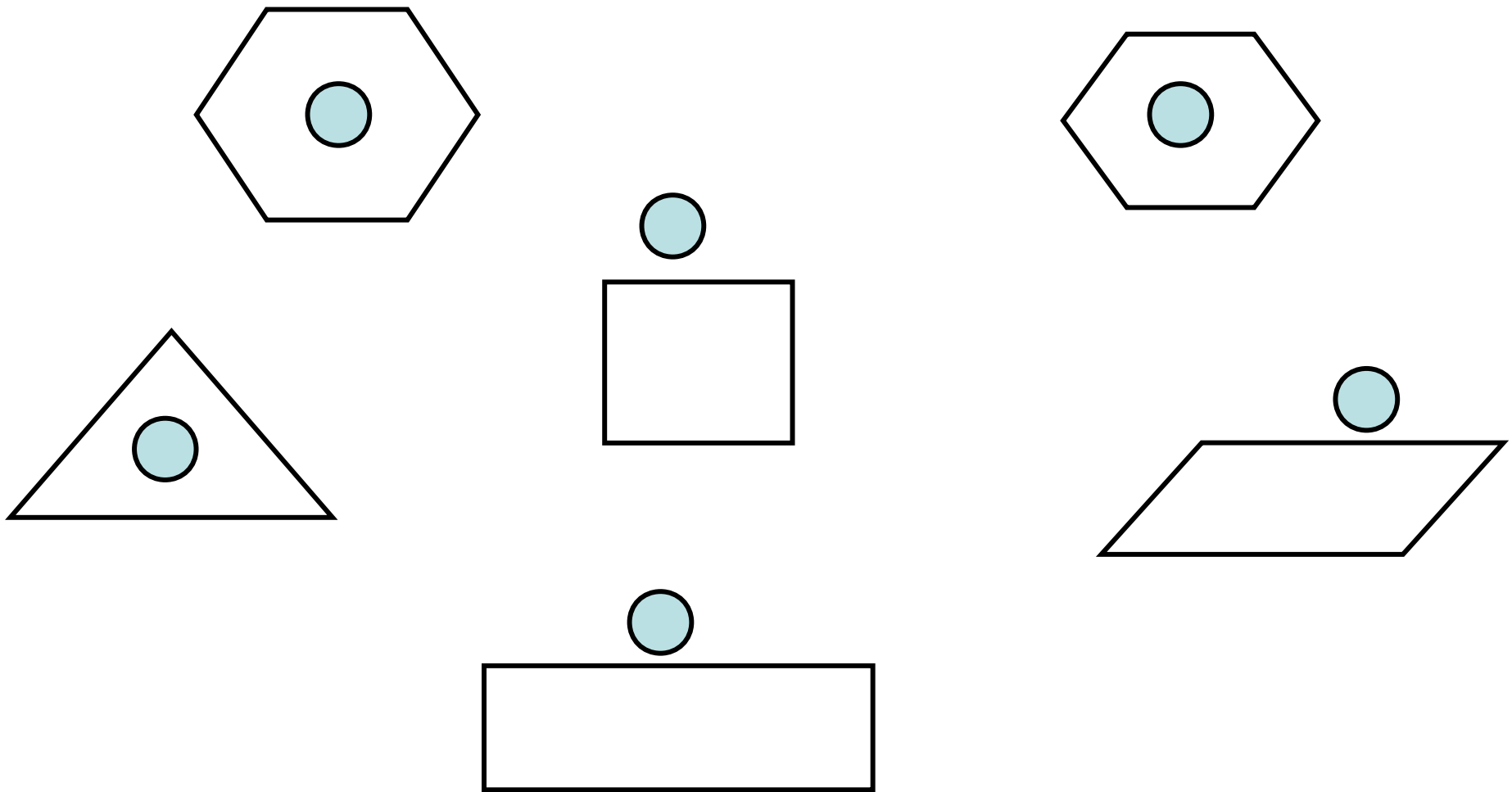

RAGGRUPPAMENTI LOGICI

Far distinguere le figure con le palline che stanno dentro da quelle in cui le palline sono fuori.

“ VOGLIA DI CRESCERE ”

PROGRAMMA BASE PER LO SVILUPPO LOGICO E COGNITIVO

IL VOCABOLARIO

IL VOCABOLARIO

Nei bambini con insufficienza mentale, svantaggiati o nei bambini sordi, la comprensione delle parole è limitata ad un numero molto ridotto di queste.

E' invece fondamentale per una maggiore ricchezza culturale e per una conseguente maggiore comprensione del testo scritto, saper riconoscere molti oggetti, animali o vegetali e verbalizzare il loro nome.

L'album che presentiamo si prefigge questo scopo.

UTILIZZAZIONE

Per i sordi che incominciano a leggere.

1^a Fase.

Il bambino leggendo le brevi frasi in cui è presente il soggetto e l'articolo dovrà indovinare a quale immagine si riferisce.

2^a Fase.

Lasciando scoperta la parte inferiore della scheda e indicando le varie immagini si chiederà al bambino di dire il nome dell'oggetto.

3^a Fase.

Coprendo la parte inferiore della scheda il bambino dovrà verbalizzare il nome del soggetto.

4^a Fase.

Il bambino dovrà indicare, attraverso la lettura labiale, l'immagine alla quale si riferisce l'educatore.

Per i bambini con insufficienza mentale o svantaggio socio-culturale è più utile utilizzare un altro tipo di metodologia.

1^a Fase - Comprensione verbale.

L'educatore presenta le immagini della scheda dicendo il nome dell'oggetto e le sue caratteristiche.

2^a Fase - Comprensione verbale.

Il bambino dovrà indicare l'immagine corrispondente a quella richiesta dall'educatore.

3^a Fase - Espressione verbale.

L'educatore indicando ogni soggetto chiederà al bambino il suo nome.

I bambini che sanno leggere e scrivere, potranno loro stessi collegare la frase all'immagine corrispondente e quindi, in un momento successivo, coprendo la parte inferiore della scheda, potranno scrivere il nome dell'oggetto rappresentato.

ETA' MENTALE DI RIFERIMENTO

Tre anni nello sviluppo logico e linguistico.

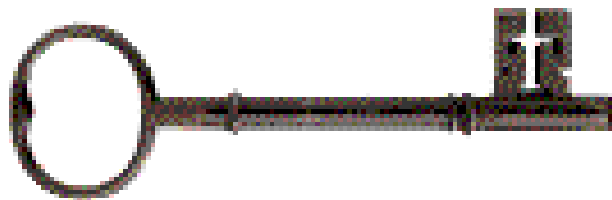
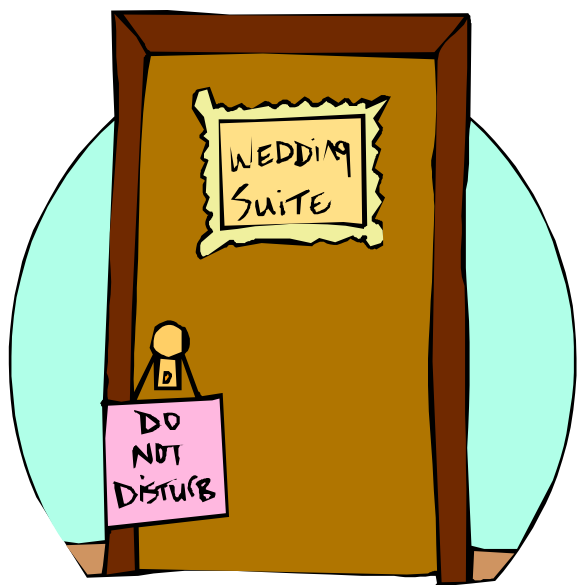

- La chiave.
- Il lucchetto.
- La porta.

IL VOCABOLARIO

Far associare le singole parole all'immagine corrispondente.

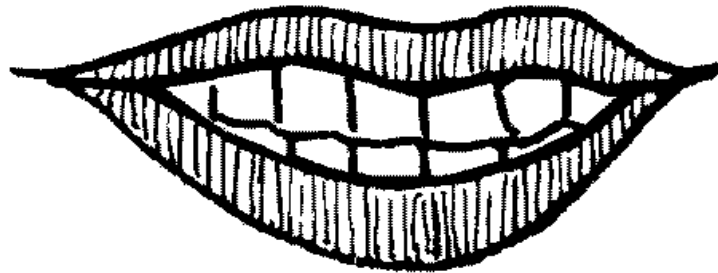
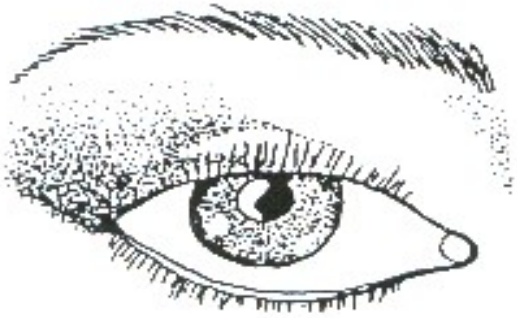

- L'occhio.
- L'orecchio.
- La bocca.

IL VOCABOLARIO

Far associare le singole parole all'immagine corrispondente.

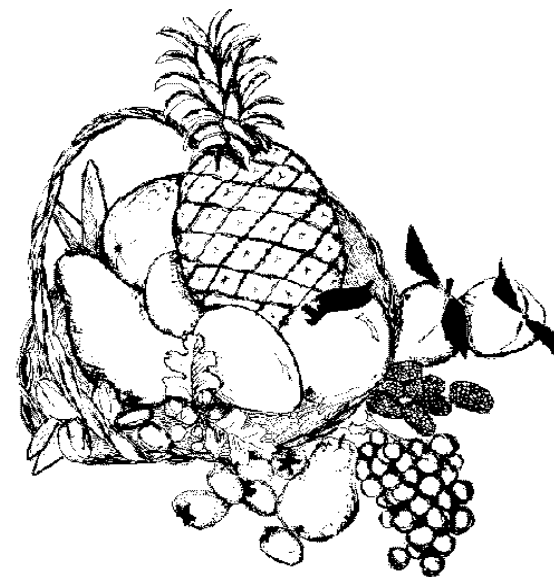
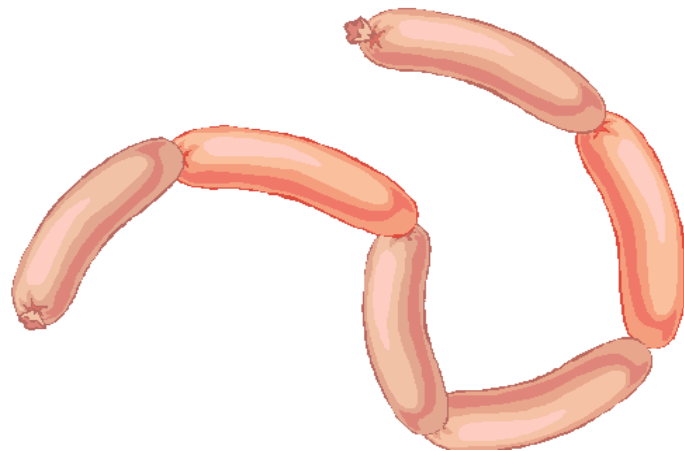
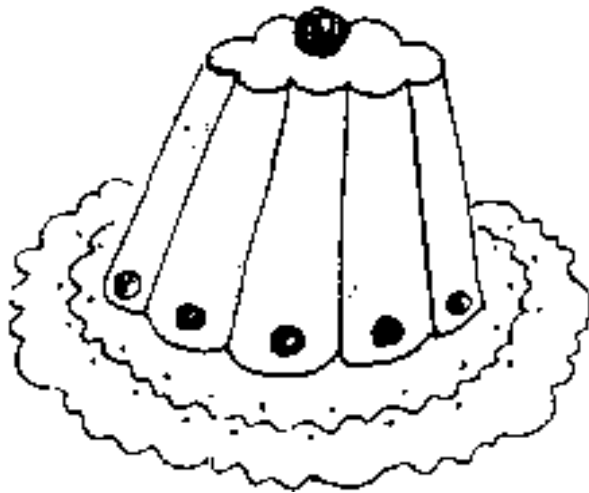

- La frutta.
- La salsiccia.
- Il dolce.

IL VOCABOLARIO

Far associare le singole parole all'immagine corrispondente.

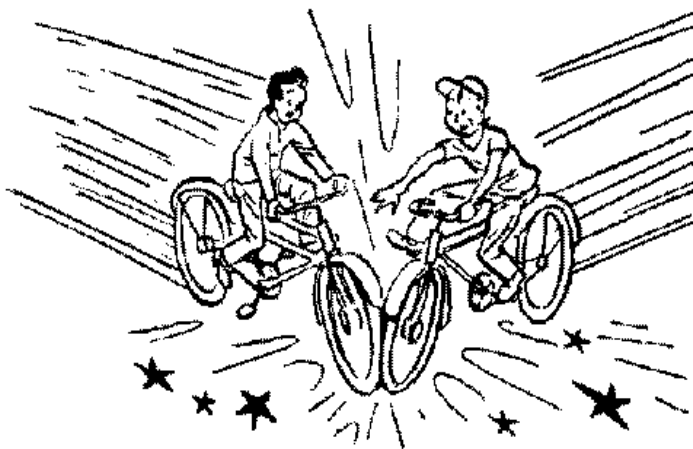

- Sbadigliare.
- Comprare.
- Scontrarsi.

IL VOCABOLARIO

Far associare le singole parole all'immagine corrispondente.

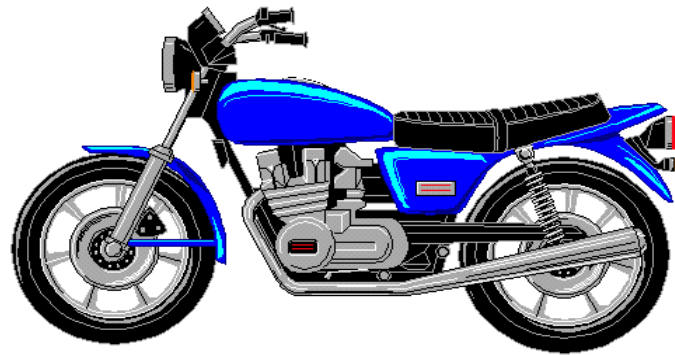
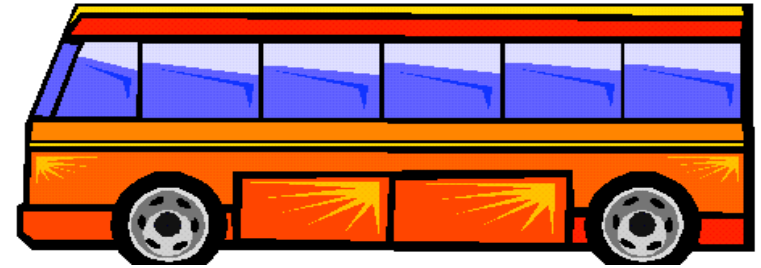

- La motocicletta.
- Il camion.
- L'autobus.

IL VOCABOLARIO

Far associare le singole parole all'immagine corrispondente.

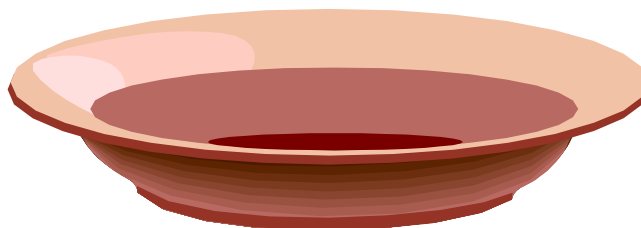
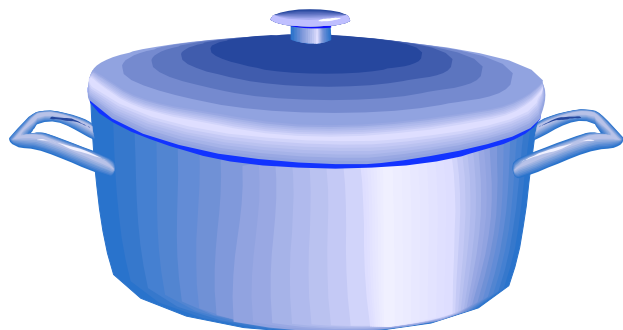

- La pentola.
- Il piatto.
- Il cucchiaino.

IL VOCABOLARIO

Far associare le singole parole all'immagine corrispondente.



- Accarezzare.
- Pitturare.
- Implorare.

IL VOCABOLARIO

Far associare le singole parole all'immagine corrispondente.

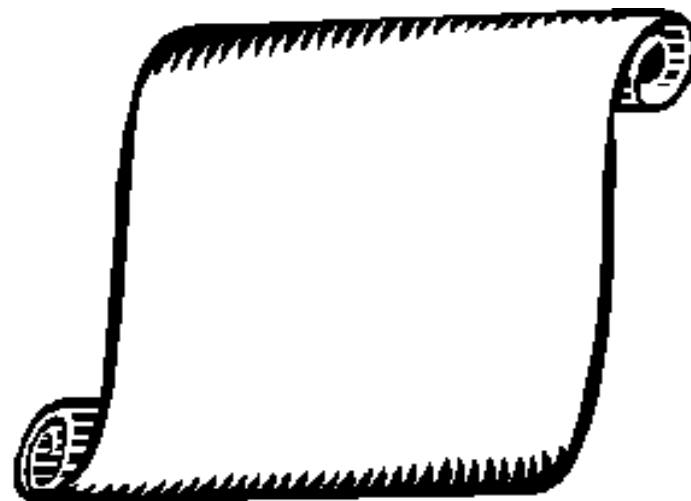
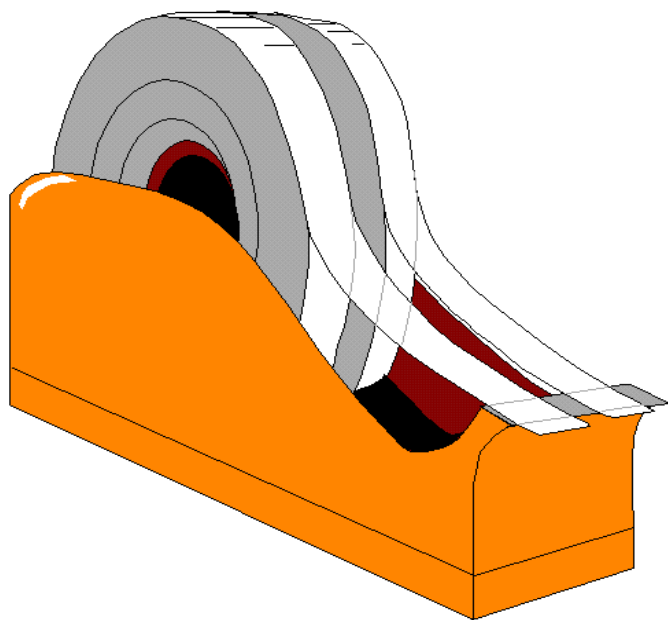

- La colla.
 - La carta.
 - Il nastro adesivo.

IL VOCABOLARIO

Far associare le singole parole all'immagine corrispondente.



- Guidare.
- Salire.
- Scendere.

IL VOCABOLARIO

Far associare le singole parole all'immagine corrispondente.



- Leggere.
- Giocare.
- Correre.

IL VOCABOLARIO

Far associare le singole parole all'immagine corrispondente.

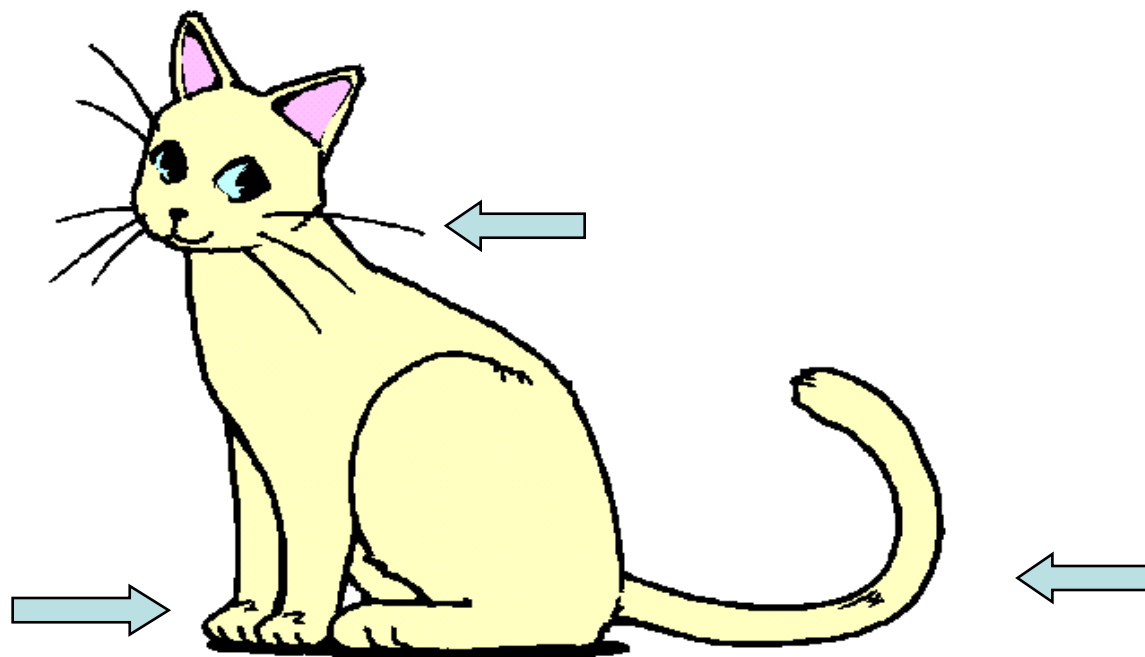

- La coda.
- I baffi.
- Le zampe.

IL VOCABOLARIO

Far associare le singole parole all'immagine corrispondente.

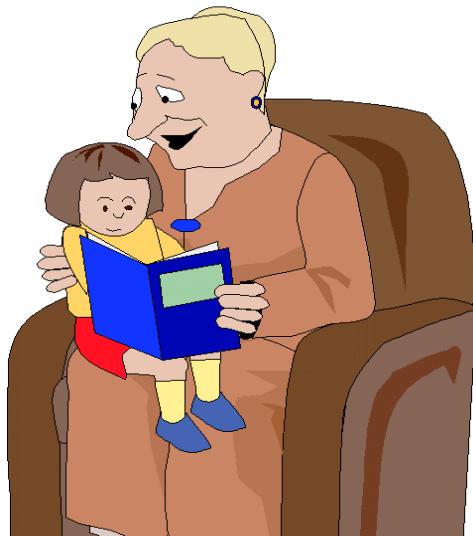

- Dondolarsi.
- Gustare.
- Raccontare.

IL VOCABOLARIO

Far associare le singole parole all'immagine corrispondente.



- Scivolare.
- Portare.
- Offrire.

IL VOCABOLARIO

Far associare le singole parole all'immagine corrispondente.

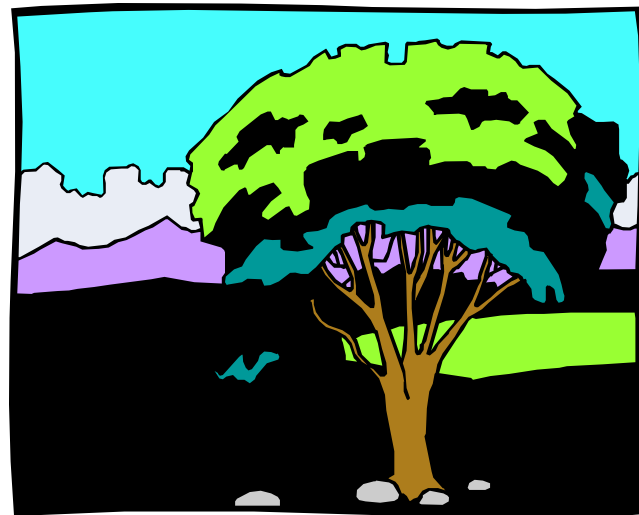
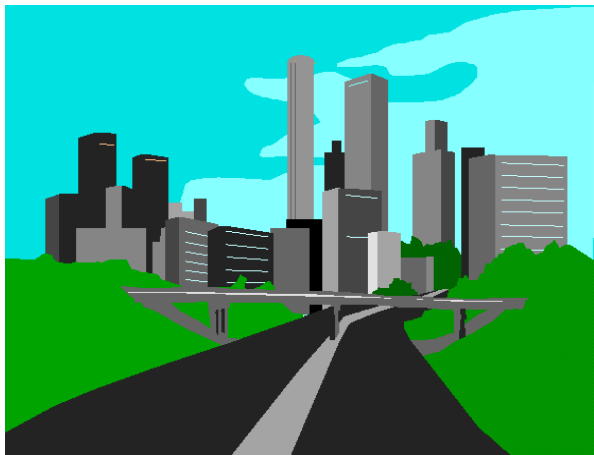

- La campagna.
- La città.
- La villa.

IL VOCABOLARIO

Far associare le singole parole all'immagine corrispondente.



- La befana.
- I giocattoli.
- Il regalo.

IL VOCABOLARIO

Far associare le singole parole all'immagine corrispondente.

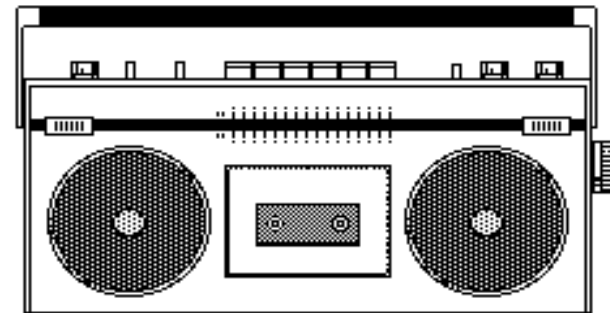
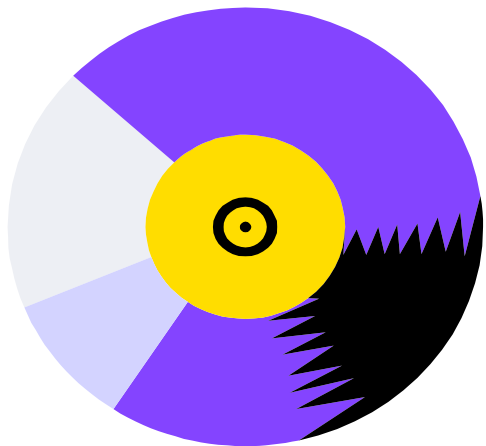

- La radio.
- Il disco.
- La cuffia.

IL VOCABOLARIO

Far associare le singole parole all'immagine corrispondente.

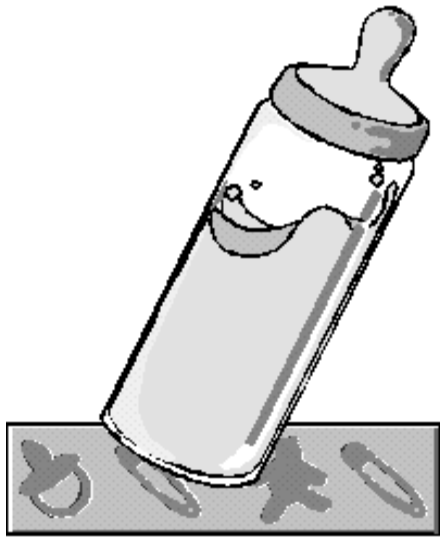

- La tazza.
- La brocca.
- Il biberon.

IL VOCABOLARIO

Far associare le singole parole all'immagine corrispondente.

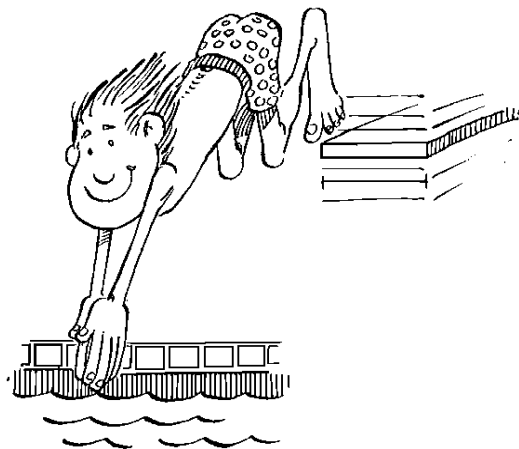

- Dormire
- Tuffarsi
- Sostenere.

IL VOCABOLARIO

Far associare le singole parole all'immagine corrispondente.



- Cadere.
- Scappare.
- Regalare.

IL VOCABOLARIO

Far associare le singole parole all'immagine corrispondente.

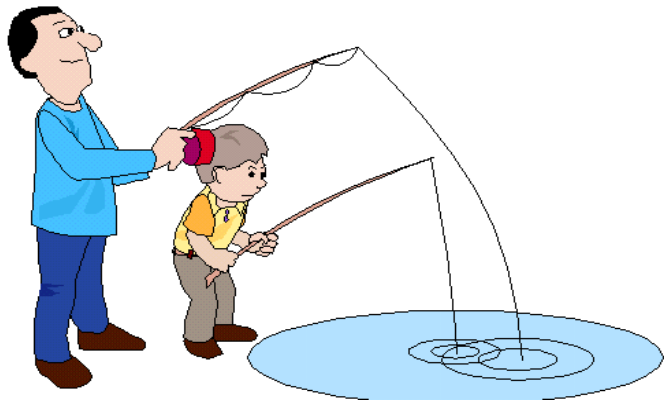

- Annaffiare.
- Pitturare.
- Pescare.

IL VOCABOLARIO

Far associare le singole parole all'immagine corrispondente.



- Il ferro da stiro.
- Il forno.
- La lavatrice.

IL VOCABOLARIO

Far associare le singole parole all'immagine corrispondente.

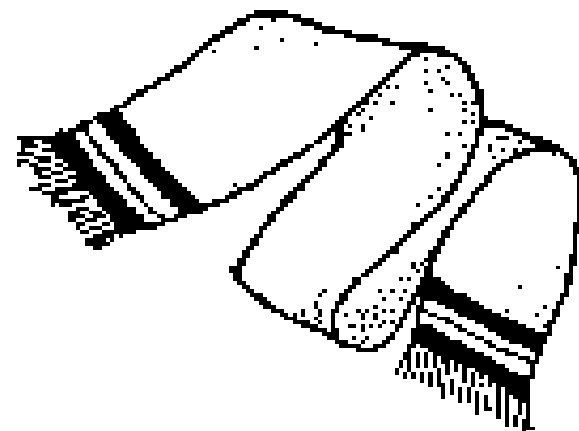
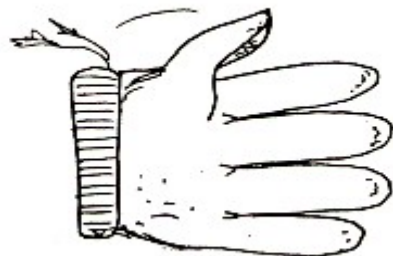

- I guanti.
- La sciarpa.
- Il cappello.

IL VOCABOLARIO

Far associare le singole parole all'immagine corrispondente.

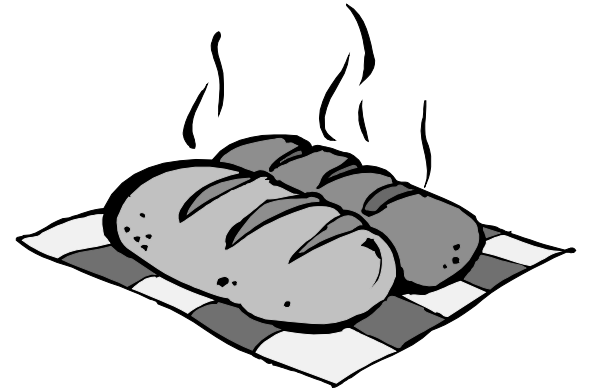
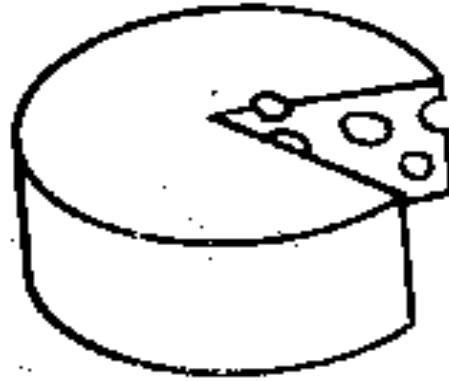
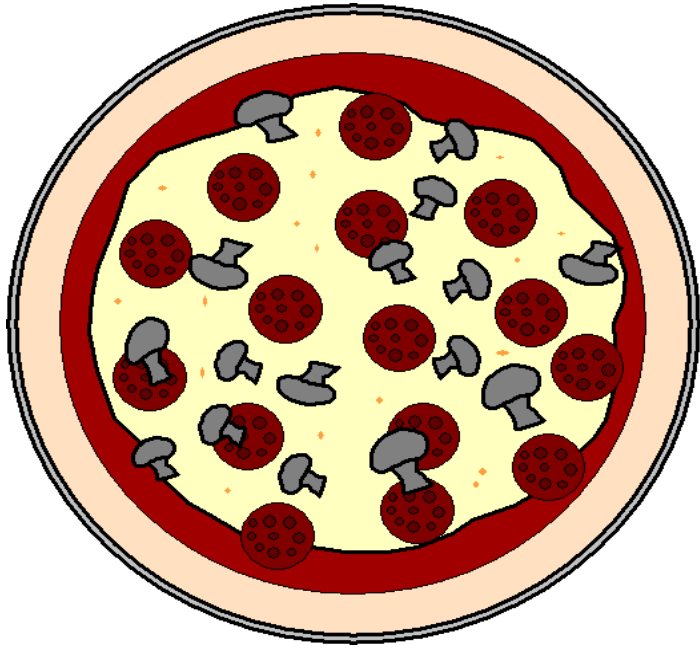

- Il pane.
- La pizza.
- Il formaggio.

IL VOCABOLARIO

Far associare le singole parole all'immagine corrispondente.

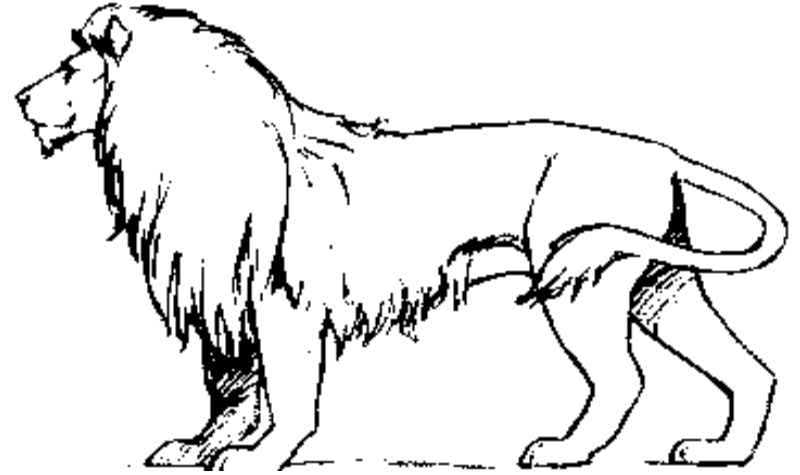
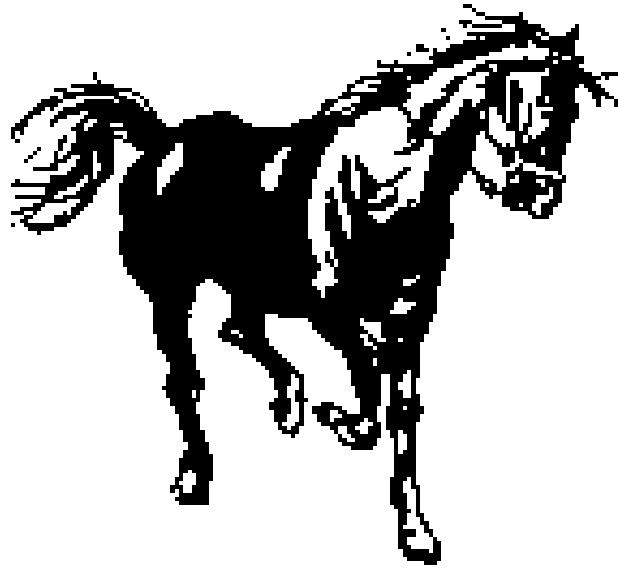

- L'orso.

- Il cavallo.

- Il leone.

IL VOCABOLARIO

Far associare le singole parole all'immagine corrispondente.



- La colomba.
- L'angelo.
- Il cuore.

IL VOCABOLARIO

Far associare le singole parole all'immagine corrispondente.

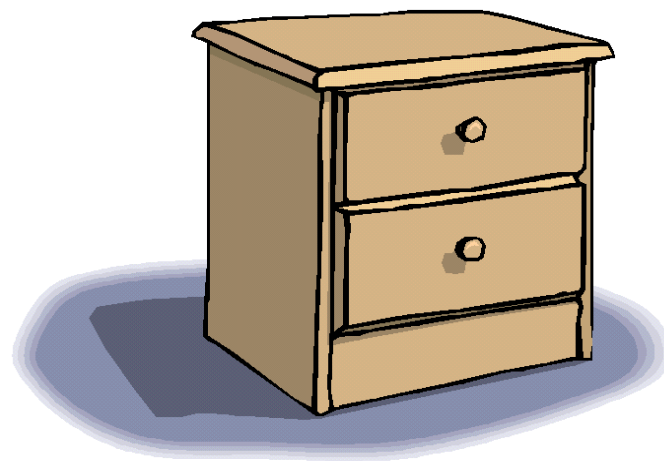
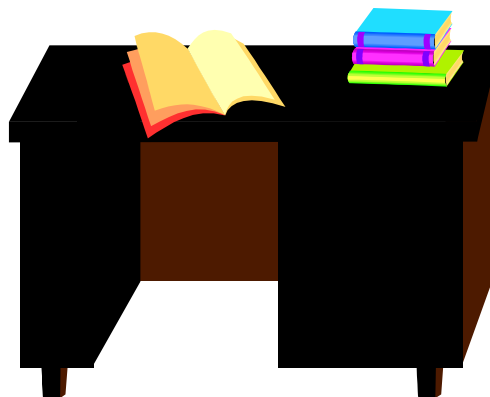
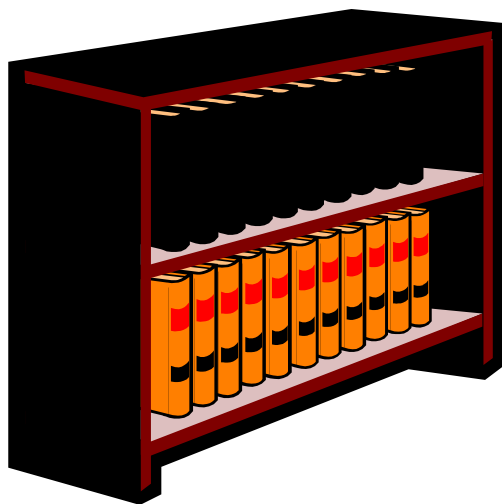

- La scrivania.
- Il comodino.
- La libreria.

IL VOCABOLARIO

Far associare le singole parole all'immagine corrispondente.

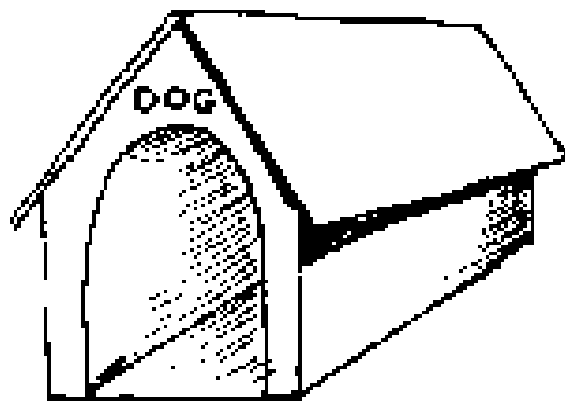
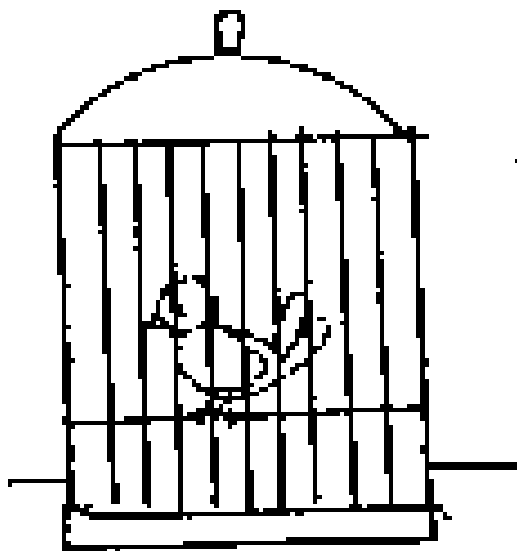

- Il nido.
- La gabbia.
- La cuccia.

IL VOCABOLARIO

Far associare le singole parole all'immagine corrispondente.

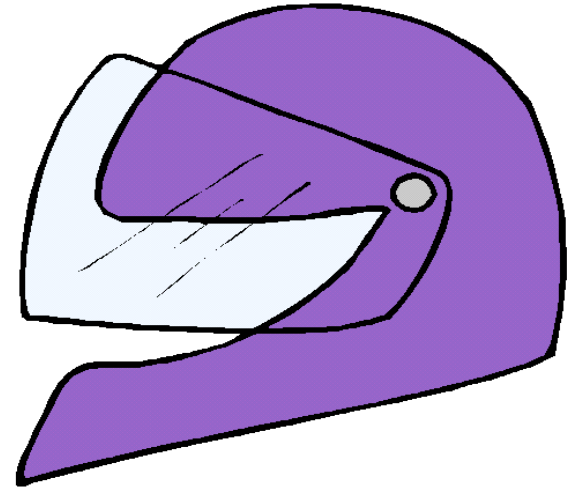

- Il casco.
- Il giaccone.
- L'ombrello.

IL VOCABOLARIO

Far associare le singole parole all'immagine corrispondente.

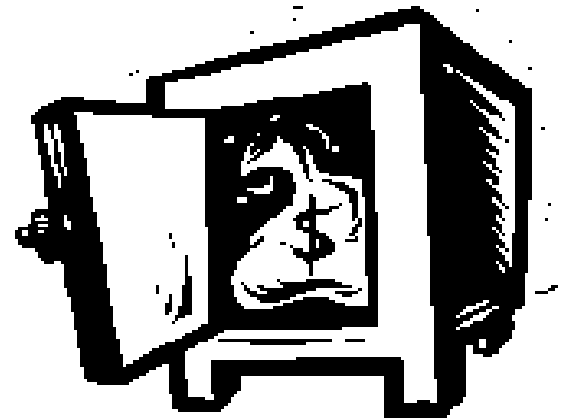
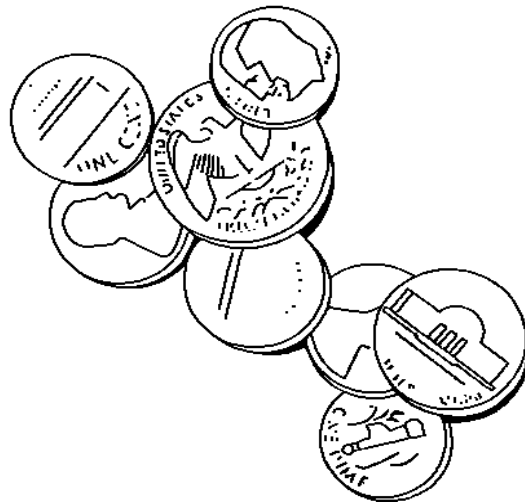
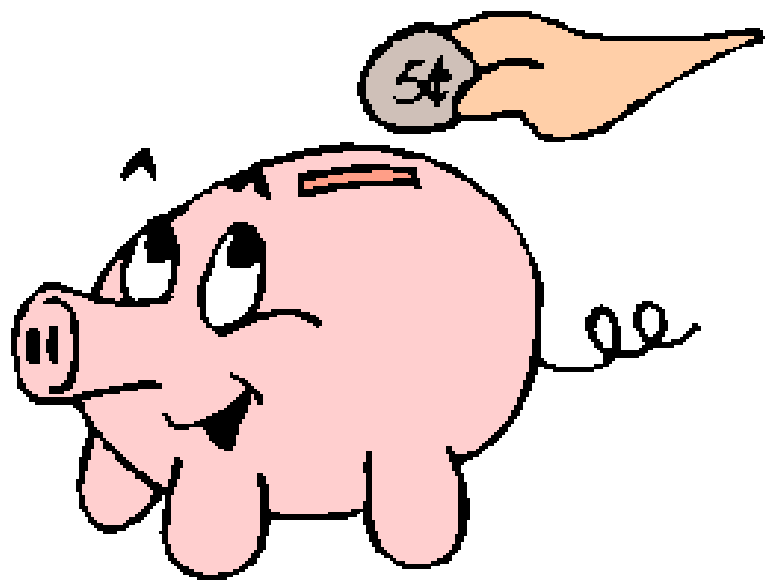

- Le monete.
- La cassaforte.
- Il salvadanaio.

IL VOCABOLARIO

Far associare le singole parole all'immagine corrispondente.

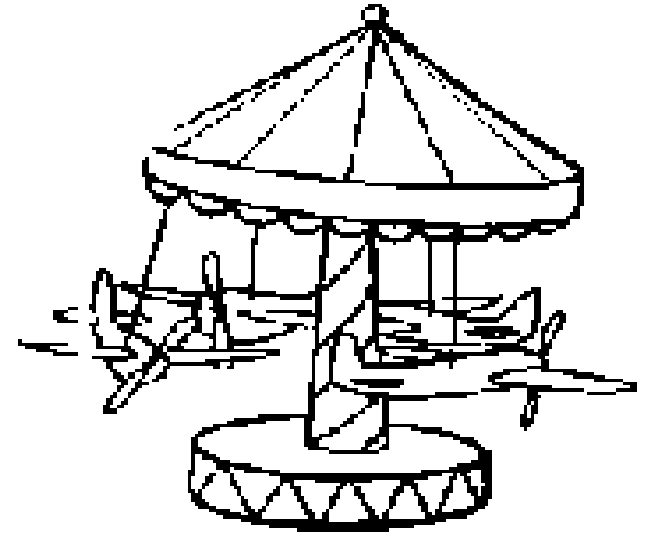
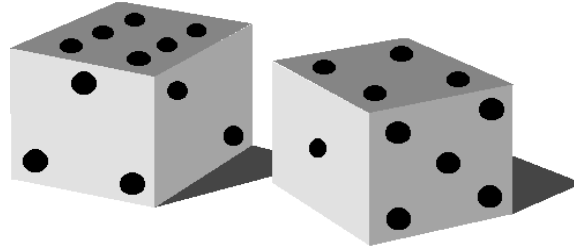
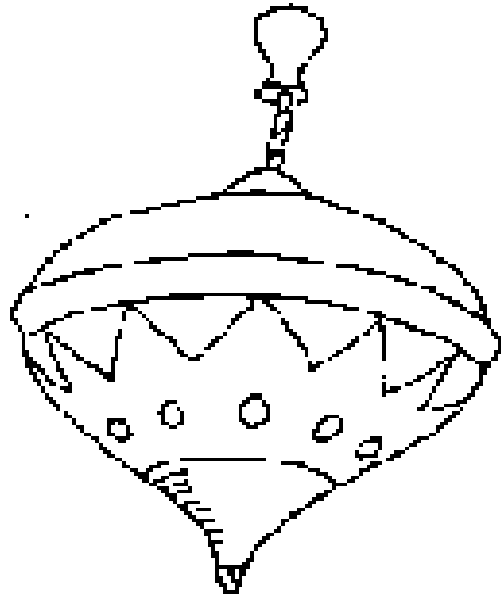

- La giostra.
- I dadi.
- La trottola.

IL VOCABOLARIO

Far associare le singole parole all'immagine corrispondente.

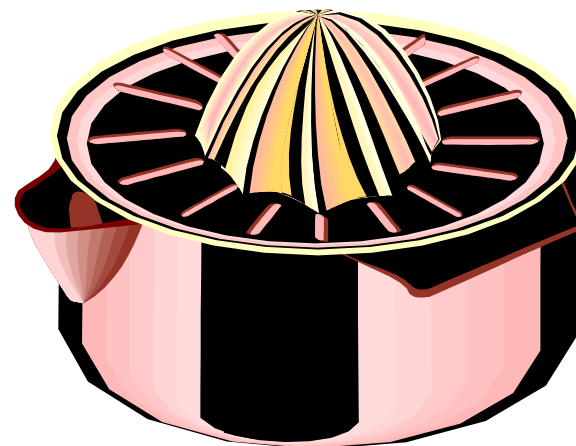
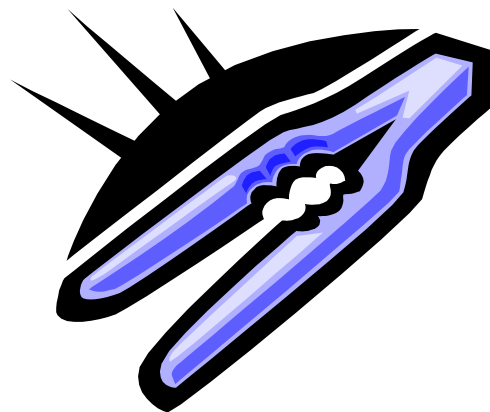

- Lo schiaccianoci.
- L'imbuto.
- Lo spremiagrumi.

IL VOCABOLARIO

Far associare le singole parole all'immagine corrispondente.



- Aiutare.
- Parlare.
- Ascoltare.

IL VOCABOLARIO

Far associare le singole parole all'immagine corrispondente.

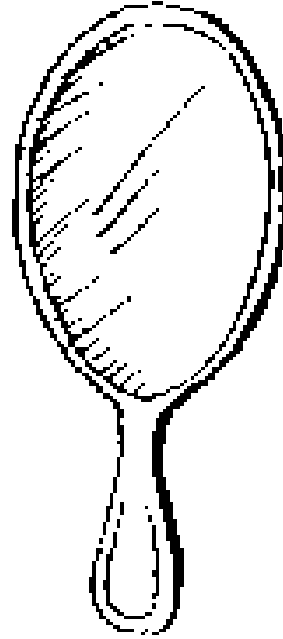

- Il profumo.
- Il pettine.
- Lo specchio.

IL VOCABOLARIO

Far associare le singole parole all'immagine corrispondente.

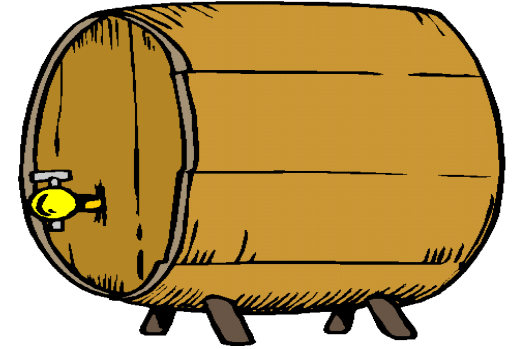

- Il cestino.
- La botte.
- Il vaso.

IL VOCABOLARIO

Far associare le singole parole all'immagine corrispondente.

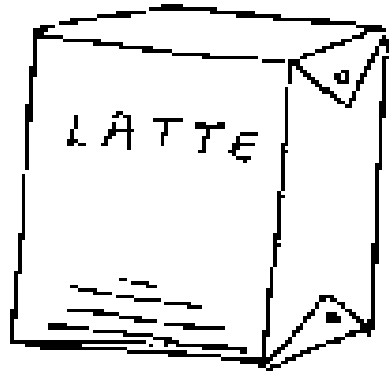

- I biscotti.
- Il latte.
- Il caffè.

IL VOCABOLARIO

Far associare le singole parole all'immagine corrispondente.

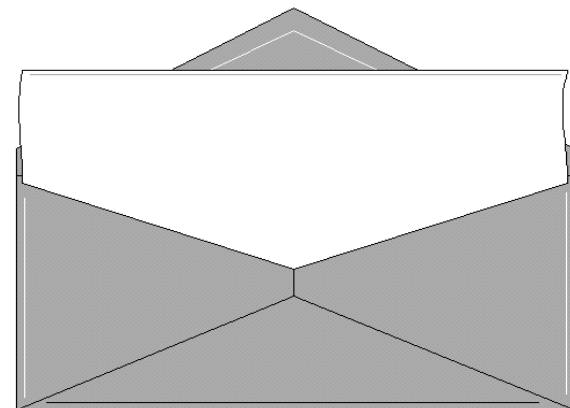
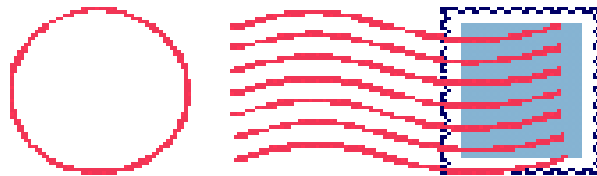
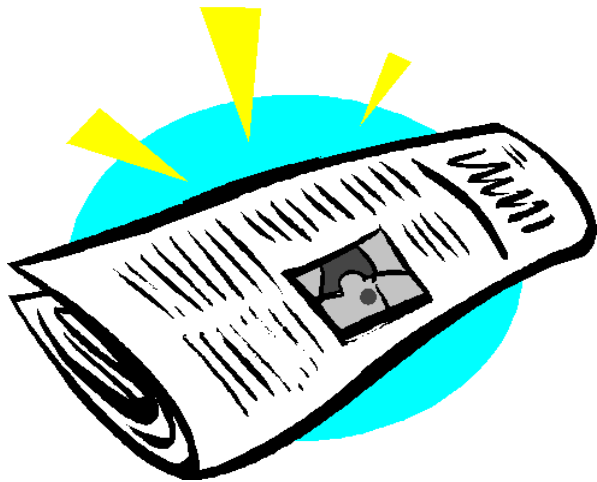

- Il giornale.
- Il timbro.
- La busta.

IL VOCABOLARIO

Far associare le singole parole all'immagine corrispondente.

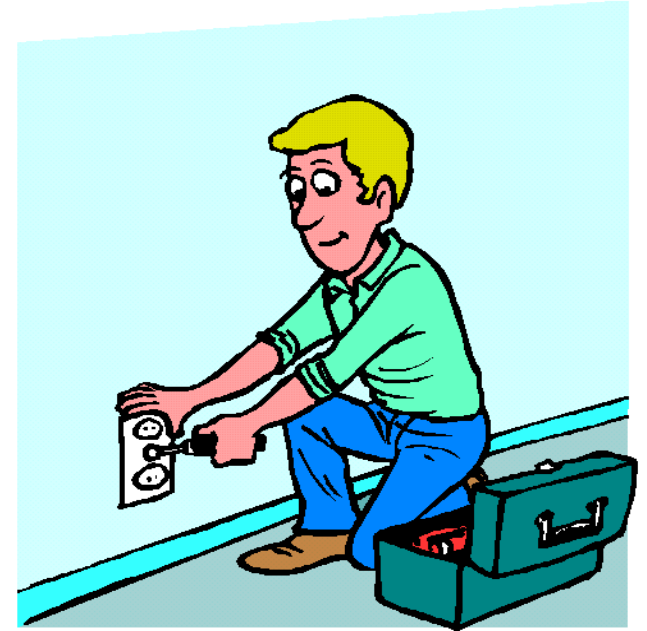

- Il poliziotto.
- L'elettricista.
- L'imbianchino.

IL VOCABOLARIO

Far associare le singole parole all'immagine corrispondente.

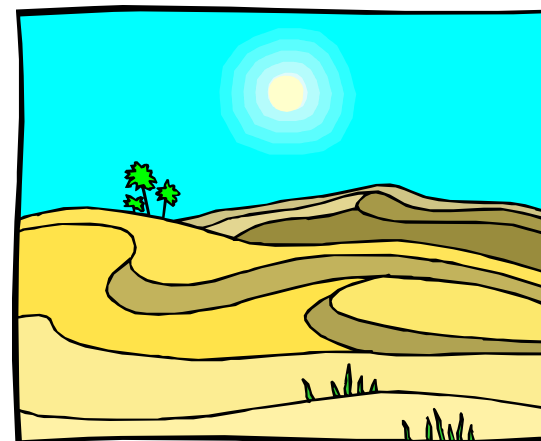
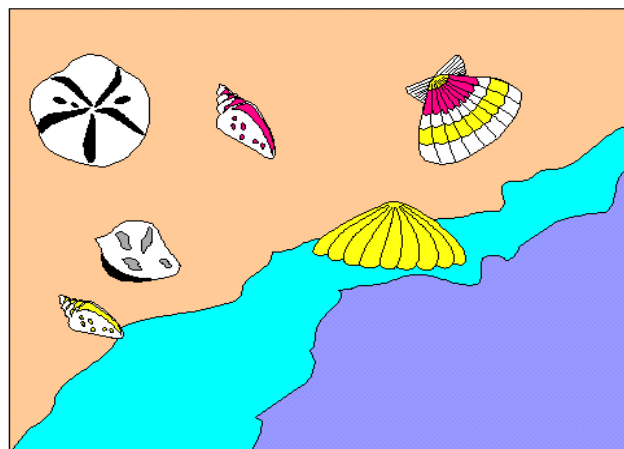
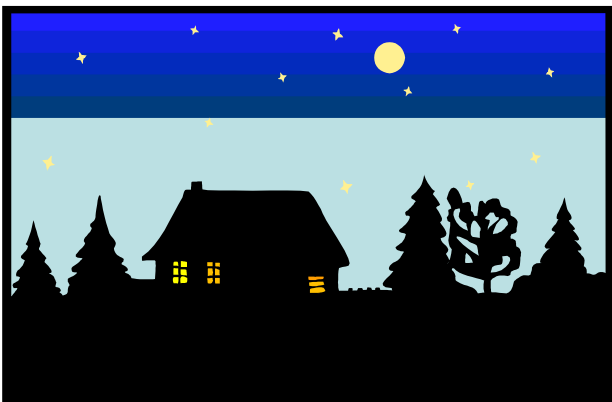

- Il giorno.
- La notte.
- La spiaggia.

IL VOCABOLARIO

Far associare le singole parole all'immagine corrispondente.

LINGUAGGIO : ASSOCIAZIONI VERBALI

In queste schede sono presenti tre brevi frasi da collegare per il loro significato a tre immagini.

- Lo scopo è quello di stimolare la comprensione dei nomi e delle espressioni linguistiche presenti nella frase, ciò porterà, naturalmente, a una maggiore ricchezza del vocabolario del bambino.
- Nel momento in cui vengono richieste l'uso, la funzione, il significato o le caratteristiche dell'immagine presentata, abbiamo la possibilità di aiutare il bambino a sviluppare sia gli elementi culturali che il linguaggio espressivo.

UTILIZZAZIONE

Primo fase

Per stimolare la comprensione verbale si leggerà la prima frase ed il bambino dovrà indicare l'immagine a cui si riferisce, lo stesso si farà con le successive.

Seconda fase

In un secondo tempo per stimolare l'espressione verbale facendo osservare l'immagine disegnata e rispettando il contenuto delle frasi scritte, si chiederà l'uso, la funzione, o qualche caratteristica dell'oggetto rappresentato.

Naturalmente per i bambini che sanno leggere si copriranno le frasi scritte per evitare che possano decifrare le risposte.

ETÀ DI RIFERIMENTO

Sviluppo linguistico e intellettuale di almeno tre anni.

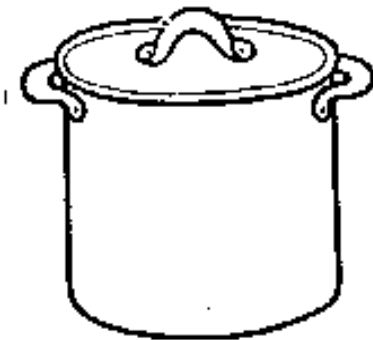
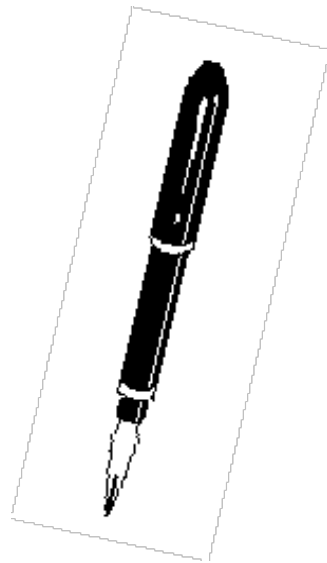

- Serve per scrivere i compiti.
- Serve per cuocere i cibi.
- Serve per afferrare e stringere i fili.

ASSOCIAZIONI VERBALI

Far associare ogni frase all'immagine corrispondente.

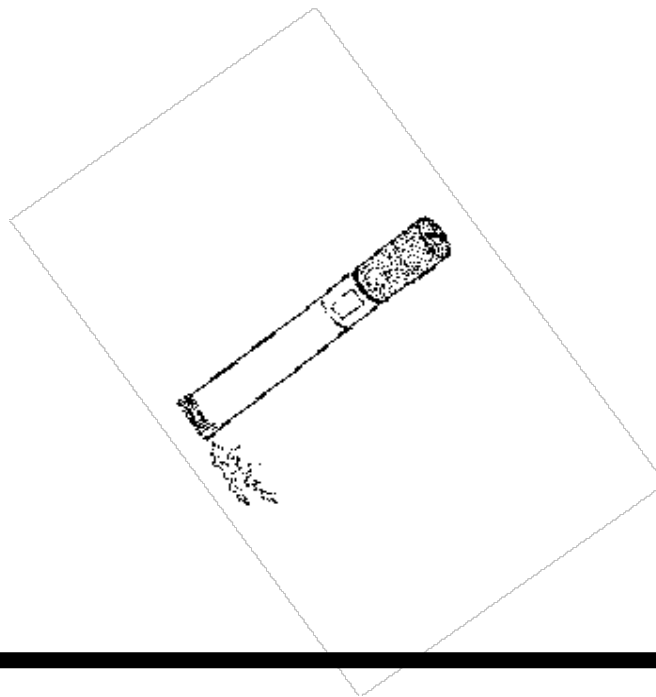
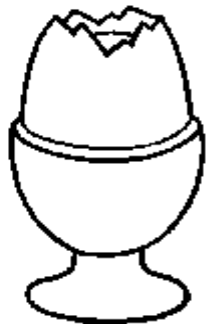

- Si fuma.
- Si mangia.
- Si succhia.

ASSOCIAZIONI VERBALI

Far associare ogni frase all'immagine corrispondente.

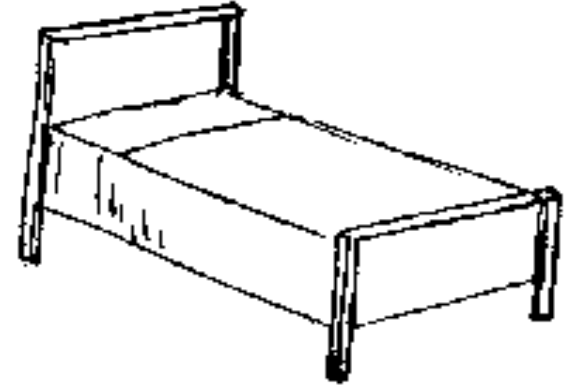
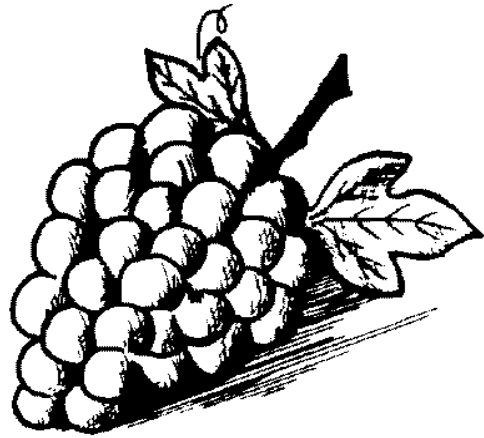

- Si beve.
- Si mangia.
- Si dorme.

ASSOCIAZIONI VERBALI

Far associare ogni frase all'immagine corrispondente.

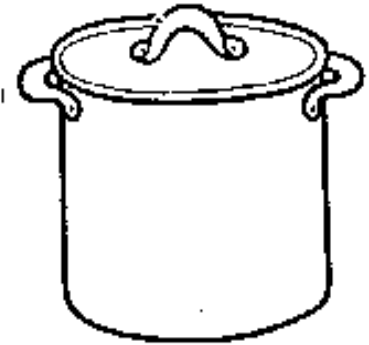
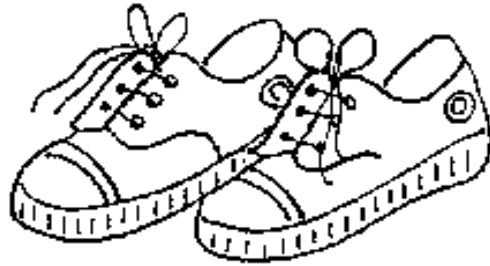

- Si cuoce con ...
 - Si legge il ...
 - Si cammina con ...

ASSOCIAZIONI VERBALI

Far associare ogni frase all'immagine corrispondente.

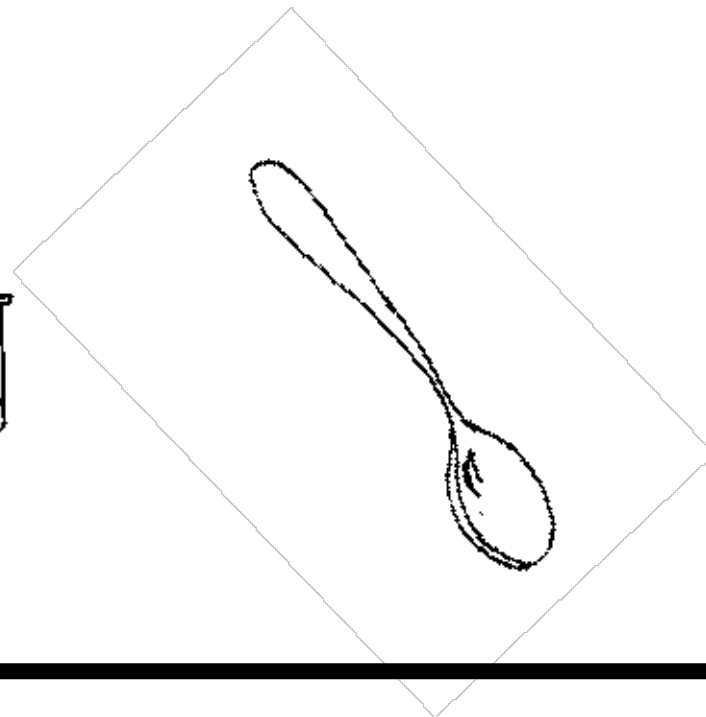
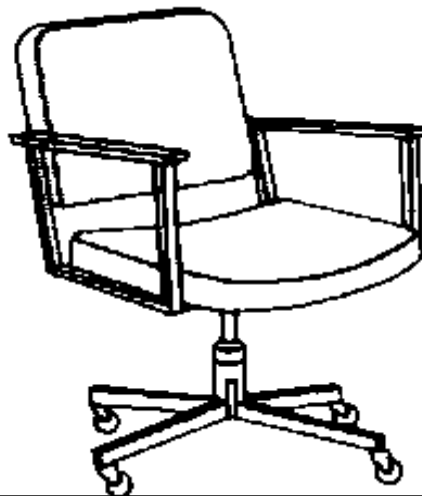

- Per mangiare.
- Per vestire.
- Per riposare.

ASSOCIAZIONI VERBALI

Far associare ogni frase all'immagine corrispondente.

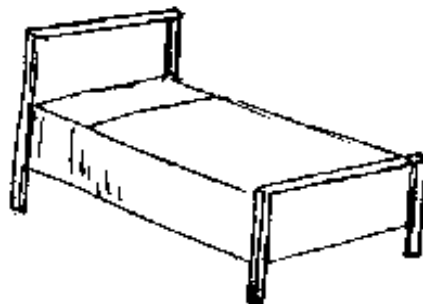
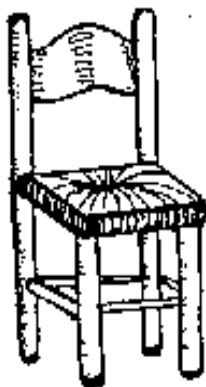

- Si usa per dormire.
 - Si usano per mangiare.
 - Si usa per sedersi.

ASSOCIAZIONI VERBALI

Far associare ogni frase all'immagine corrispondente.

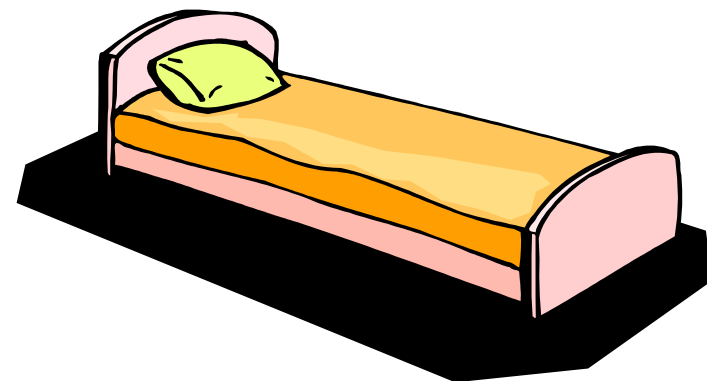
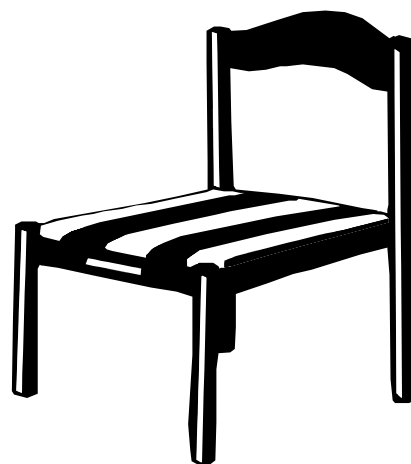

- Materasso e cuscino per ...
 - Una tavola per ...
 - Quattro gambe e una spalliera per ...

ASSOCIAZIONI VERBALI

Far associare ogni frase all'immagine corrispondente.

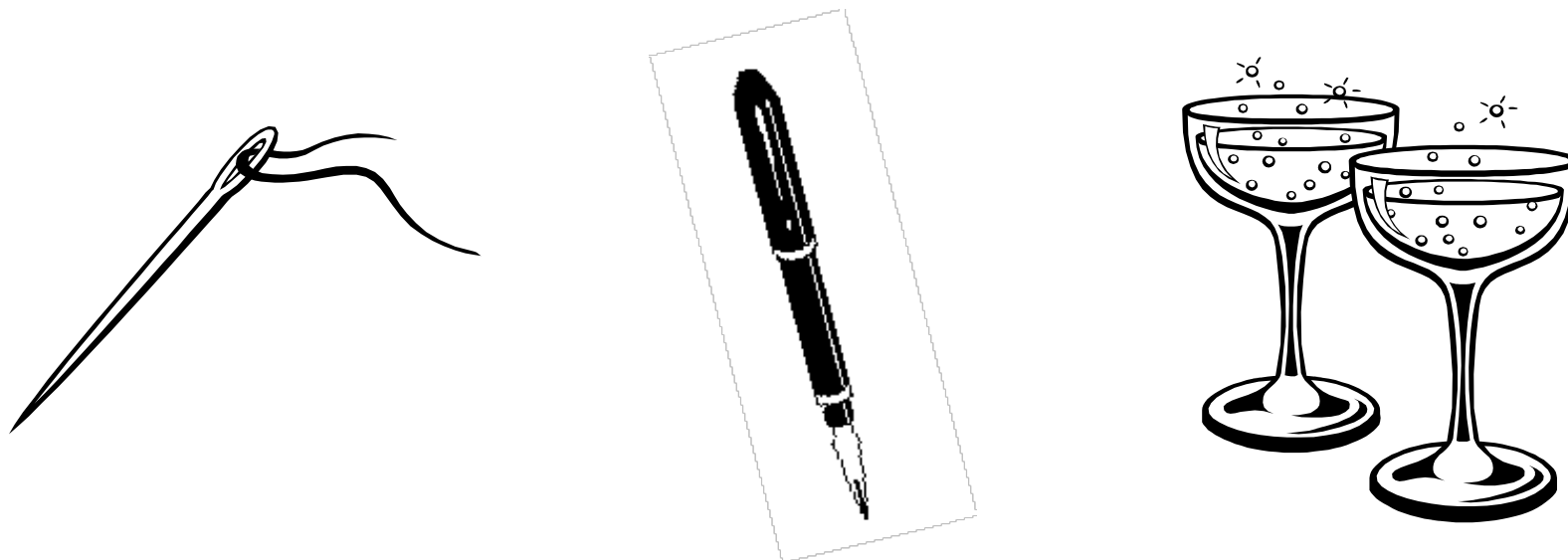

- Ha la punta per scrivere.
- Ha la cruna per cucire.
- Hanno il calice per bere.

ASSOCIAZIONI VERBALI

Far associare ogni frase all'immagine corrispondente.

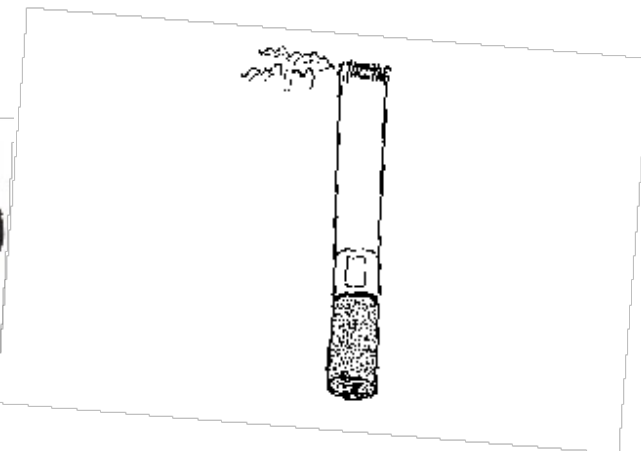
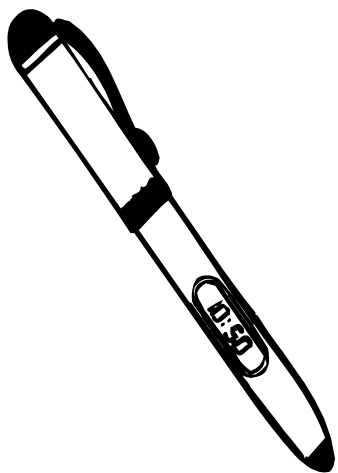

- Si scrive con ...
 - Si fuma con ...
 - Si beve con ...

ASSOCIAZIONI VERBALI

Far associare ogni frase all'immagine corrispondente.

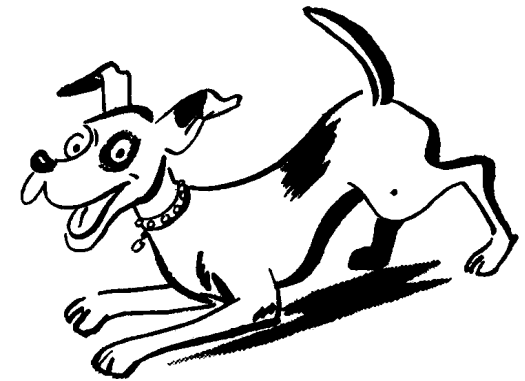
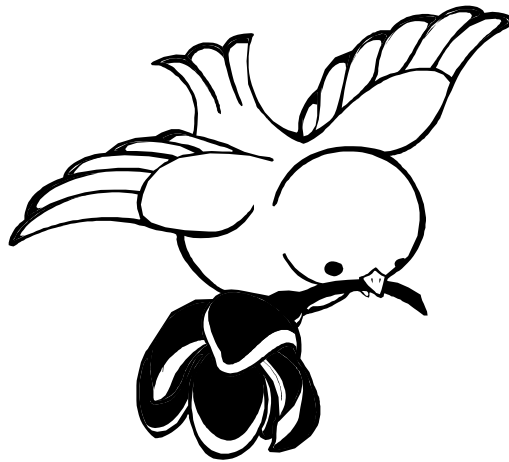

- E' coperto di piume, saltella sui rami, fa le uova nel nido.
- Ha il muso allungato, abbaia e dorme nella cuccia.
- Vola leggera nell'aria e si posa sui fiori.

ASSOCIAZIONI VERBALI

Far associare ogni frase all'immagine corrispondente.

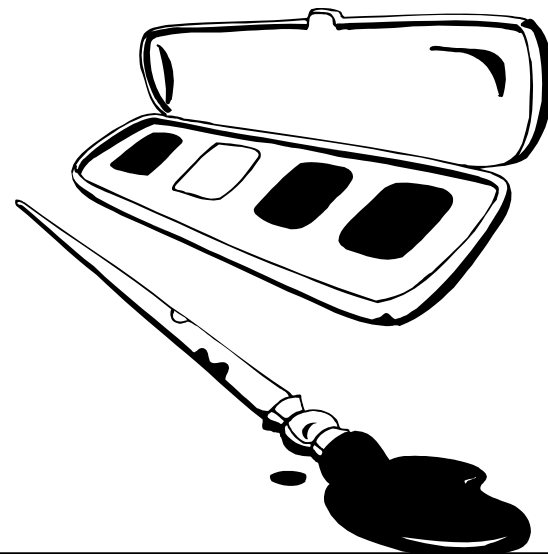
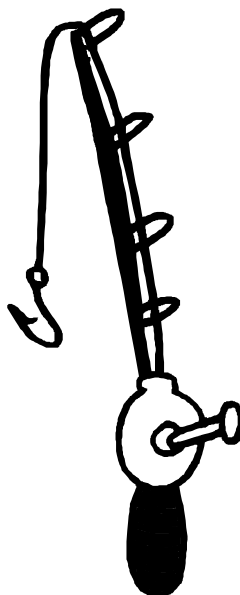
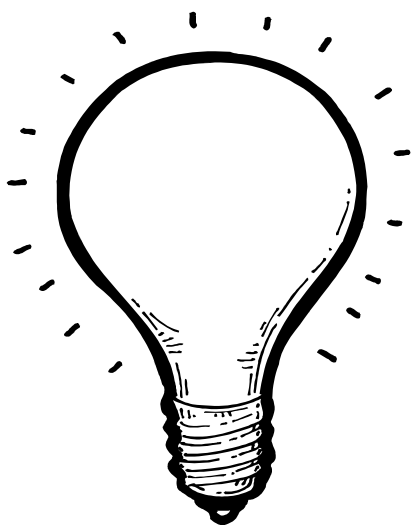

- Colori e pennelli per dipingere.
- Canna e filo per pescare.
- Filamento e bulbo per illuminare.

ASSOCIAZIONI VERBALI

Far associare ogni frase all'immagine corrispondente.



- La casa del cane.
- La casa del bimbo.
- La casa dell'uccello.

ASSOCIAZIONI VERBALI

Far associare ogni frase all'immagine corrispondente.

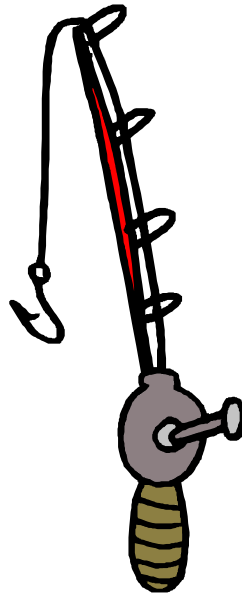
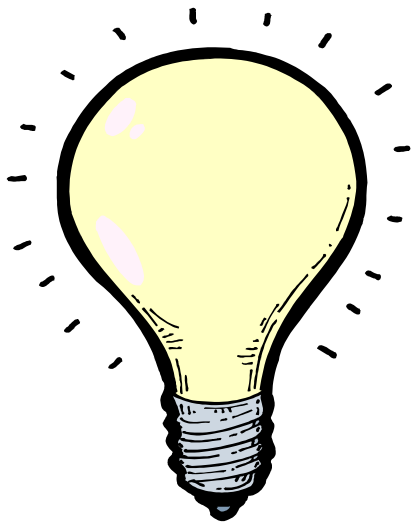

- La usa il pescatore.
 - La usa l'elettricista.
 - La usa il pittore.

ASSOCIAZIONI VERBALI

Far associare ogni frase all'immagine corrispondente.



- Lo ripara l'orologiaio.
- L'accorda il musicista.
- La ripara il meccanico.

ASSOCIAZIONI VERBALI

Far associare ogni frase all'immagine corrispondente.



- E' un neonato e piange.
- E' un adulto e lavora.
- E' una bambina e gioca.

ASSOCIAZIONI VERBALI

Far associare ogni frase all'immagine corrispondente.

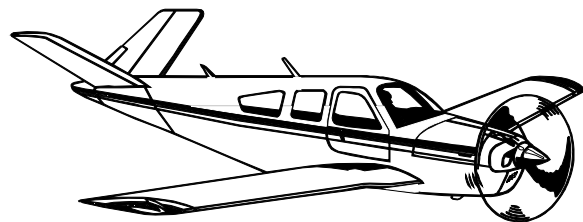
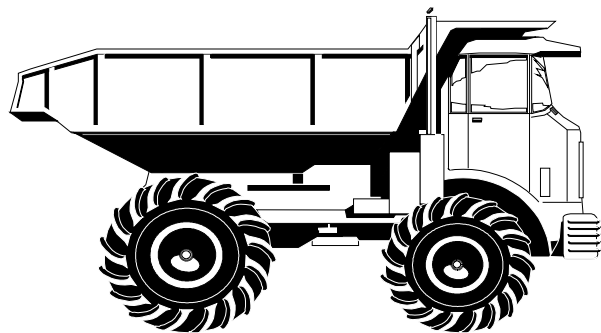
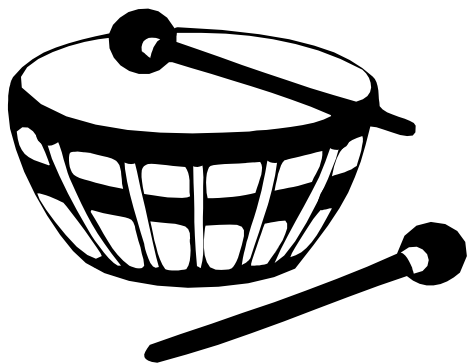

- Per volare.
- Per suonare.
- Per trasportare.

ASSOCIAZIONI VERBALI

Far associare ogni frase all'immagine corrispondente.

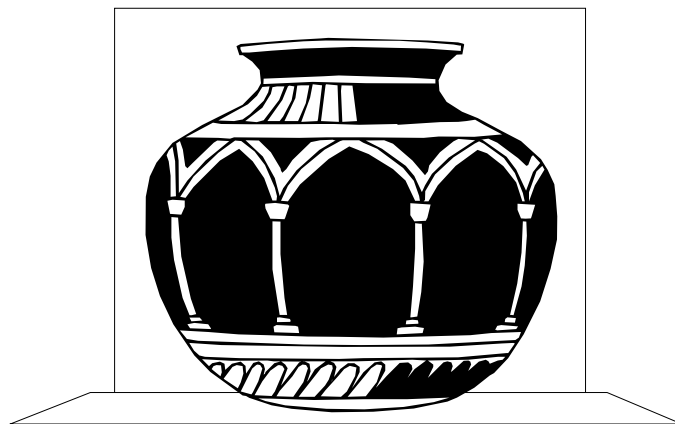

- Contiene i fiori.
 - Contiene i colori.
 - Contiene l'acqua.

ASSOCIAZIONI VERBALI

Far associare ogni frase all'immagine corrispondente.

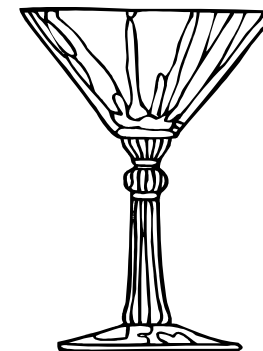
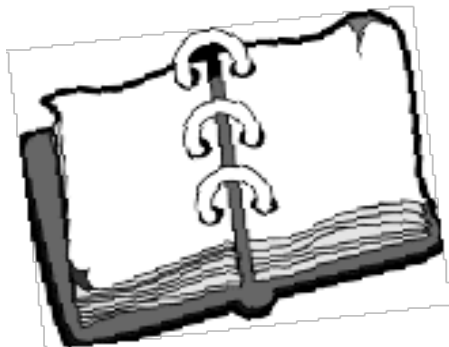

- E' di vetro
 - E' di carta
 - E' di gomma

ASSOCIAZIONI VERBALI

Far associare ogni frase all'immagine corrispondente.

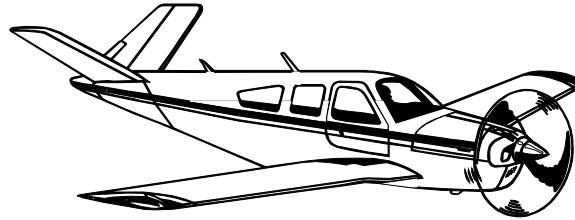
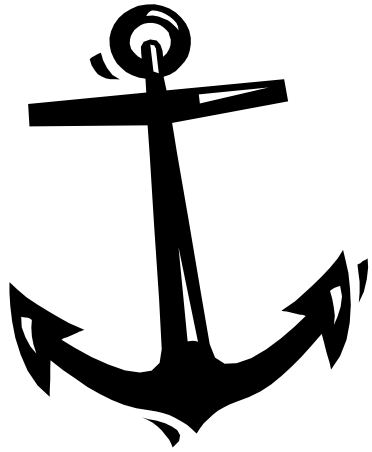

- E' pesante e vola
 - E' leggera e vola
 - E' pesante ed affonda

ASSOCIAZIONI VERBALI

Far associare ogni frase all'immagine corrispondente.

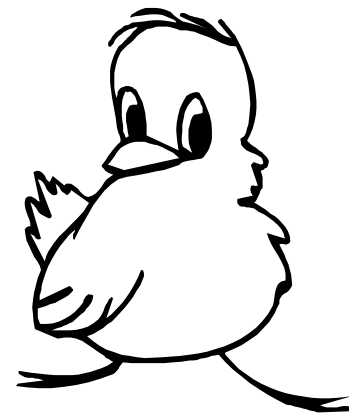
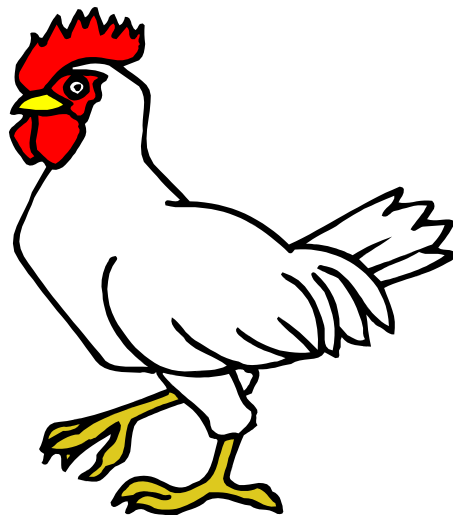

- Vive nel nido e mangia i semini.
- Razzola nell'aia e mangia il granturco.
- Vive nel canile e spolpa le ossa.

ASSOCIAZIONI VERBALI

Far associare ogni frase all'immagine corrispondente.

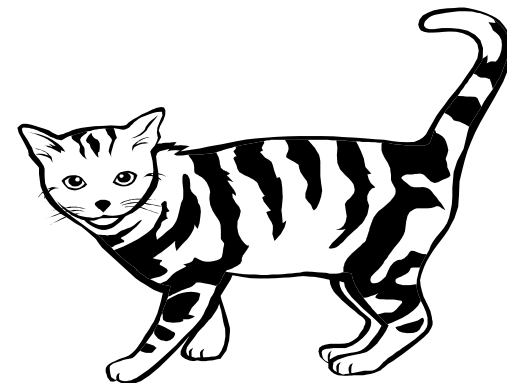
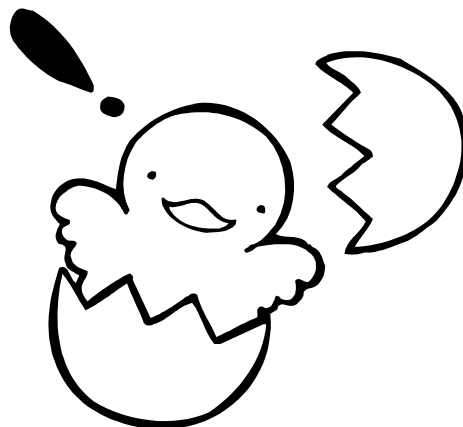
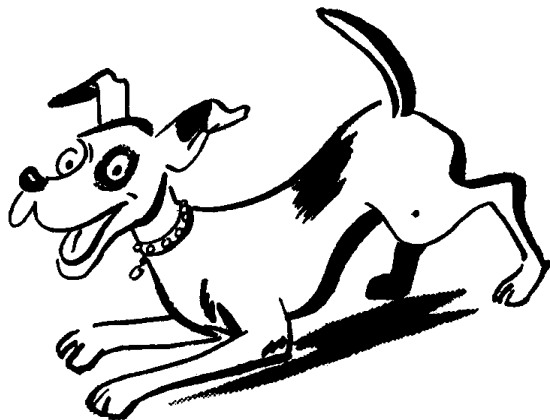

- Fa pio ... pio il ...
 - Fa miao ... il ...
 - Fa bau ... bau il ...

ASSOCIAZIONI VERBALI

Far associare ogni frase all'immagine corrispondente.

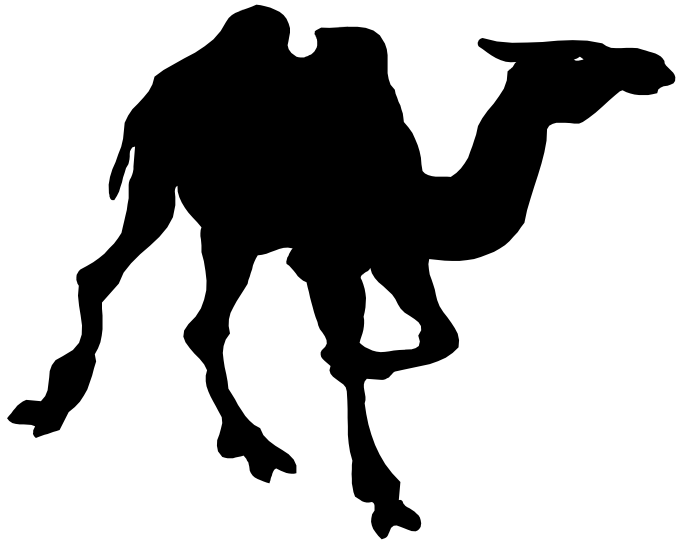

- Ha le gobbe ed è utile nel trasporto. Vive nel deserto.
- Ha la criniera, ruggisce e vive nella savana.

ASSOCIAZIONI VERBALI

Far associare ogni frase all'immagine corrispondente.

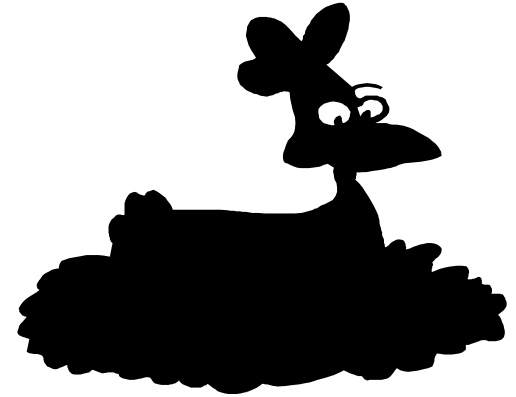
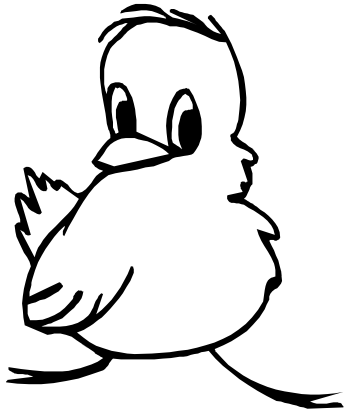

- Ha la pelliccia ed abbaia.
- Ha le piume e pigola.
- Ha le penne e chioccia.

ASSOCIAZIONI VERBALI

Far associare ogni frase all'immagine corrispondente.

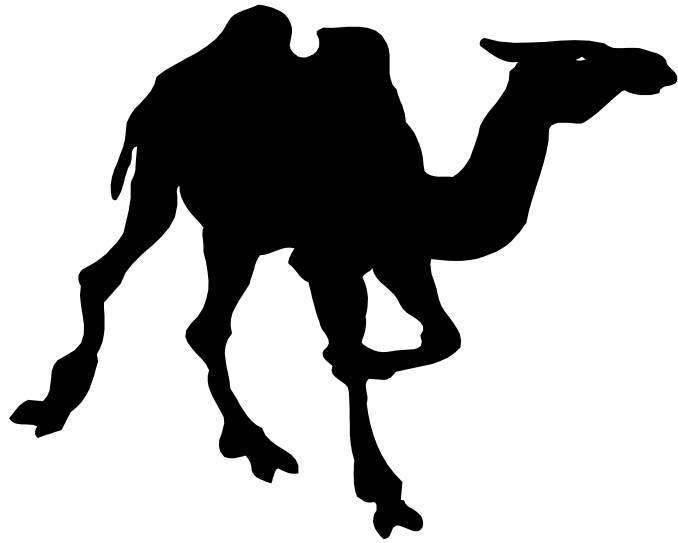

- E' feroce si ciba di carne è un ... “carnivoro”
 - E' domestico e si ciba di vegetali è un ... “erbivoro”

ASSOCIAZIONI VERBALI

Far associare ogni frase all'immagine corrispondente.

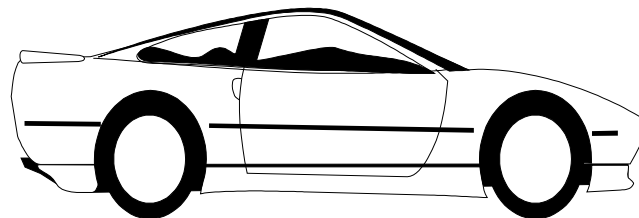
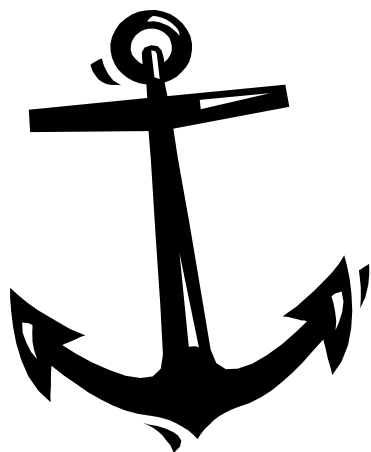

- Ha le ruote e corre sulla strada asfaltata.
 - Ha il guscio e striscia sul terreno erboso.
 - Ha le punte e si ferma sul fondale marino.

ASSOCIAZIONI VERBALI

Far associare ogni frase all'immagine corrispondente.

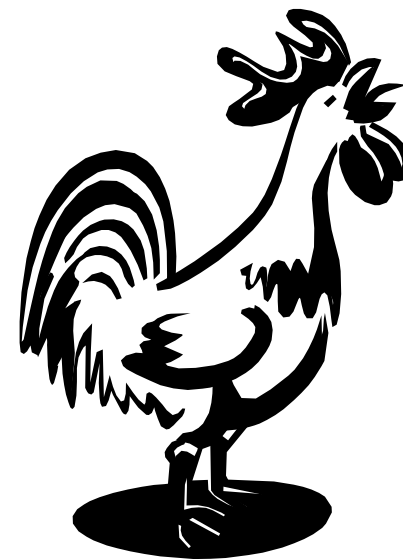

- Abbaia
 - Ruggisce
 - Canta

ASSOCIAZIONI VERBALI

Far associare ogni frase all'immagine corrispondente.

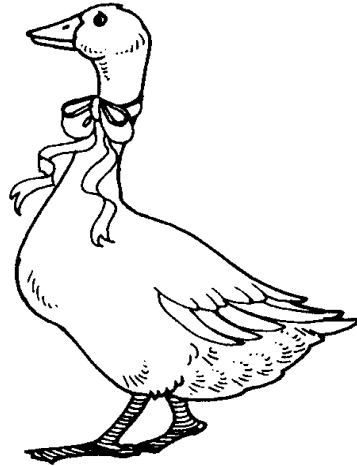
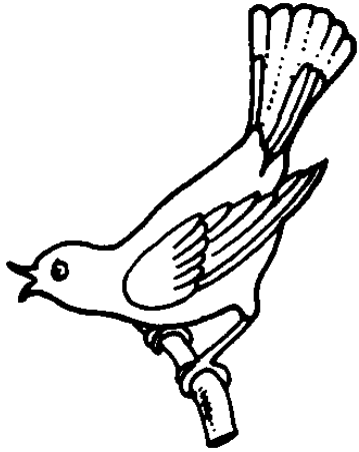

- Ha le ali e vola nell'aria.
- Ha la pelle viscida e salta sull'erba.
- Ha le zampe palmate e nuota nel laghetto.

ASSOCIAZIONI VERBALI

Far associare ogni frase all'immagine corrispondente.

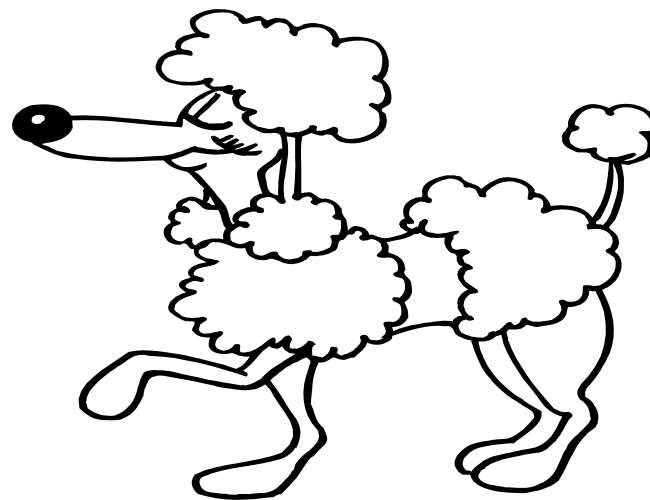
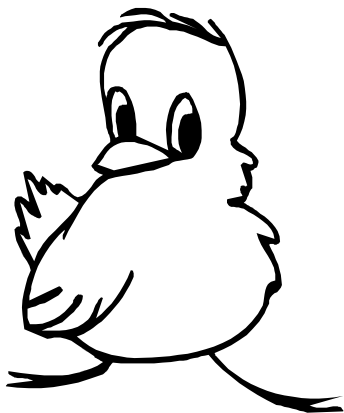
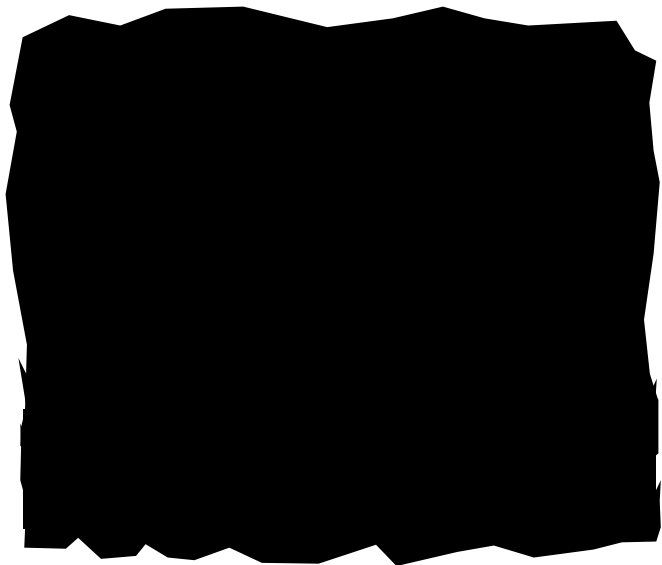

- Ha il becco e pigola nell'aia.
- Ha il muso allungato e abbaia nel cortile.
- Ha il muso schiacciato e grugnisce nel porcile.

ASSOCIAZIONI VERBALI

Far associare ogni frase all'immagine corrispondente.