

SVILUPPO CULTURALE E DEL LINGUAGGIO

Emidio Tribulato



Volume 6

Emidio Tribulato

SVILUPPO CULTURALE E DEL LINGUAGGIO

Centro studi *LOGOS* – ONLUS - Messina

 2010- Tutti i diritti riservati.

Sito web: www.cslogos.it – E - mail: postmaster@cslogos.it

I GIORNI DELLA SETTIMANA

Questo piccolo album, programmato per l'apprendimento dei giorni della settimana, consiste in una serie di schede con le quali il bambino potrà, in breve tempo, non solo conoscere i giorni della settimana uno dopo l'altro, ma dovrebbe riuscire ad apprendere il giorno che precede e il giorno che segue quello presente. Ciò sia per avere una conoscenza culturale ma soprattutto per poter collocare correttamente gli elementi temporali della sua vita.

UTILIZZAZIONE

Schede a scelta multipla incrociata

Il bambino leggerà la sequenza dei giorni della settimana o la domanda che si trova a sinistra del foglio, completando con il giorno corretto che si trova nella parte destra inizialmente con l'aiuto dell'educatore e poi autonomamente.

Schede a scelta aperta

In queste, senza l'aiuto delle risposte multiple, sarà il bambino stesso a denominare il giorno della settimana che segue quelli indicati o a rispondere alle domande poste nella parte sinistra di ogni scheda.

ETA' MENTALE DI RIFERIMENTO

Sei anni

LUNEDÌ

MARTEDÌ

MERCOLEDÌ

SABATO

MARTEDÌ

MERCOLEDÌ

GIOVEDÌ

VENERDÌ

MERCOLEDÌ

GIOVEDÌ

VENERDÌ

GIOVEDÌ

I GIORNI DELLA SETTIMANA

Far trovare, sulla parte destra del foglio, la risposta corretta.

MARTEDÌ

MERCOLEDÌ

GIOVEDÌ

VENERDÌ

MERCOLEDÌ

GIOVEDÌ

VENERDÌ

DOMENICA

GIOVEDÌ

VENERDÌ

SABATO

SABATO

I GIORNI DELLA SETTIMANA

Far trovare, sulla parte destra del foglio, la risposta corretta.

MERCOLEDÌ

GIOVEDÌ

VENERDÌ

DOMENICA

GIOVEDÌ

VENERDÌ

SABATO

SABATO

VENERDÌ

SABATO

DOMENICA

LUNEDÌ

I GIORNI DELLA SETTIMANA

Far trovare, sulla parte destra del foglio, la risposta corretta.

GIOVEDÌ

VENERDÌ

SABATO

DOMENICA

MERCOLEDÌ

GIOVEDÌ

VENERDÌ

VENERDÌ

MARTEDÌ

MERCOLEDÌ

GIOVEDÌ

SABATO

I GIORNI DELLA SETTIMANA

Far trovare, sulla parte destra del foglio, la risposta corretta.

DOMENICA

SABATO

VENERDÌ

MARTEDÌ

SABATO

VENERDÌ

GIOVEDÌ

MERCOLEDÌ

VENERDÌ

GIOVEDÌ

MERCOLEDÌ

GIOVEDÌ

I GIORNI DELLA SETTIMANA

Far trovare, sulla parte destra del foglio, la risposta corretta.

SABATO

VENERDÌ

GIOVEDÌ

MARTEDÌ

VENERDÌ

GIOVEDÌ

MERCOLEDÌ

LUNEDÌ

GIOVEDÌ

MERCOLEDÌ

MARTEDÌ

MERCOLEDÌ

I GIORNI DELLA SETTIMANA

Far trovare, sulla parte destra del foglio, la risposta corretta.

VENERDÌ

GIOVEDÌ

MERCOLEDÌ

MARTEDÌ

GIOVEDÌ

MERCOLEDÌ

MARTEDÌ

DOMENICA

MERCOLEDÌ

MARTEDÌ

LUNEDÌ

LUNEDÌ

I GIORNI DELLA SETTIMANA

Far trovare, sulla parte destra del foglio, la risposta corretta.

GIOVEDÌ

MERCOLEDÌ

MARTEDÌ

SABATO

MERCOLEDÌ

MARTEDÌ

LUNEDÌ

LUNEDÌ

MARTEDÌ

LUNEDÌ

DOMENICA

DOMENICA

I GIORNI DELLA SETTIMANA

Far trovare, sulla parte destra del foglio, la risposta corretta.

MERCOLEDÌ

MARTEDÌ

LUNEDÌ

VENERDÌ

MARTEDÌ

LUNEDÌ

DOMENICA

SABATO

LUNEDÌ

DOMENICA

SABATO

DOMENICA

I GIORNI DELLA SETTIMANA

Far trovare, sulla parte destra del foglio, la risposta corretta.

LUNEDÌ

MARTEDÌ

MERCOLEDÌ



MARTEDÌ

MERCOLEDÌ

GIOVEDÌ



MERCOLEDÌ

GIOVEDÌ

VENERDÌ

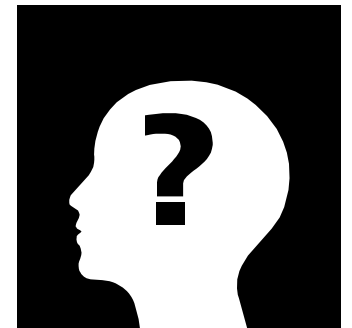

I GIORNI DELLA SETTIMANA

Far esprimere verbalmente la risposta corretta.

MARTEDÌ

MERCOLEDÌ

GIOVEDÌ



MERCOLEDÌ

GIOVEDÌ

VENERDÌ



GIOVEDÌ

VENERDÌ

SABATO



I GIORNI DELLA SETTIMANA

Far esprimere verbalmente la risposta corretta.

MERCOLEDÌ

GIOVEDÌ

VENERDÌ



GIOVEDÌ

VENERDÌ

SABATO



VENERDÌ

SABATO

DOMENICA



I GIORNI DELLA SETTIMANA

Far esprimere verbalmente la risposta corretta.

GIOVEDÌ

VENERDÌ

SABATO



MERCOLEDÌ

GIOVEDÌ

VENERDÌ



MARTEDÌ

MERCOLEDÌ

GIOVEDÌ



I GIORNI DELLA SETTIMANA

Far esprimere verbalmente la risposta corretta.

DOMENICA

SABATO

VENERDÌ



SABATO

VENERDÌ

GIOVEDÌ



VENERDÌ

GIOVEDÌ

MERCOLEDÌ



I GIORNI DELLA SETTIMANA

Far esprimere verbalmente la risposta corretta.

SABATO

VENERDÌ

GIOVEDÌ



VENERDÌ

GIOVEDÌ

MERCOLEDÌ



GIOVEDÌ

MERCOLEDÌ

MARTEDÌ



I GIORNI DELLA SETTIMANA
Far esprimere verbalmente la risposta corretta.

VENERDÌ

GIOVEDÌ

MERCOLEDÌ



GIOVEDÌ

MERCOLEDÌ

MARTEDÌ



MERCOLEDÌ

MARTEDÌ

LUNEDÌ



I GIORNI DELLA SETTIMANA

Far esprimere verbalmente la risposta corretta.

GIOVEDÌ

MERCOLEDÌ

MARTEDÌ



MERCOLEDÌ

MARTEDÌ

LUNEDÌ



MARTEDÌ

LUNEDÌ

DOMENICA



I GIORNI DELLA SETTIMANA

Far esprimere verbalmente la risposta corretta.

MERCOLEDÌ

MARTEDÌ

LUNEDÌ



MARTEDÌ

LUNEDÌ

DOMENICA



LUNEDÌ

DOMENICA

SABATO



I GIORNI DELLA SETTIMANA

Far esprimere verbalmente la risposta corretta.

Se oggi è domenica domani sarà...

lunedì

Se oggi è lunedì domani sarà...

mercoledì

Se oggi è martedì domani sarà...

martedì

I GIORNI DELLA SETTIMANA

Far trovare, sulla parte destra del foglio, la risposta corretta.

Se oggi è venerdì domani sarà

lunedì

Se oggi è sabato domani sarà

domenica

Se oggi è domenica domani sarà...

sabato

I GIORNI DELLA SETTIMANA

Far trovare, sulla parte destra del foglio, la risposta corretta.

Se oggi è martedì domani sarà...

giovedì

Se oggi è mercoledì domani sarà ...

mercoledì

Se oggi è giovedì domani sarà...

venerdì

I GIORNI DELLA SETTIMANA

Far trovare, sulla parte destra del foglio, la risposta corretta.

Se oggi è lunedì domani sarà...

giovedì

Se oggi è martedì domani sarà...

mercoledì

Se oggi è mercoledì domani sarà...

martedì

I GIORNI DELLA SETTIMANA

Far trovare, sulla parte destra del foglio, la risposta corretta.

Se oggi è lunedì, ieri era...

lunedì

Se oggi è martedì, ieri era...

martedì

Se oggi è mercoledì ieri era...

domenica

I GIORNI DELLA SETTIMANA

Far trovare, sulla parte destra del foglio, la risposta corretta.

Se oggi è domenica, ieri era...

sabato

Se oggi è giovedì, ieri era...

venerdì

Se oggi è sabato, ieri era...

mercoledì

I GIORNI DELLA SETTIMANA

Far trovare, sulla parte destra del foglio, la risposta corretta.

Se oggi è lunedì, ieri era...

domenica

Se oggi è venerdì, ieri era...

martedì

Se oggi è mercoledì ieri era...

giovedì

I GIORNI DELLA SETTIMANA

Far trovare, sulla parte destra del foglio, la risposta corretta.

Se oggi è giovedì, ieri era...

lunedì

Se oggi è martedì, ieri era...

sabato

Se oggi è domenica, ieri era...

mercoledì

I GIORNI DELLA SETTIMANA

Far trovare, sulla parte destra del foglio, la risposta corretta.

Se oggi è venerdì domani sarà



Se oggi è sabato domani sarà



Se oggi è domenica domani sarà...



I GIORNI DELLA SETTIMANA

Far esprimere verbalmente la risposta corretta.

Se oggi è martedì domani sarà...



Se oggi è mercoledì domani sarà ...

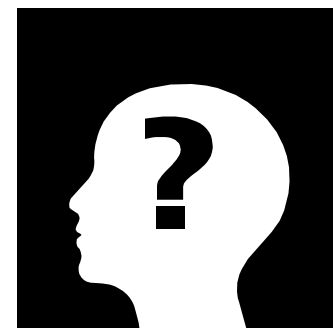

Se oggi è giovedì domani sarà...



I GIORNI DELLA SETTIMANA

Far esprimere verbalmente la risposta corretta.

Se oggi è lunedì domani sarà...



Se oggi è martedì domani sarà...

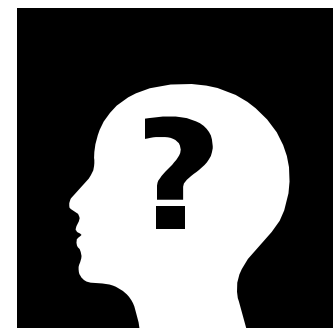

Se oggi è mercoledì domani sarà...

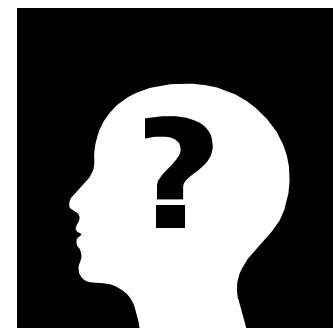

I GIORNI DELLA SETTIMANA

Far esprimere verbalmente la risposta corretta.

Se oggi è lunedì, ieri era...



Se oggi è martedì, ieri era...



Se oggi è mercoledì ieri era...



I GIORNI DELLA SETTIMANA
Far esprimere verbalmente la risposta corretta.

Se oggi è domenica, ieri era...



Se oggi è giovedì, ieri era...



Se oggi è sabato, ieri era...



I GIORNI DELLA SETTIMANA

Far esprimere verbalmente la risposta corretta.

Se oggi è lunedì, ieri era...



Se oggi è venerdì, ieri era...



Se oggi è mercoledì ieri era...

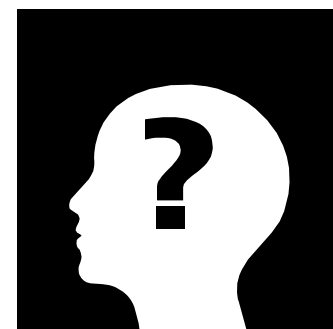

I GIORNI DELLA SETTIMANA

Far esprimere verbalmente la risposta corretta.

Se oggi è giovedì, ieri era...

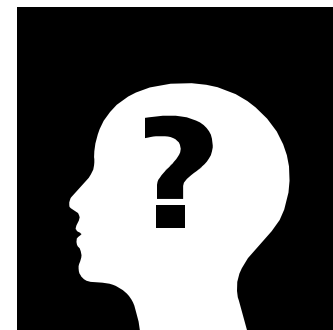

Se oggi è martedì, ieri era...

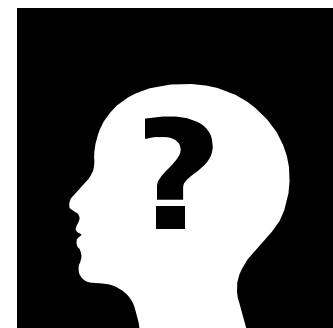

Se oggi è domenica. ieri era...



I GIORNI DELLA SETTIMANA

Far esprimere verbalmente la risposta corretta.

LINGUAGGIO : ASSOCIAZIONI VERBALI

In queste schede sono presenti tre brevi frasi da collegare per il loro significato a tre immagini.

- Lo scopo è quello di stimolare la comprensione dei nomi e delle espressioni linguistiche presenti nella frase, ciò porterà, naturalmente, a una maggiore ricchezza del vocabolario del bambino.
- Nel momento in cui vengono richieste l'uso, la funzione, il significato o le caratteristiche dell'immagine presentata, abbiamo la possibilità di aiutare il bambino a sviluppare sia gli elementi culturali che il linguaggio espressivo.

UTILIZZAZIONE

Prima fase

Per stimolare la comprensione verbale si leggerà o si farà leggere la prima frase ed il bambino dovrà indicare l'immagine a cui si riferisce, lo stesso si farà con le successive.

Seconda fase

In un secondo tempo, per stimolare l'espressione verbale, facendo osservare l'immagine disegnata e rispettando il contenuto delle frasi scritte, si chiederà l'uso, la funzione, o qualche caratteristica dell'oggetto rappresentato.

Naturalmente per i bambini che sanno leggere si copriranno le frasi scritte per evitare che possano decifrare le risposte.

ETÀ DI RIFERIMENTO

Sviluppo linguistico e intellettuale di almeno sei anni.

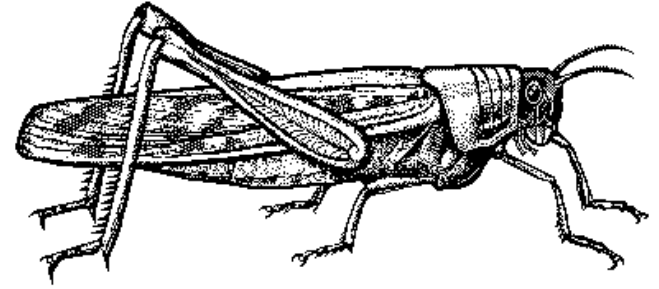

- E' un insetto bellissimo che vola nell'aria.
- E' un mammifero che vive nelle nostre case.
- E' un insetto e mangia le foglie.

ASSOCIAZIONI VERBALI

Far indicare e denominare l'oggetto a cui si riferisce il contenuto della frase.

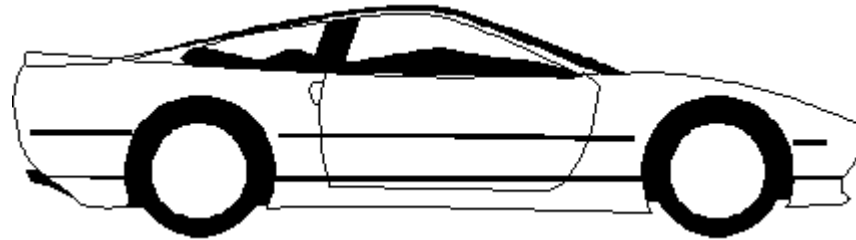
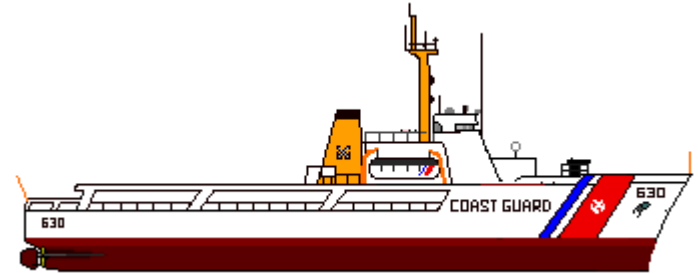
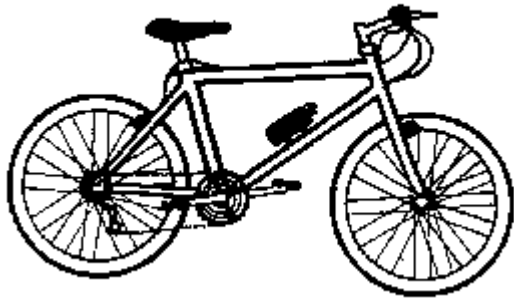

- Ha grandi motori...
- Ha un piccolo motore...
- Non ha motore...

ASSOCIAZIONI VERBALI

Far indicare e denominare l'oggetto a cui si riferisce il contenuto della frase.

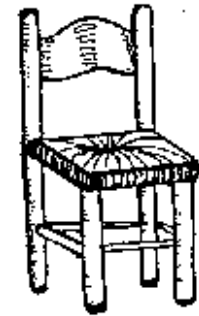
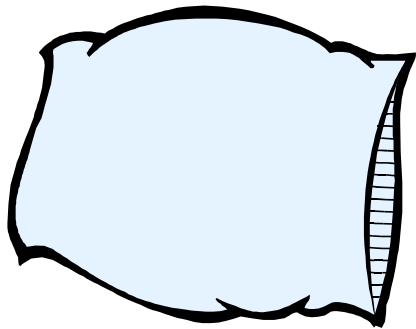

- Accanto al letto metto ...
- Sul letto metto ...
- Accanto al tavolo metto ...

ASSOCIAZIONI VERBALI

Far indicare e denominare l'oggetto a cui si riferisce il contenuto della frase.

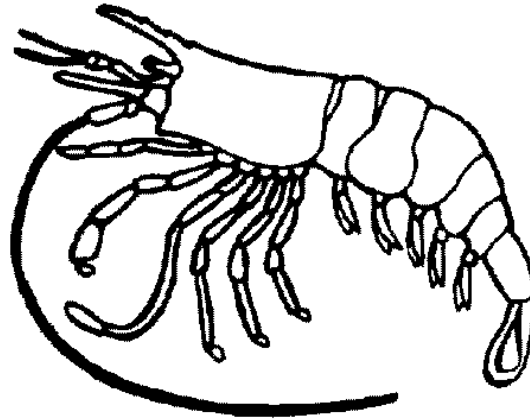

- E' un mammifero molto buono e intelligente.
- E' un crostaceo poco intelligente ma molto buono da mangiare.
- E' un pesce intelligente ma aggressivo.

ASSOCIAZIONI VERBALI

Far indicare e denominare l'oggetto a cui si riferisce il contenuto della frase.

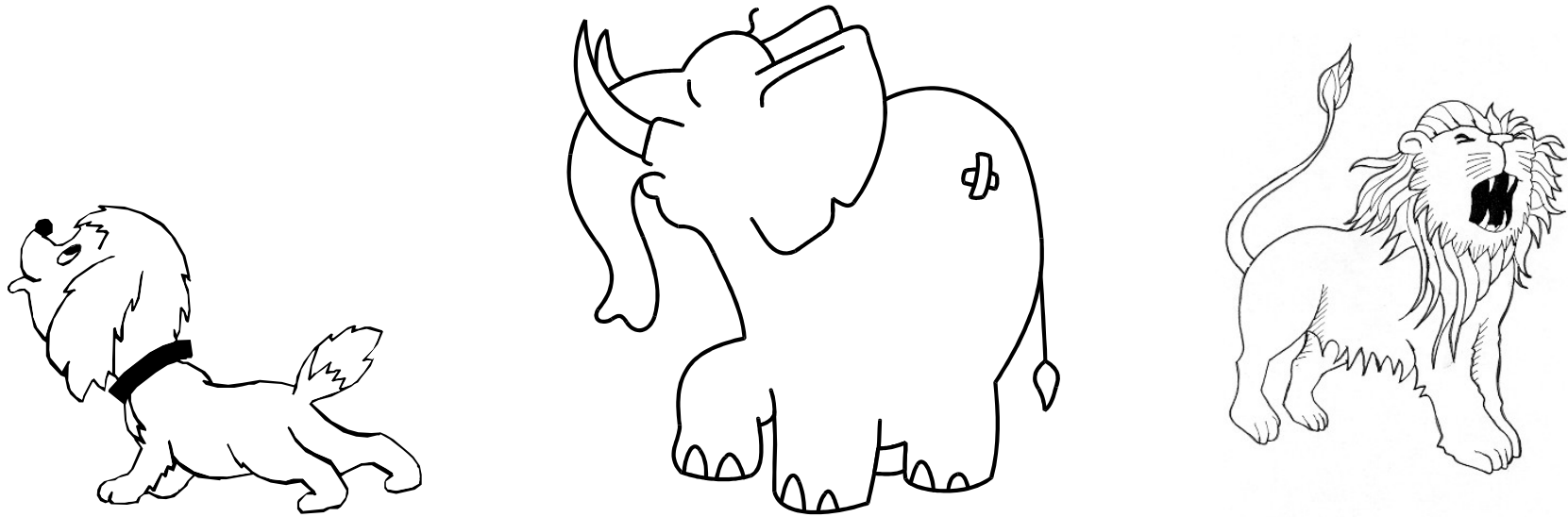

- E' un animale feroce.
- E' un animale domestico.
- E' un animale selvatico.

ASSOCIAZIONI VERBALI

Far indicare e denominare l'oggetto a cui si riferisce il contenuto della frase.



- Per coprire il torace metto...
- Al collo metto...
- Sulla testa metto...

ASSOCIAZIONI VERBALI

Far indicare e denominare l'oggetto a cui si riferisce il contenuto della frase.

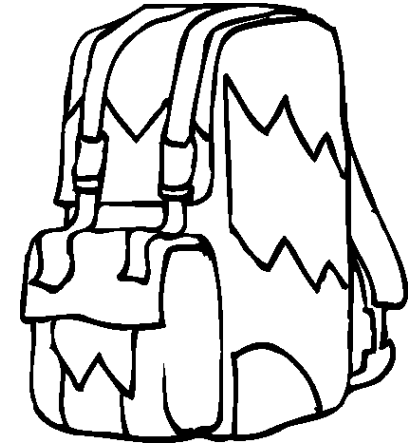
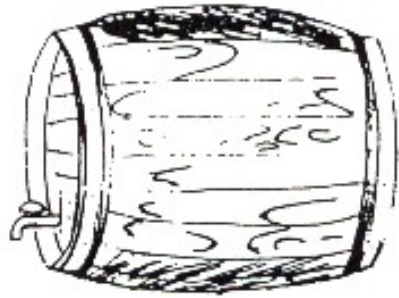

- Ha le cinghie.
- Ha il rubinetto.
- Ha il collo.

ASSOCIAZIONI VERBALI

Far indicare e denominare l'oggetto a cui si riferisce il contenuto della frase.

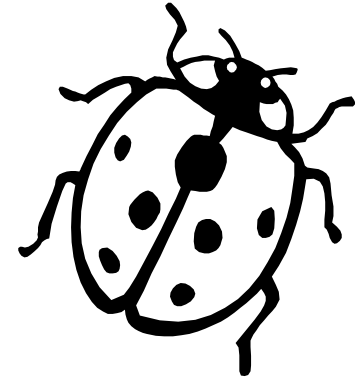
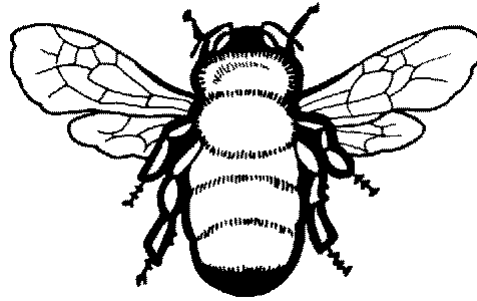

- E' un insetto dalle ali coloratissime.
- E' un insetto che ha le macchie sul dorso.
- E' un insetto con il corpo a strisce.

ASSOCIAZIONI VERBALI

Far indicare e denominare l'oggetto a cui si riferisce il contenuto della frase.

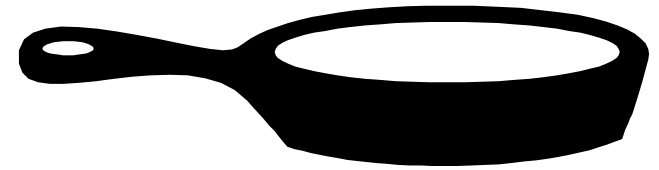
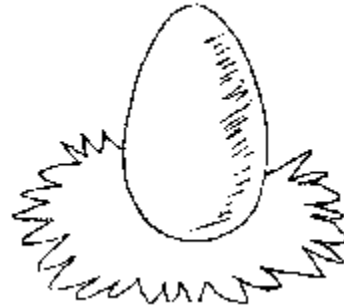

- Nel frigo metto...
- Sul fuoco metto...
- Sulla tavola porto...

ASSOCIAZIONI VERBALI

Far indicare e denominare l'oggetto a cui si riferisce il contenuto della frase.

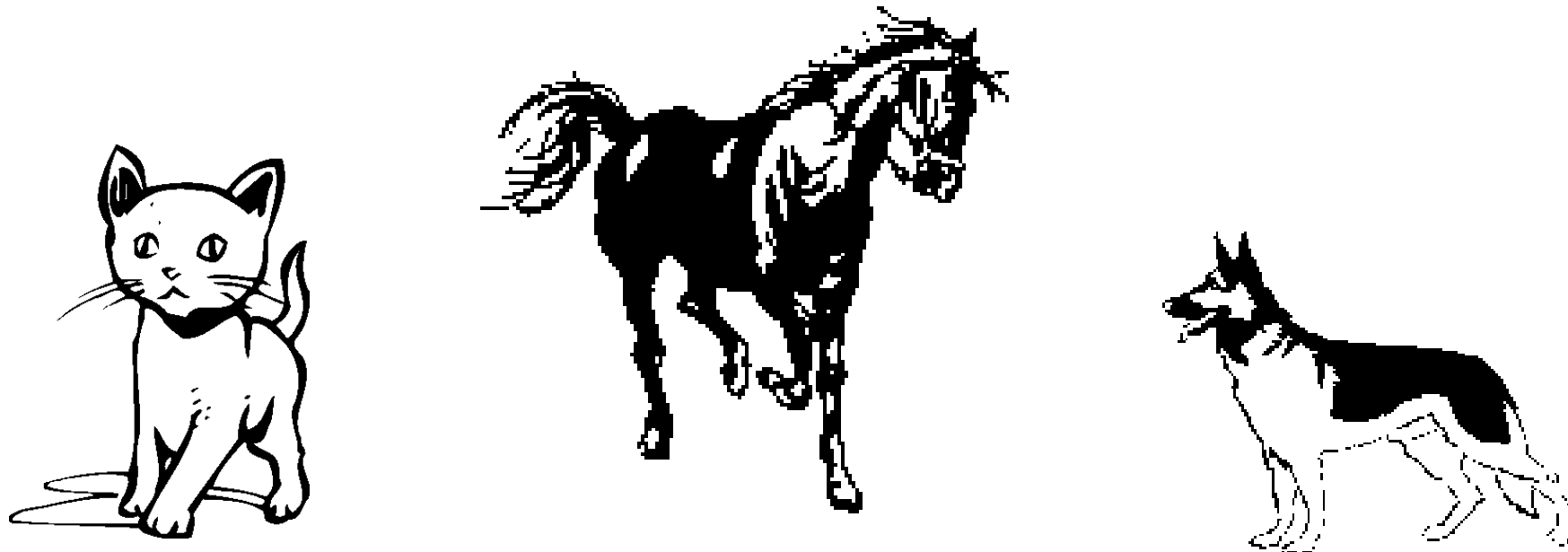

- Ha gli zoccoli.
- Ha gli artigli.
- Ha grossi denti.

ASSOCIAZIONI VERBALI

Far indicare e denominare l'oggetto a cui si riferisce il contenuto della frase.

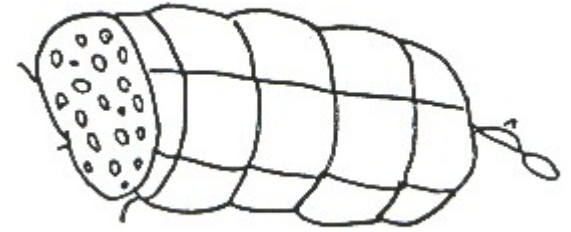
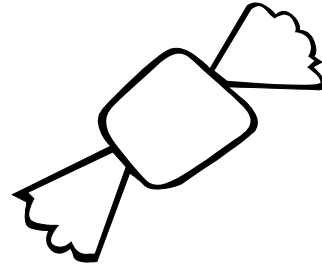
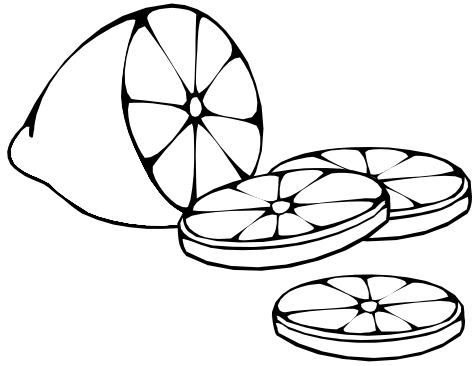

- E' salato.
- E' dolce.
- E' agre.

ASSOCIAZIONI VERBALI

Far indicare e denominare l'oggetto a cui si riferisce il contenuto della frase.

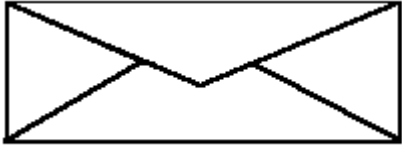

- Sulla lavagna uso..
- Per scrivere l'indirizzo ci vuole...
- Dipingo il...

ASSOCIAZIONI VERBALI

Far indicare e denominare l'oggetto a cui si riferisce il contenuto della frase.

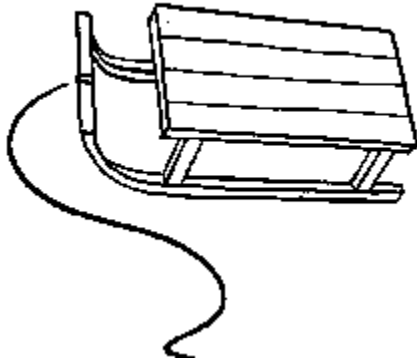

E O

- Si leggono...
- Si versa...
- Si scivola con...

ASSOCIAZIONI VERBALI

Far indicare e denominare l'oggetto a cui si riferisce il contenuto della frase.

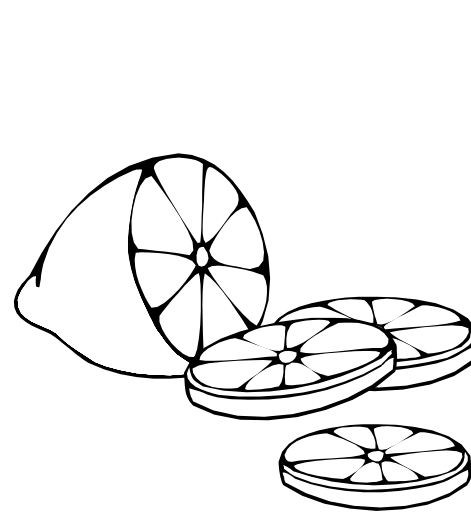
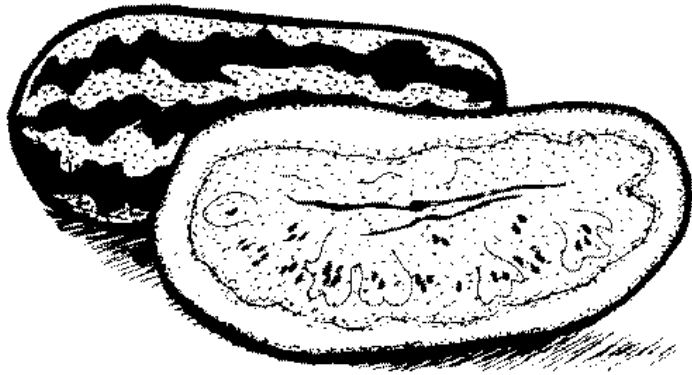

- E' un frutto agre...
- E' un frutto secco...
- E' un frutto dolce...

ASSOCIAZIONI VERBALI

Far indicare e denominare l'oggetto a cui si riferisce il contenuto della frase.



- Verso il tè dalla...
- Verso il latte dalla...
- Verso il vino dal...

ASSOCIAZIONI VERBALI

Far indicare e denominare l'oggetto a cui si riferisce il contenuto della frase.

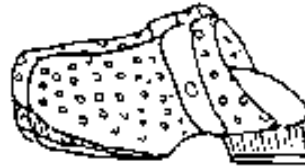

- Sulla spiaggia uso...
- In casa uso...
- Per la pesca uso...

ASSOCIAZIONI VERBALI

Far indicare e denominare l'oggetto a cui si riferisce il contenuto della frase.

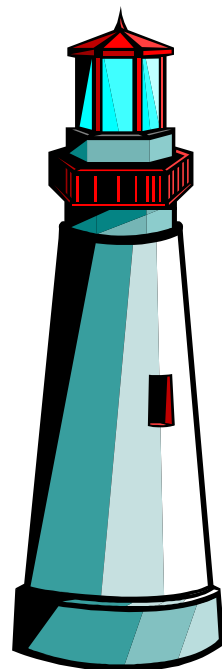
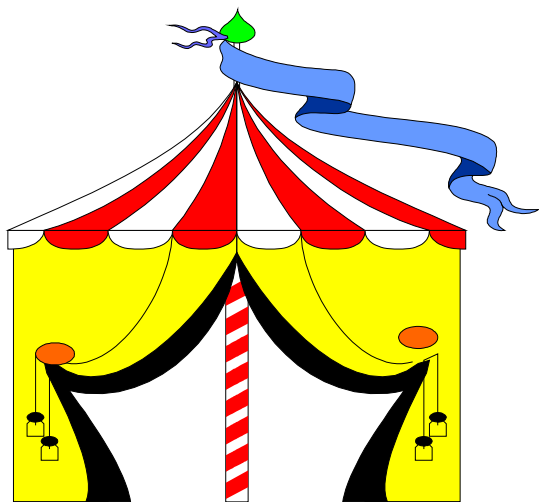

- Viveva il mugnaio nel...
- Il guardiano del faro vive nel...
- Vive il clown nel...

ASSOCIAZIONI VERBALI

Far indicare e denominare l'oggetto a cui si riferisce il contenuto della frase.



- La terra si mette...
- Il pane si mette...
- La carta si butta...

ASSOCIAZIONI VERBALI

Far indicare e denominare l'oggetto a cui si riferisce il contenuto della frase.

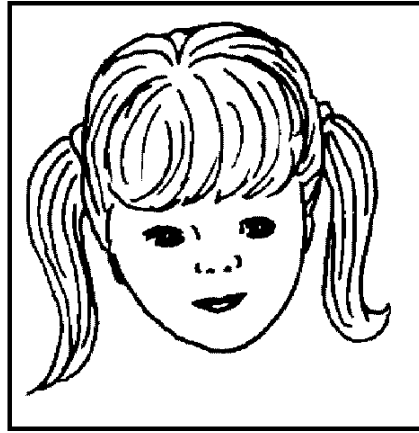
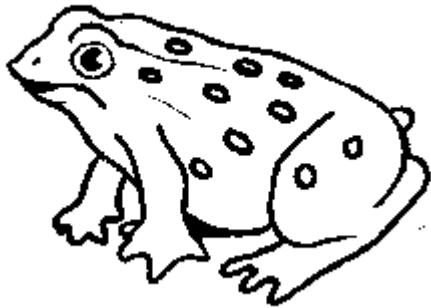

- Sibila il...
- Parla la...
- Gracida la...

ASSOCIAZIONI VERBALI

Far indicare e denominare l'oggetto a cui si riferisce il contenuto della frase.



- Per andare alle feste le ragazze indossano...
- Per l'estate uso...
- Per l'inverno uso...

ASSOCIAZIONI VERBALI

Far indicare e denominare l'oggetto a cui si riferisce il contenuto della frase.

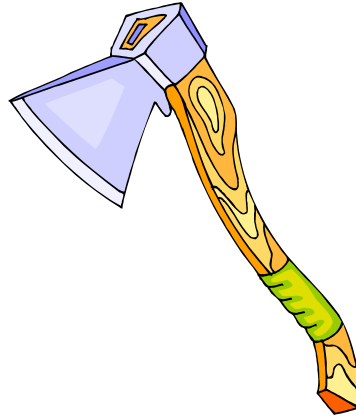
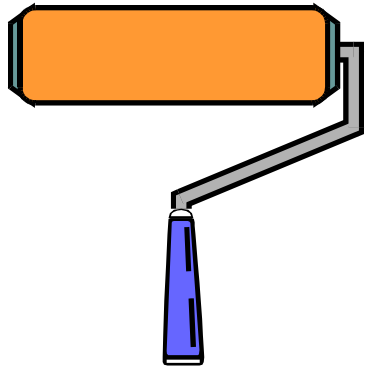

- Raschio con...
- Taglio la legna con...
- Pitturo le pareti con...

ASSOCIAZIONI VERBALI

Far indicare e denominare l'oggetto a cui si riferisce il contenuto della frase.

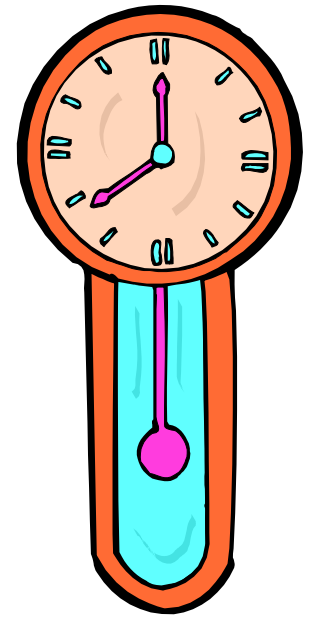
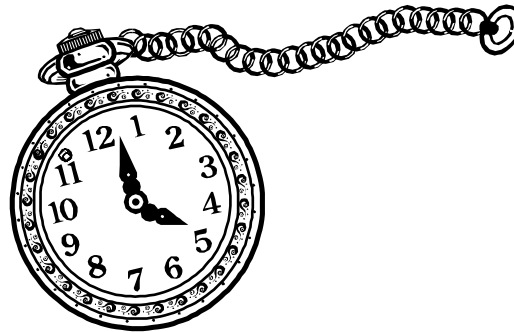

- Al polso metto...
- Al muro metto...
- Nel taschino metto...

ASSOCIAZIONI VERBALI

Far indicare e denominare l'oggetto a cui si riferisce il contenuto della frase.

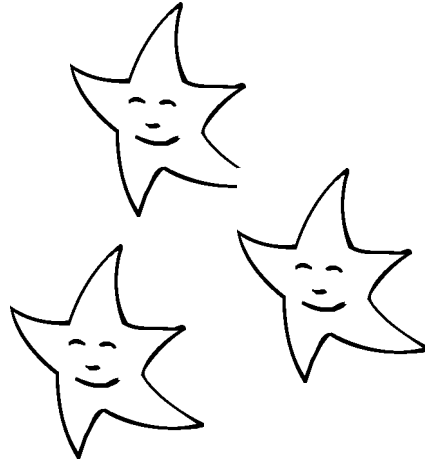

- Scavalco...
- Scalo...
- Ammiro...

ASSOCIAZIONI VERBALI

Far indicare e denominare l'oggetto a cui si riferisce il contenuto della frase.

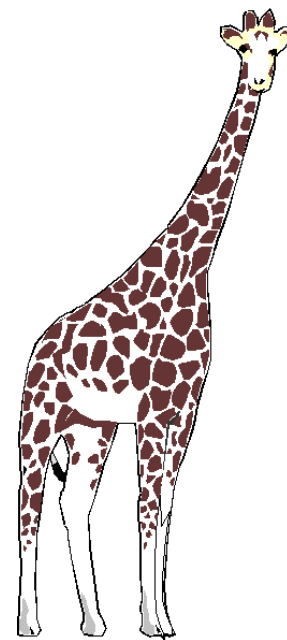
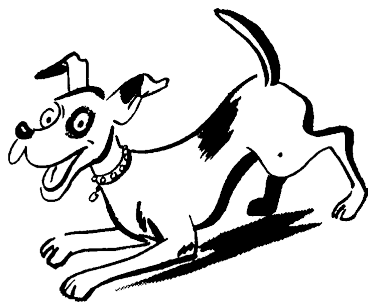

- E' un animale feroce...
- E' un animale selvatico...
- E' un animale domestico...

ASSOCIAZIONI VERBALI

Far indicare e denominare l'oggetto a cui si riferisce il contenuto della frase.

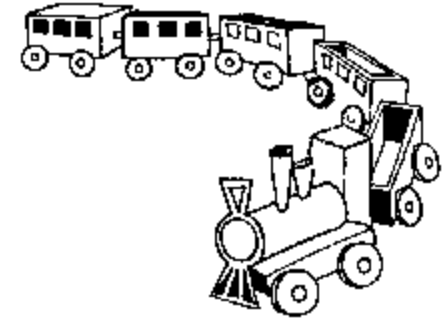
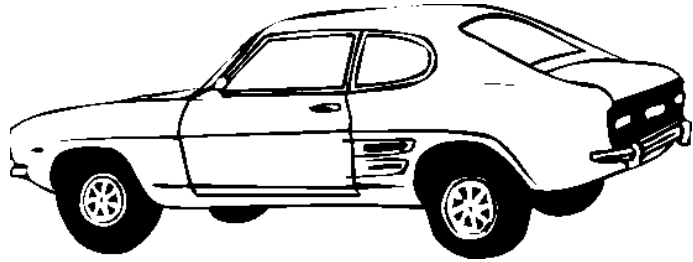

- Qualche giocattolo trasporta...
- Quattro cinque persone trasporta...
- Molte merci trasporta...

ASSOCIAZIONI VERBALI

Far indicare e denominare l'oggetto a cui si riferisce il contenuto della frase.

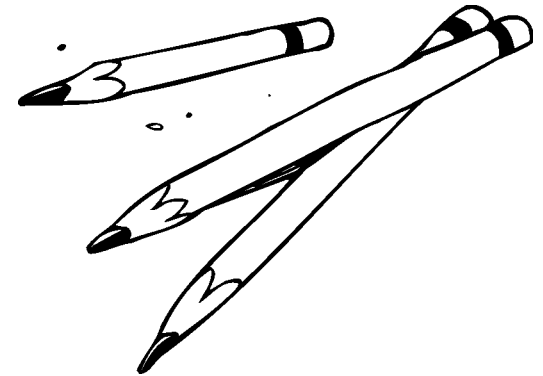

- I romanzi li leggo nel...
- Scrivo i compiti nel...
- Disegno con...

ASSOCIAZIONI VERBALI

Far indicare e denominare l'oggetto a cui si riferisce il contenuto della frase.

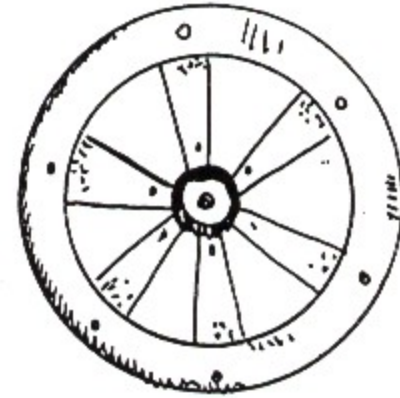
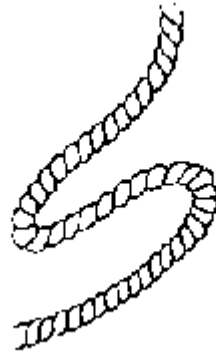
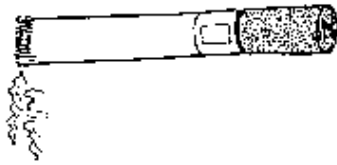

- E' di legno.
- E' di tabacco.
- E' di canapa.

ASSOCIAZIONI VERBALI

Far indicare e denominare l'oggetto a cui si riferisce il contenuto della frase.

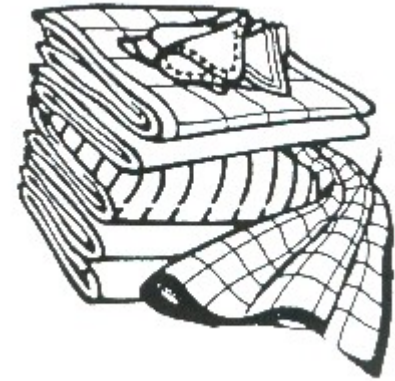
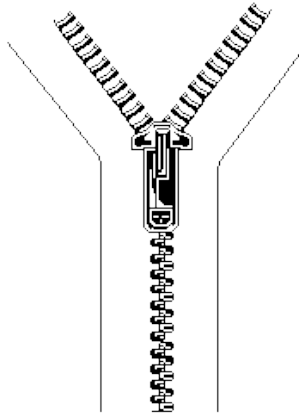

- Ha le piume.
- Ha i dentini e il cursore.
- Ha i fili e la trama.

ASSOCIAZIONI VERBALI

Far indicare e denominare l'oggetto a cui si riferisce il contenuto della frase.

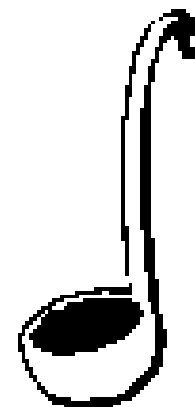
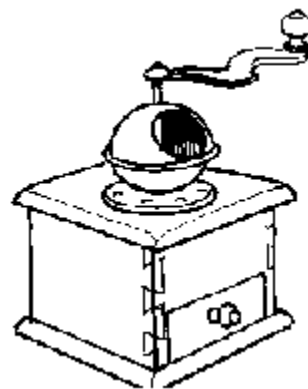
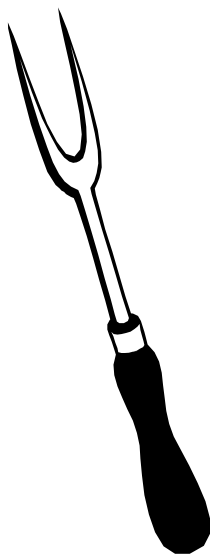

- Macino il caffè con...
- Prendo la minestra con...
- Infilzo il cibo con...

ASSOCIAZIONI VERBALI

Far indicare e denominare l'oggetto a cui si riferisce il contenuto della frase.

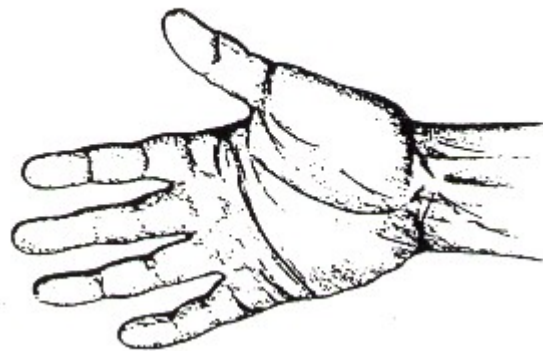
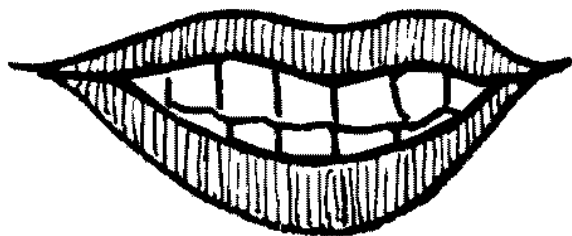

- Ha i denti e le labbra per mangiare.
- Ha il palmo e le dita per afferrare.
- Ha le unghie per difendersi.

ASSOCIAZIONI VERBALI

Far indicare e denominare l'oggetto a cui si riferisce il contenuto della frase.

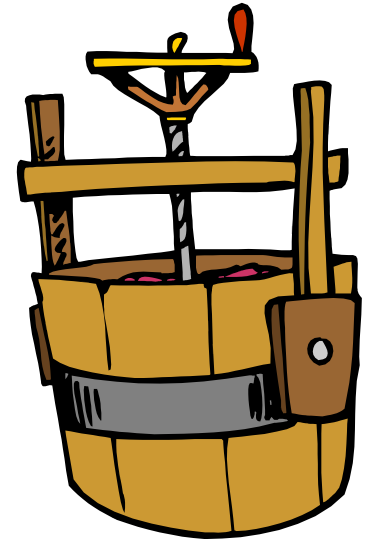
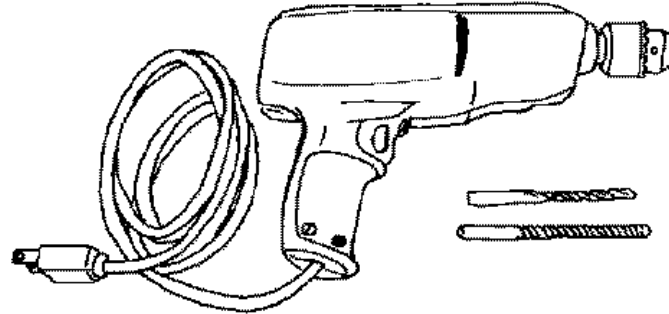

- Per forare si usa...
- Per fare il vino ci vuole...
- Per raccogliere le foglie e le erbacce del giardino ci vuole...

ASSOCIAZIONI VERBALI

Far indicare e denominare l'oggetto a cui si riferisce il contenuto della frase.



- Piange e strilla.
- Sorride e gioca.
- Scrive e pensa.

ASSOCIAZIONI VERBALI

Far indicare e denominare l'oggetto a cui si riferisce il contenuto della frase.

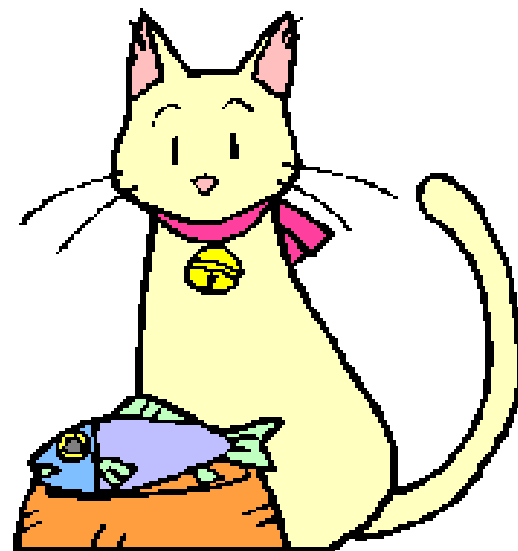
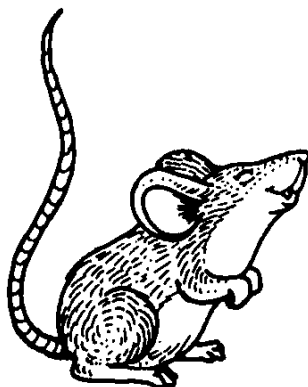
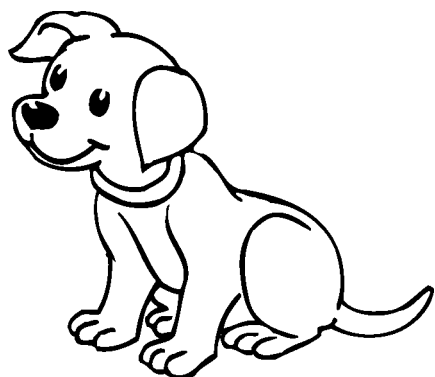

- Ha la vista acuta e miagola.
- Ha il muso allungato e abbaia.
- Ha i denti aguzzi e squittisce.

ASSOCIAZIONI VERBALI

Far indicare e denominare l'oggetto a cui si riferisce il contenuto della frase.

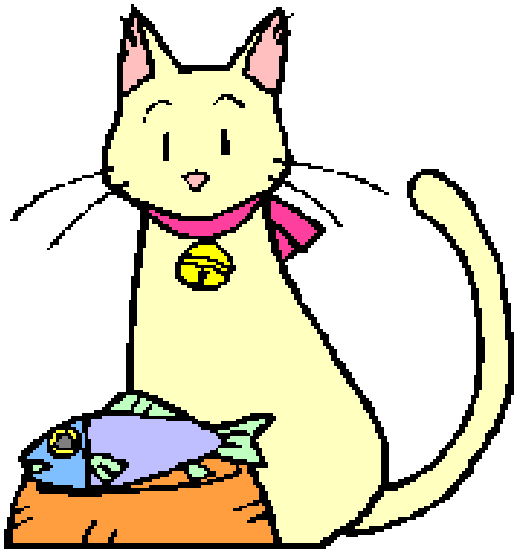

- E' fedele e fa la guardia.
- Ha gli artigli e fa le fusa.
- E' un roditore e vive nella tana.

ASSOCIAZIONI VERBALI

Far indicare e denominare l'oggetto a cui si riferisce il contenuto della frase.

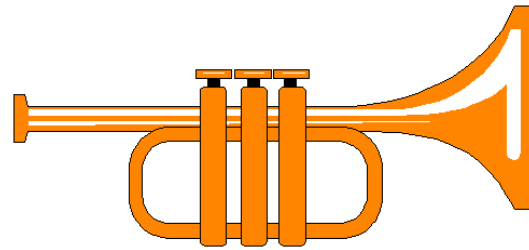

- Emette i suoni.
- Cuoce i cibi.
- Brucia il tabacco.

ASSOCIAZIONI VERBALI

Far indicare e denominare l'oggetto a cui si riferisce il contenuto della frase.

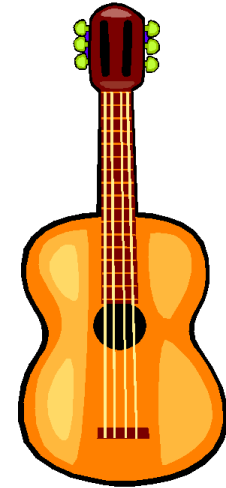
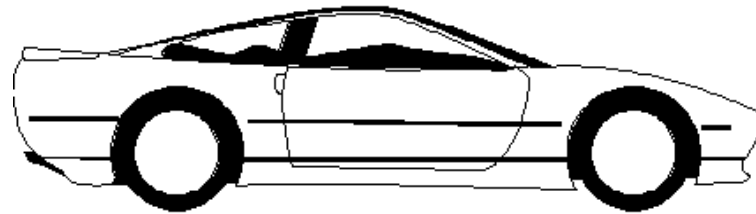

- Emette un lieve ticchettio.
- Emette un dolce suono.
- Emette un fastidioso rumore.

ASSOCIAZIONI VERBALI

Far indicare e denominare l'oggetto a cui si riferisce il contenuto della frase.

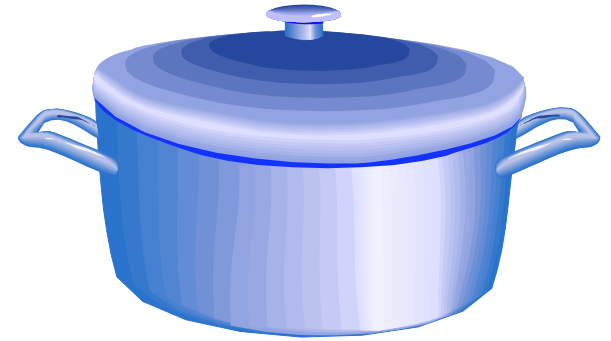
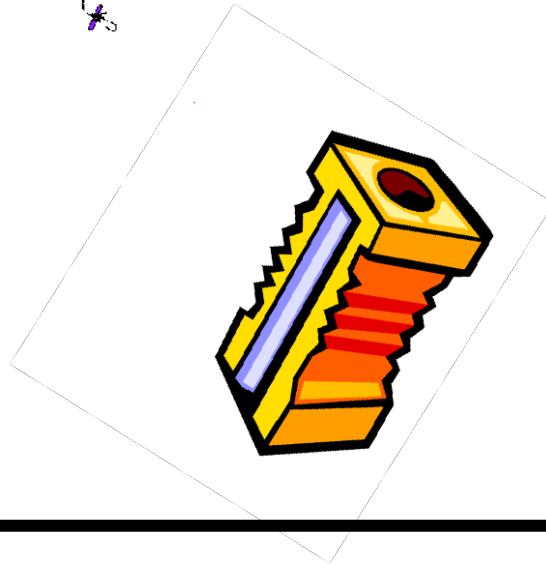
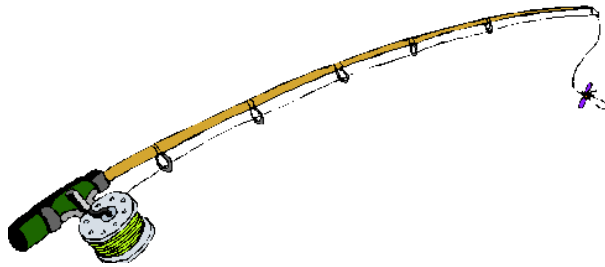

- Ha due manici per cucinare.
- Ha una lama per temperare.
- Ha un amo per pescare.

ASSOCIAZIONI VERBALI

Far indicare e denominare l'oggetto a cui si riferisce il contenuto della frase.

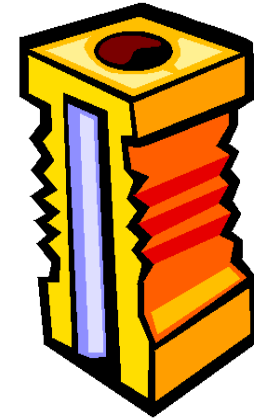
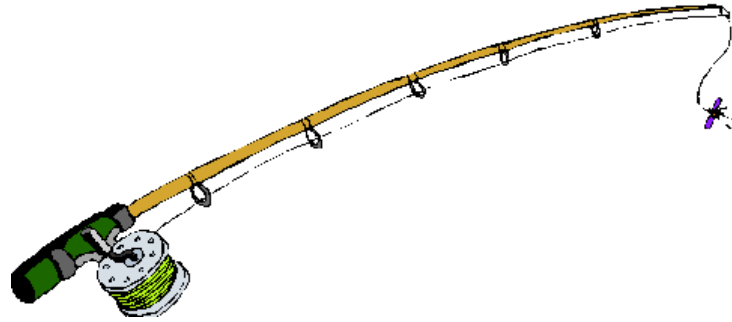
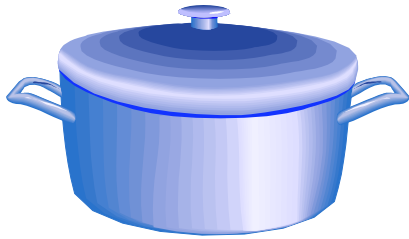

- Serve per temperare.
- Serve per pescare.
- Serve per cucinare.

ASSOCIAZIONI VERBALI

Far indicare e denominare l'oggetto a cui si riferisce il contenuto della frase.

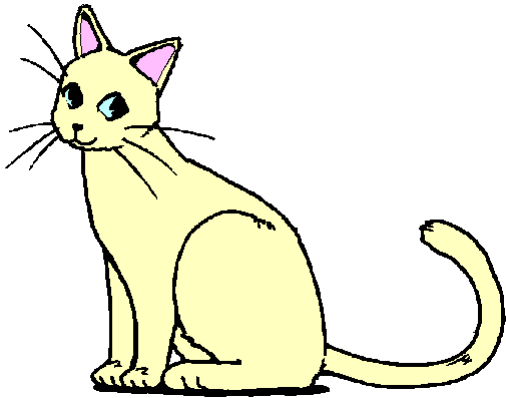

- Miagola.
- Parla.
- Pigola.

ASSOCIAZIONI VERBALI

Far indicare e denominare l'oggetto a cui si riferisce il contenuto della frase.

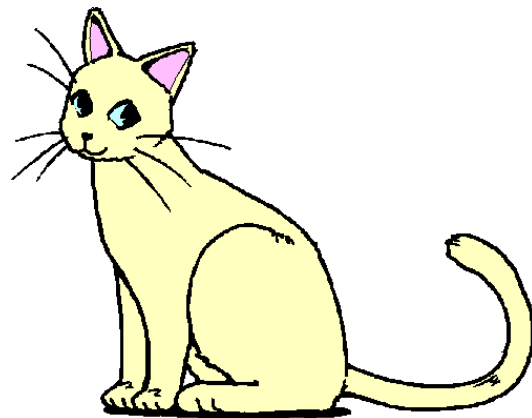

- Ha i capelli.
- E ' ricoperto di piume.
- E' ricoperto di pelliccia.

ASSOCIAZIONI VERBALI

Far indicare e denominare l'oggetto a cui si riferisce il contenuto della frase.

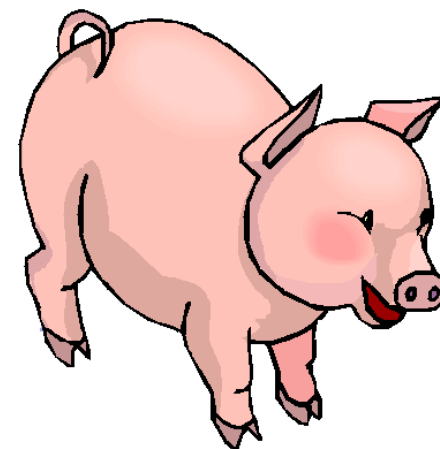
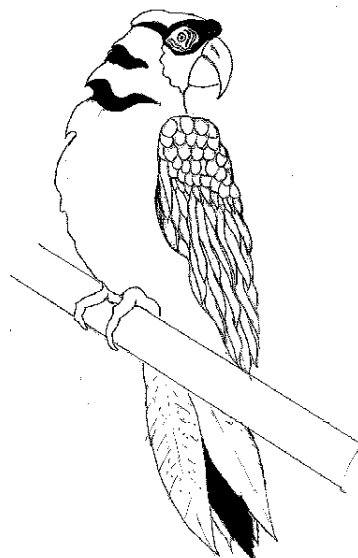
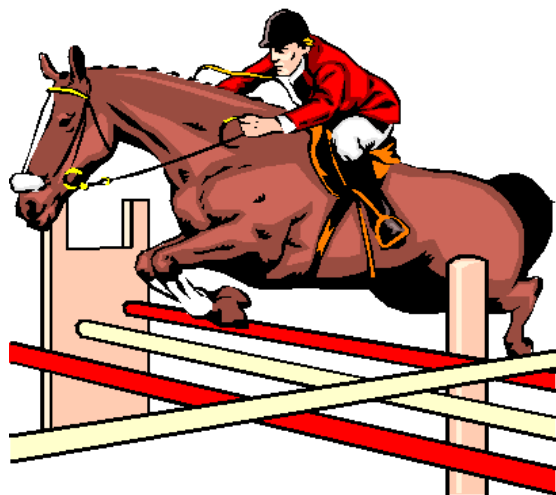

- E' grassottello, grugnisce, è ricoperto di setole.
- Galoppa, nitrisce, ha la criniera.
- Vola, ha il becco ricurvo, è ricoperto di piume.

ASSOCIAZIONI VERBALI

Far indicare e denominare l'oggetto a cui si riferisce il contenuto della frase.

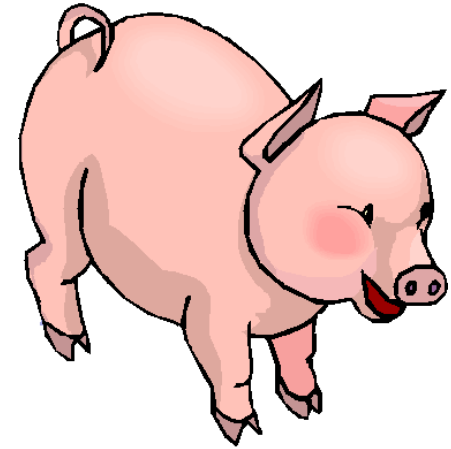
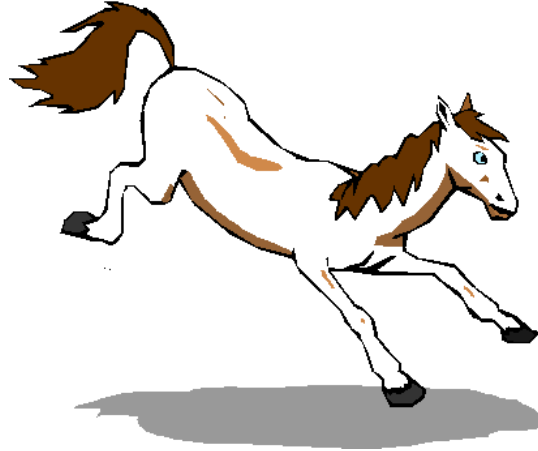
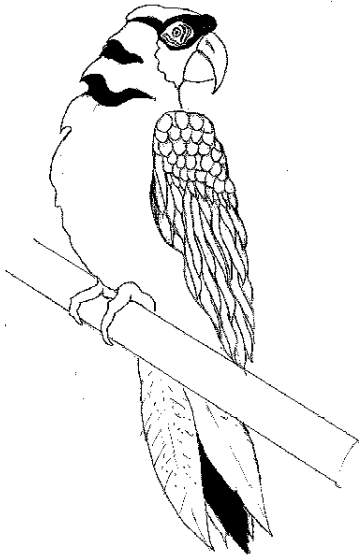

- Parla e mangia i semi.
- E' grasso e mangia i rifiuti.
- Trotta e mangia il fieno.

ASSOCIAZIONI VERBALI

Far indicare e denominare l'oggetto a cui si riferisce il contenuto della frase.

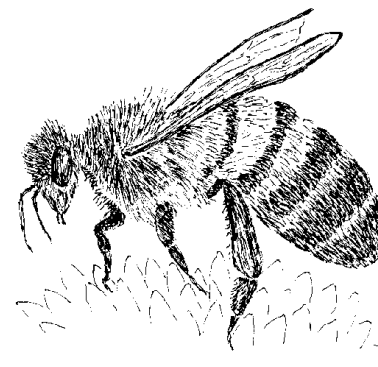
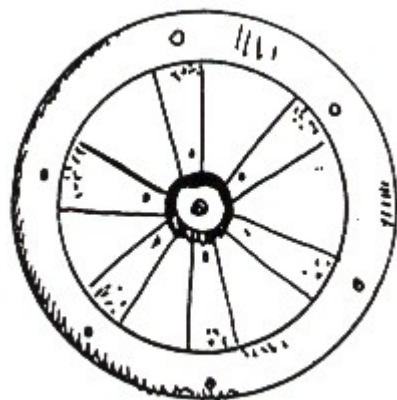

- E' rotonda, ha i raggi è una ...
- Ha il manico di legno e la testa di ferro è un...
- Ha le ali e le zampe è una ...

ASSOCIAZIONI VERBALI

Far indicare e denominare l'oggetto a cui si riferisce il contenuto della frase.

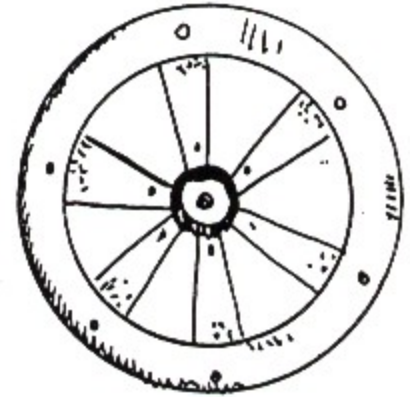
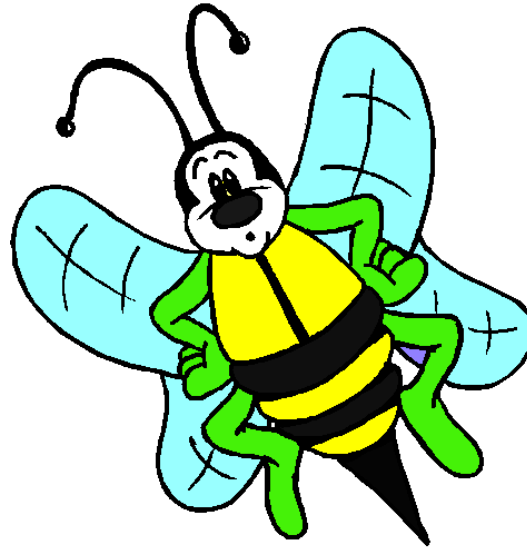
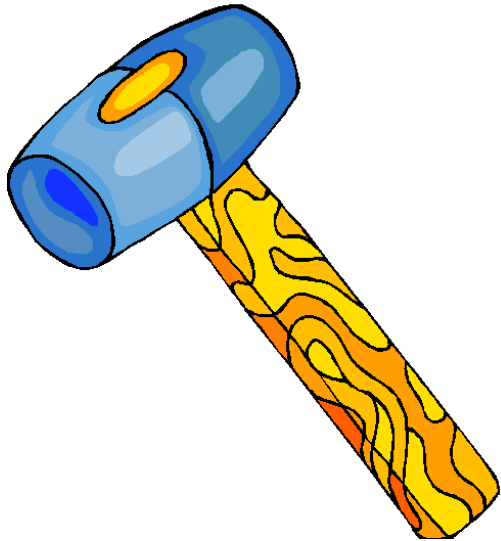

- Batte i chiodi.
- Produce il miele.
- Fa camminare il carro.

ASSOCIAZIONI VERBALI

Far indicare e denominare l'oggetto a cui si riferisce il contenuto della frase.

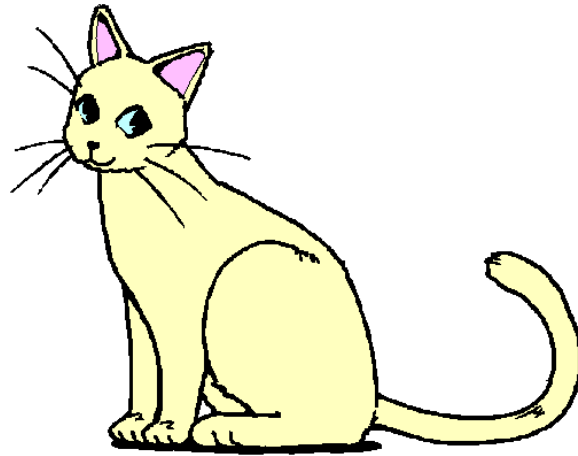

- Ha gli artigli e graffia, è un...
- Ha due piedi e balla, è una...
- Ha due zampe e razzola, è un ...

ASSOCIAZIONI VERBALI

Far indicare e denominare l'oggetto a cui si riferisce il contenuto della frase.

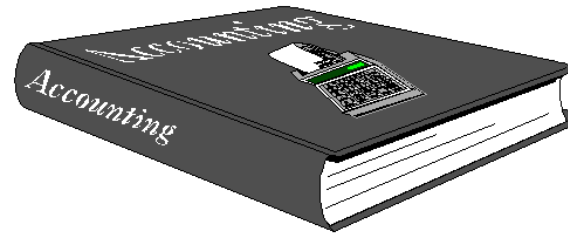
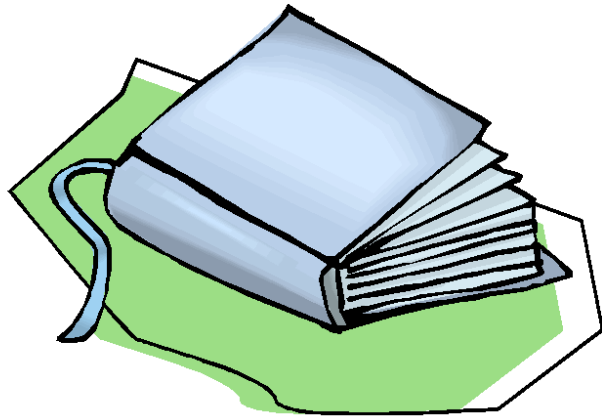

- Se il libro è aperto io vedo cosa vi è scritto.
- Se il libro è chiuso posso leggere solo il titolo.
- Se il libro è semiaperto vi posso sbirciare dentro.

ASSOCIAZIONI VERBALI

Far indicare e denominare l'oggetto a cui si riferisce il contenuto della frase.

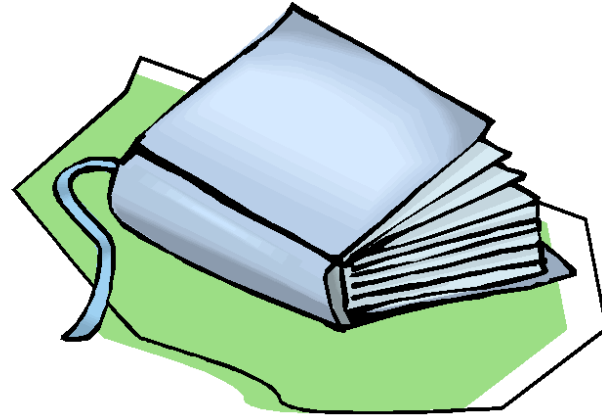
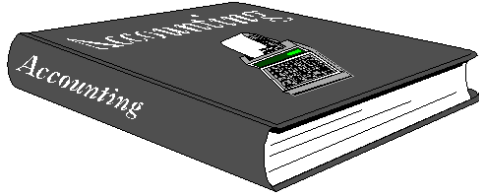

- Il libro è chiuso
- Il libro è semiaperto.
- Il libro è aperto.

ASSOCIAZIONI VERBALI

Far indicare e denominare l'oggetto a cui si riferisce il contenuto della frase.

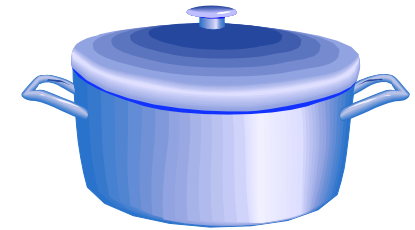
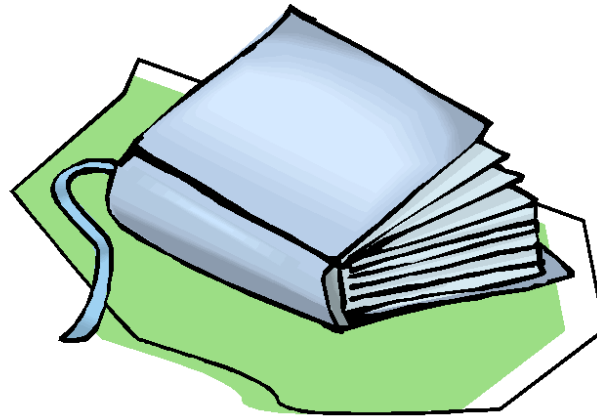
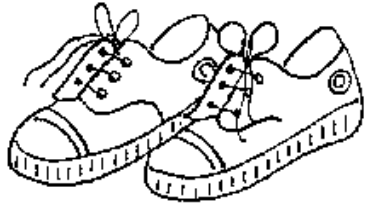

- E' necessaria la pelle per fare le ...
- E' necessaria la carta per fare il ...
- E' necessario del ferro per fare la ...

ASSOCIAZIONI VERBALI

Far indicare e denominare l'oggetto a cui si riferisce il contenuto della frase.

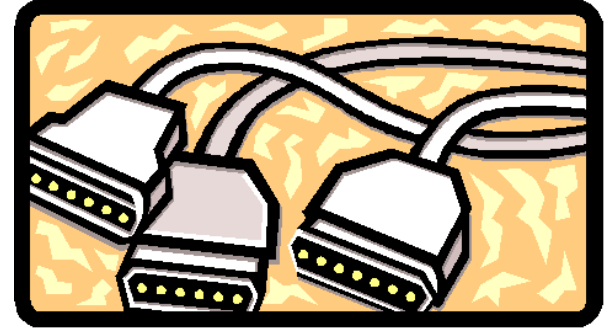
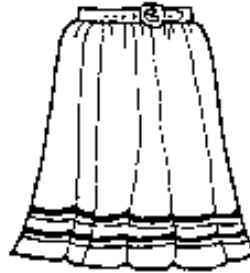
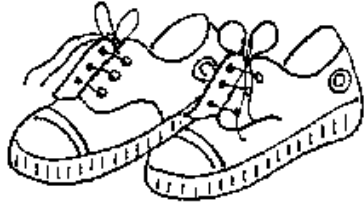

- E' di stoffa e lo cuce la sarta .
- Sono di pelle e coprono i piedi.
- E' di rame e plastica e trasporta l'elettricità.

ASSOCIAZIONI VERBALI

Far indicare e denominare l'oggetto a cui si riferisce il contenuto della frase.

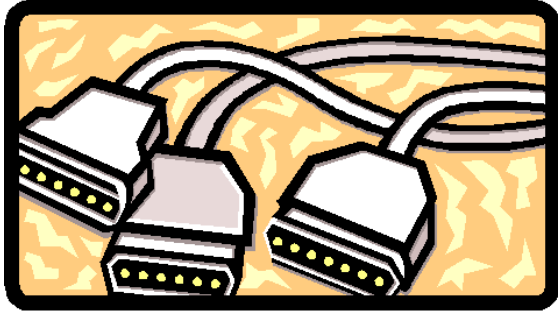

- E' di stoffa.
- Sono di rame e plastica.
- Sono di pelle.

ASSOCIAZIONI VERBALI

Far indicare e denominare l'oggetto a cui si riferisce il contenuto della frase.

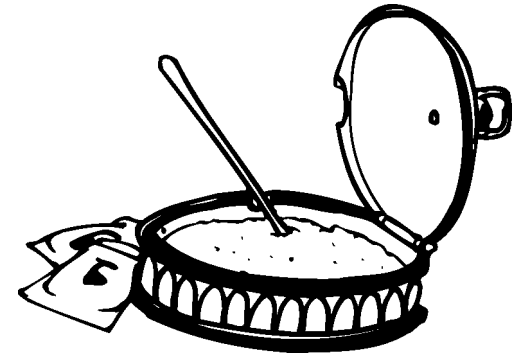
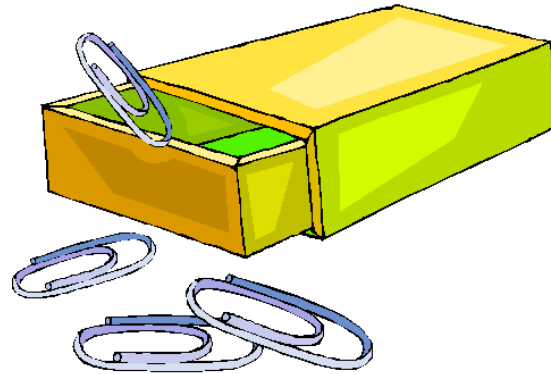

- Se il recipiente è aperto io posso vedere ciò che vi è dentro.
- Se è chiuso non posso vedere ciò che contiene.
- Se è semiaperto posso vedere solo in parte ciò che contiene.

ASSOCIAZIONI VERBALI

Far indicare e denominare l'oggetto a cui si riferisce il contenuto della frase.

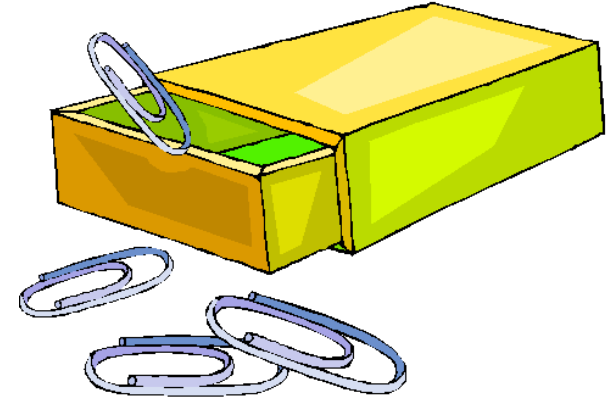
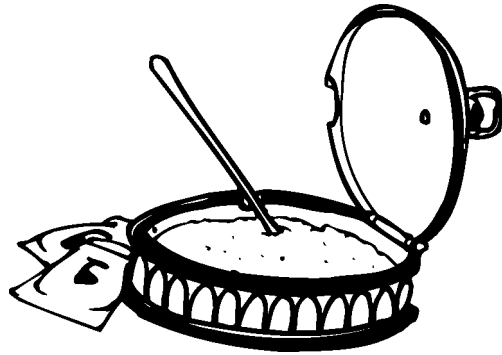

- E' un recipiente chiuso.
- E' aperto.
- E' semiaperto.

ASSOCIAZIONI VERBALI

Far indicare e denominare l'oggetto a cui si riferisce il contenuto della frase.

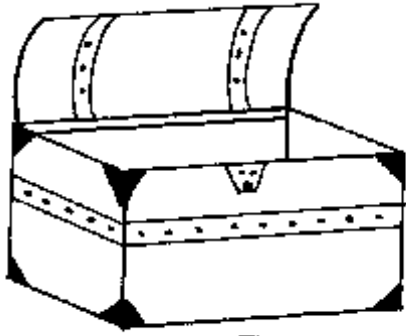

- E' di legno.
- E' di vetro.
- E' di terracotta.

ASSOCIAZIONI VERBALI

Far indicare e denominare l'oggetto a cui si riferisce il contenuto della frase.

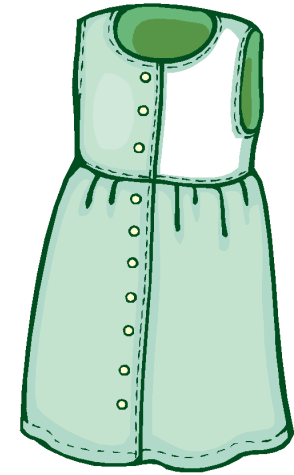
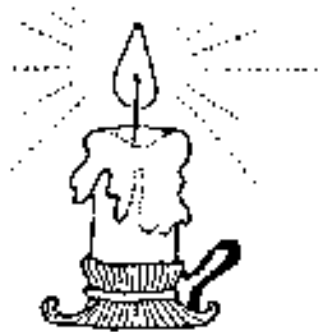
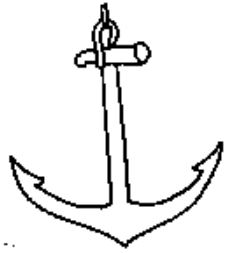

- E' di cera e serve per illuminare.
- E' di cotone e serve per vestire.
- E' di ferro è serve per fermare.

ASSOCIAZIONI VERBALI

Far indicare e denominare l'oggetto a cui si riferisce il contenuto della frase.

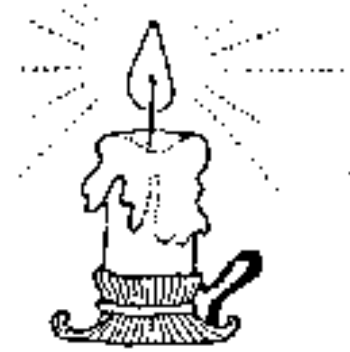
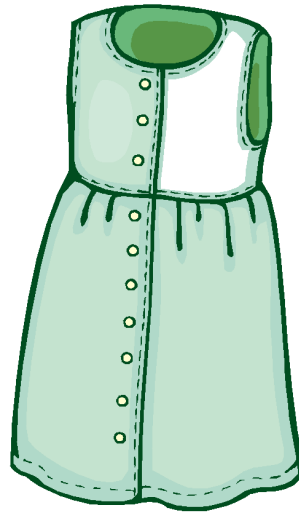
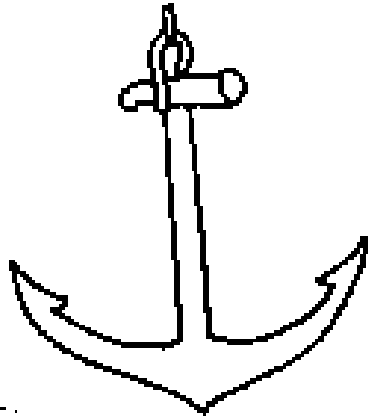

- E' di ferro...
- E' di cera...
- E' di cotone...

ASSOCIAZIONI VERBALI

Far indicare e denominare l'oggetto a cui si riferisce il contenuto della frase.

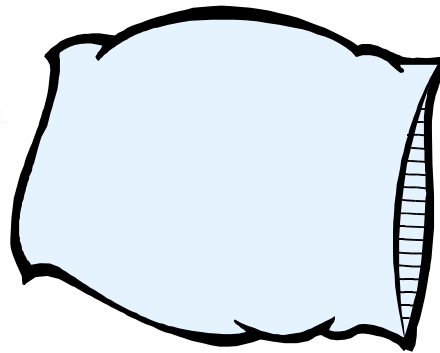
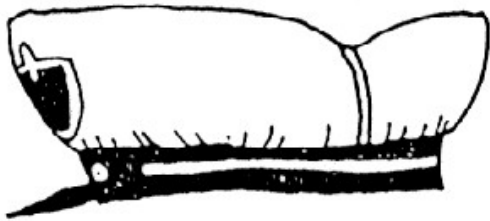

- E' di lana il...
- E' di piume il...
- E' di cotone il...

ASSOCIAZIONI VERBALI

Far indicare e denominare l'oggetto a cui si riferisce il contenuto della frase.

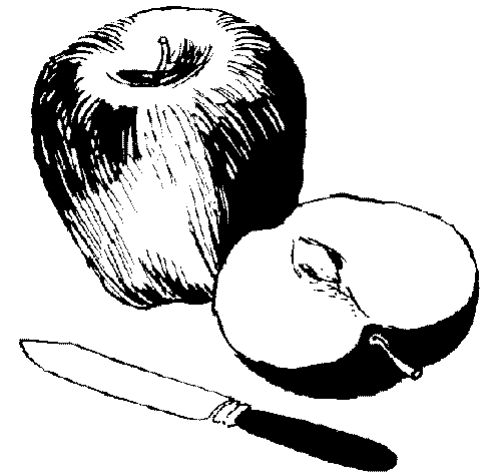
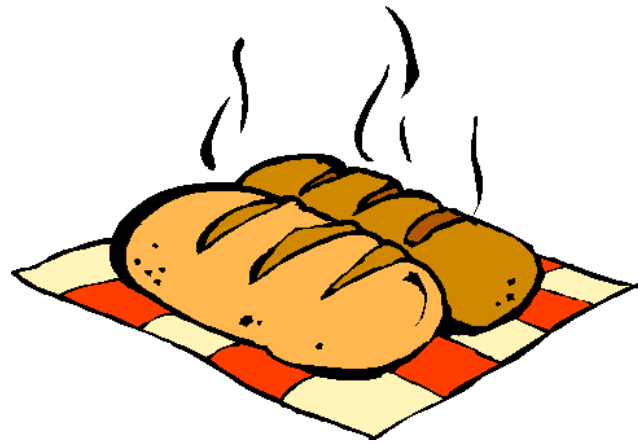
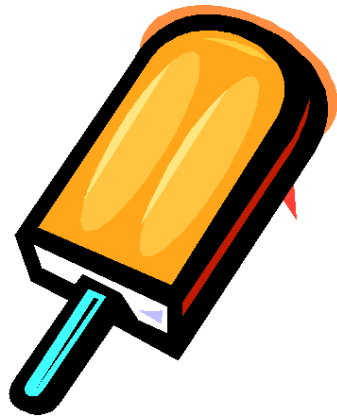

- E' freddo e dolce, si compra dal gelataio.
- E' fresca e succosa, si compra dal fruttivendolo.
- E' caldo e croccante si compra dal panettiere.

ASSOCIAZIONI VERBALI

Far indicare e denominare l'oggetto a cui si riferisce il contenuto della frase.

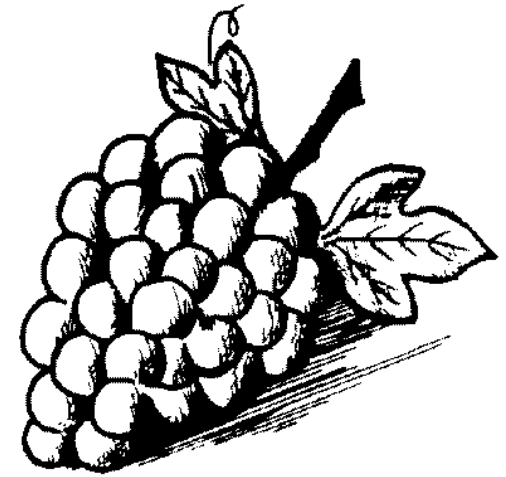
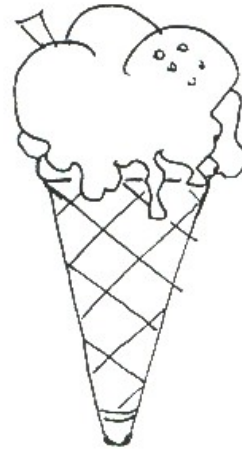
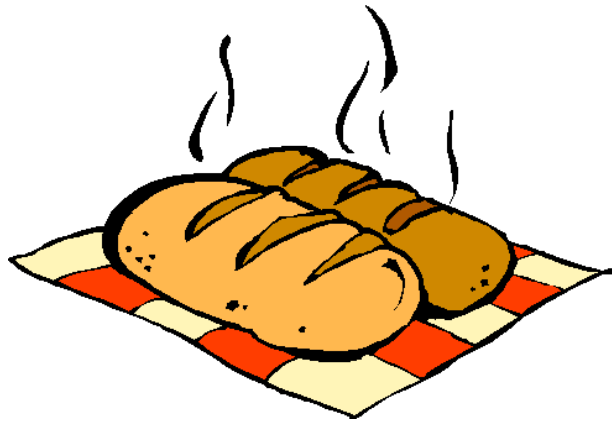

- Si compra dal fruttivendolo.
- Si compra dal gelataio.
- Si compra dal panettiere.

ASSOCIAZIONI VERBALI

Far indicare e denominare l'oggetto a cui si riferisce il contenuto della frase.

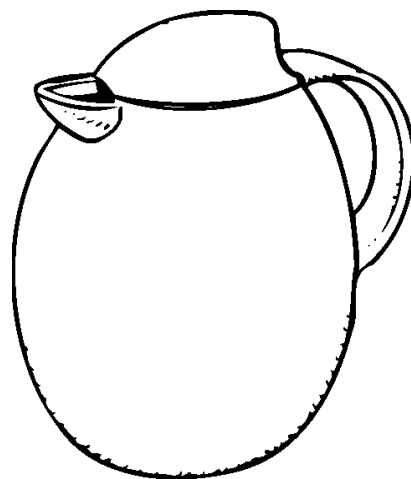

- Ha un fondo piatto per mangiare.
- Ha un orlo circolare per bere.
- Ha un beccuccio per versare.

ASSOCIAZIONI VERBALI

Far indicare e denominare l'oggetto a cui si riferisce il contenuto della frase.

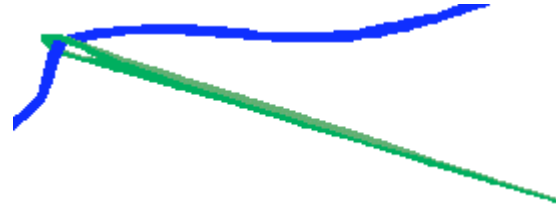
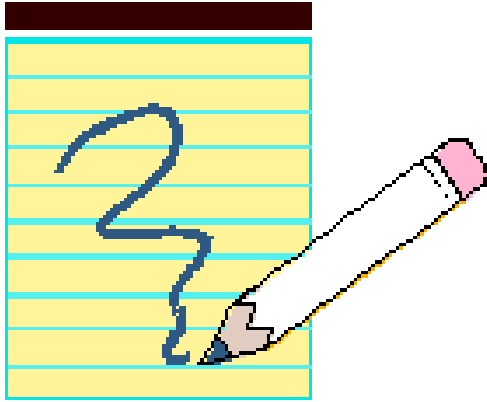

- E' di vetro.
- E' di metallo.
- E' di legno e grafite.

ASSOCIAZIONI VERBALI

Far indicare e denominare l'oggetto a cui si riferisce il contenuto della frase.

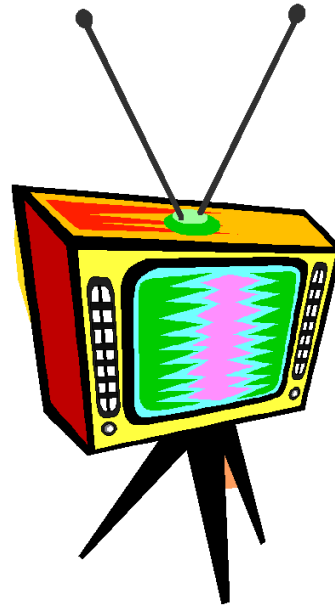
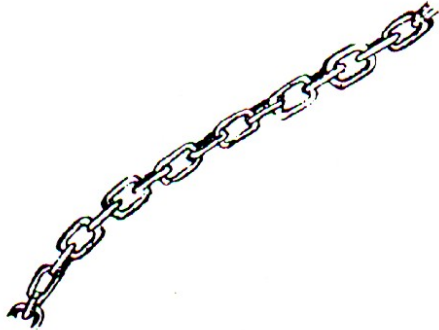

- E' di ferro.
- Ha i transistor e le antenne.
- Hanno la polpa.

ASSOCIAZIONI VERBALI

Far indicare e denominare l'oggetto a cui si riferisce il contenuto della frase.



- Le bambine amano giocare con...
- Tutti i bambini bevono...
- Quando si è grandetti si gioca con...

ASSOCIAZIONI VERBALI

Far indicare e denominare l'oggetto a cui si riferisce il contenuto della frase.

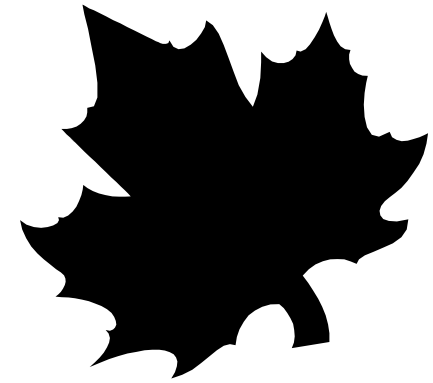
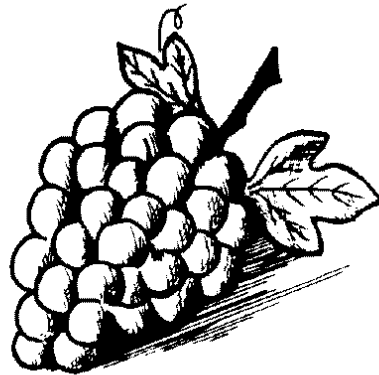
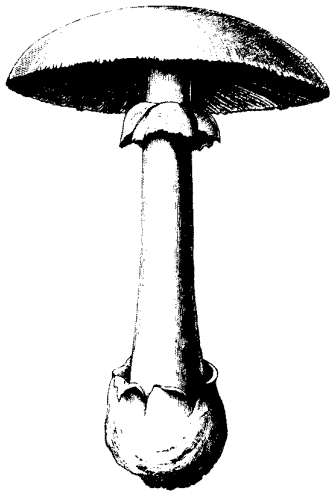

- Ha gli acini e matura in autunno.
- Ha la cappella e lo stelo e si trova nei boschi.
- Ha tante forme, nutre gli alberi e produce ossigeno.

ASSOCIAZIONI VERBALI

Far indicare e denominare l'oggetto a cui si riferisce il contenuto della frase.

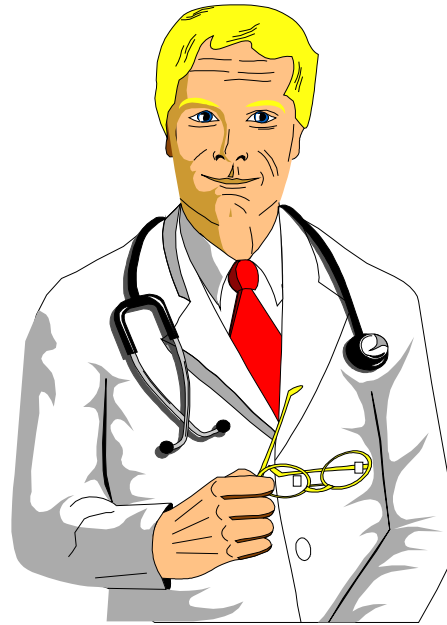

- Cura le persone...
- Dirige il traffico...
- Combatte contro i nemici...

ASSOCIAZIONI VERBALI

Far indicare e denominare l'oggetto a cui si riferisce il contenuto della frase.

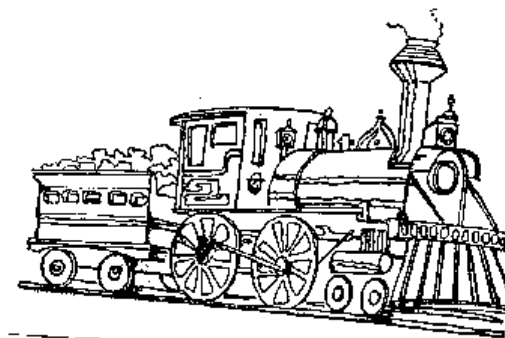
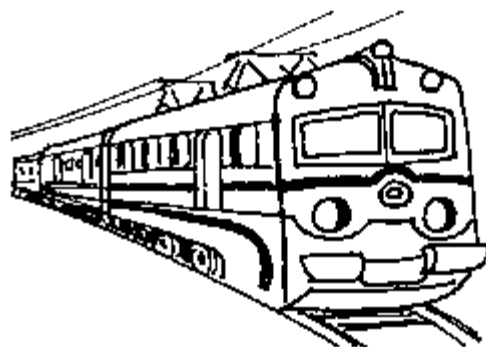

- Ha la caldaia.
- Ha il pantografo.
- Ha le traversine.

ASSOCIAZIONI VERBALI

Far indicare e denominare l'oggetto a cui si riferisce il contenuto della frase.

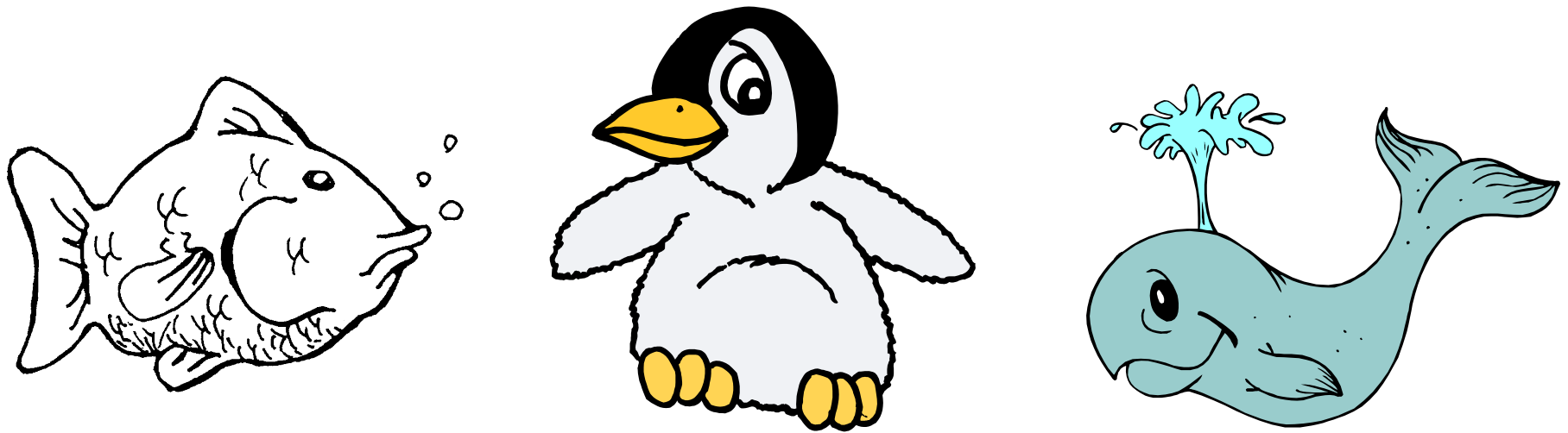

- Ha le squame e nuota.
- Ha il soffione e nuota.
- Ha il becco e zampe palmate.

ASSOCIAZIONI VERBALI

Far indicare e denominare l'oggetto a cui si riferisce il contenuto della frase.

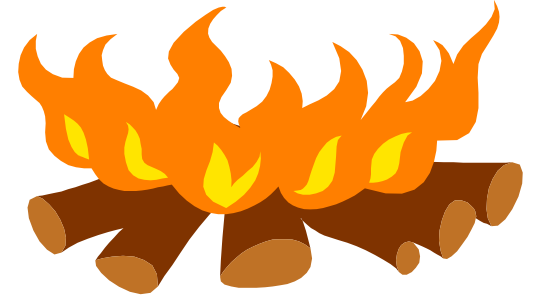
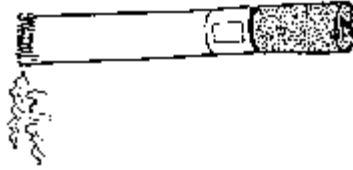
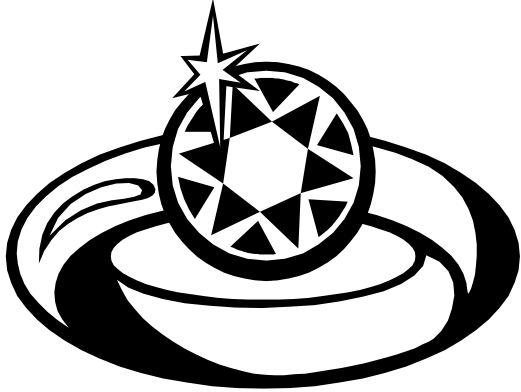

- Al dito metto...
- Con la bocca aspiro...
- Mi riscaldo con...

ASSOCIAZIONI VERBALI

Far indicare e denominare l'oggetto a cui si riferisce il contenuto della frase.



- Ha i tasti e il monitor.
- Ha il cappuccio.
- Ha il cestello.

ASSOCIAZIONI VERBALI

Far indicare e denominare l'oggetto a cui si riferisce il contenuto della frase.

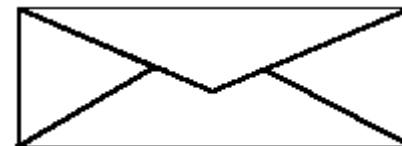
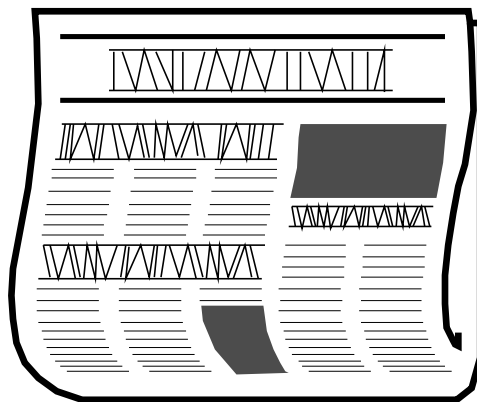
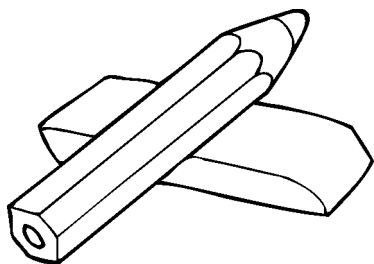

- Leggo le notizie del giorno nel...
- Disegno con...
- Spedisco una lettera ad un amico con...

ASSOCIAZIONI VERBALI

Far indicare e denominare l'oggetto a cui si riferisce il contenuto della frase.

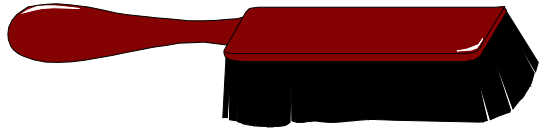

- Ha la pompetta.
- Ha le setole.
- Ha il taglio.

ASSOCIAZIONI VERBALI

Far indicare e denominare l'oggetto a cui si riferisce il contenuto della frase.

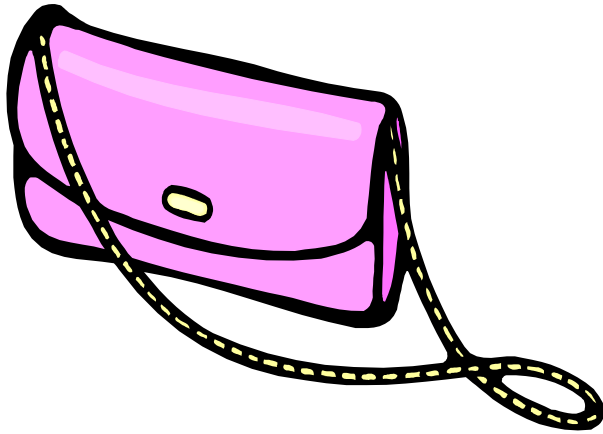

- Contiene gli oggetti per il campeggio.
- Contiene una bibita.
- Contiene oggetti femminili.

ASSOCIAZIONI VERBALI

Far indicare e denominare l'oggetto a cui si riferisce il contenuto della frase.

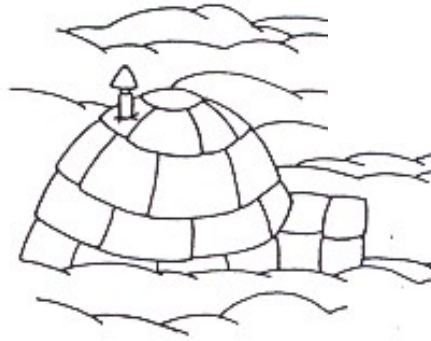

- Sono costruite su palafitte.
- Ha il telescopio.
- Ha i blocchi di ghiaccio.

ASSOCIAZIONI VERBALI

Far indicare e denominare l'oggetto a cui si riferisce il contenuto della frase.

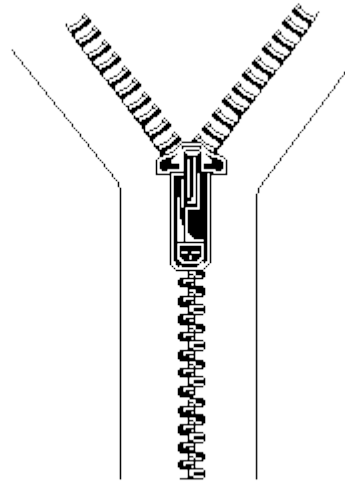
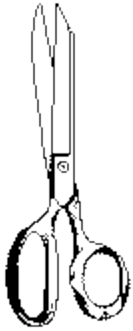

- Per fare un vestito ci vuole...
- Per tagliare la stoffa ci vuole...
- Per chiudere il vestito posso usare...

ASSOCIAZIONI VERBALI

Far indicare e denominare l'oggetto a cui si riferisce il contenuto della frase.

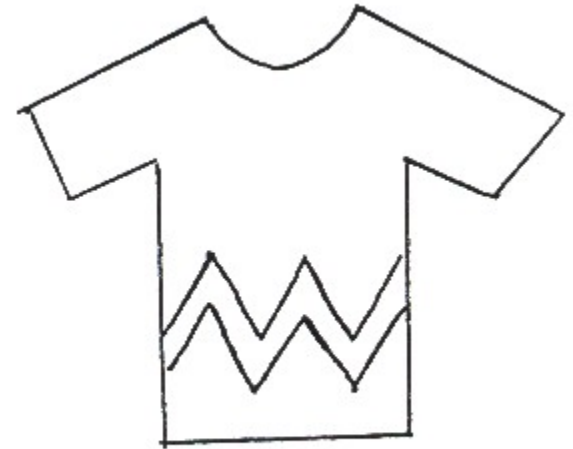
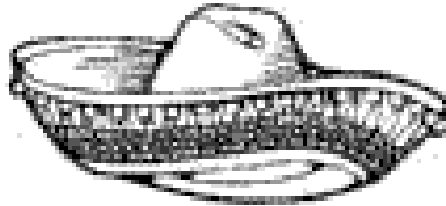

- E' di stoffa.
- E' di legno.
- E' di paglia.

ASSOCIAZIONI VERBALI

Far indicare e denominare l'oggetto a cui si riferisce il contenuto della frase.

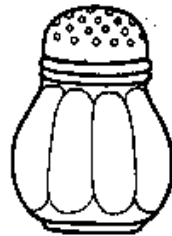
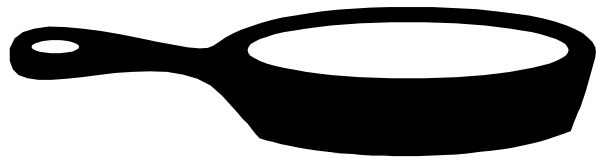

- Ha un lungo manico ed è piatta per cuocere le frittate.
- Ha forma cilindrica e serve per bollire la pasta.
- Ha tanti fori per lasciar passare il sale.

ASSOCIAZIONI VERBALI

Far indicare e denominare l'oggetto a cui si riferisce il contenuto della frase.

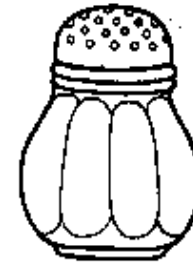
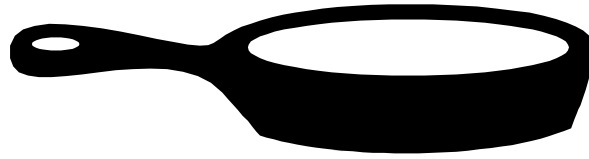

- Serve per friggere.
- Serve per bollire.
- Serve per salare.

ASSOCIAZIONI VERBALI

Far indicare e denominare l'oggetto a cui si riferisce il contenuto della frase.

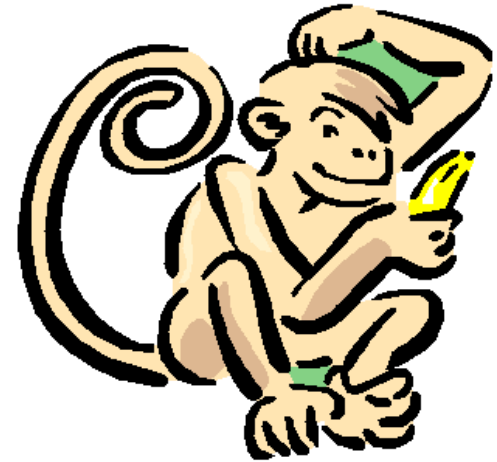
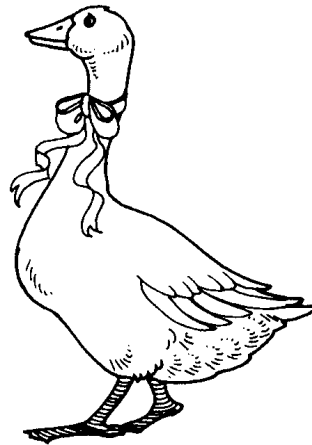
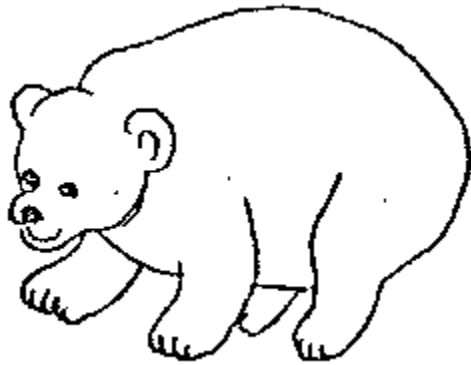

- Vive sugli alberi.
- Vive sull'acqua.
- Vive sulla neve.

ASSOCIAZIONI VERBALI

Far indicare e denominare l'oggetto a cui si riferisce il contenuto della frase.

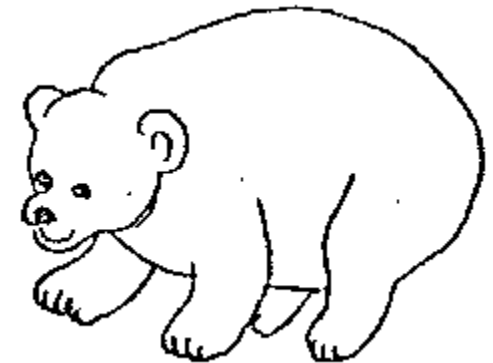
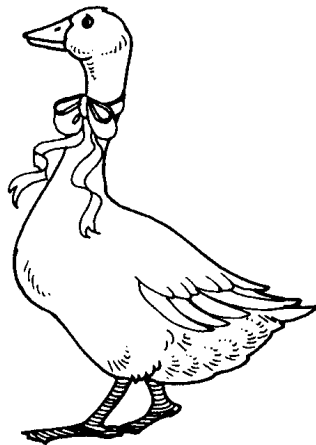

- Ama il clima mite e mangia le verdure.
- Ama il clima freddo e gli piace il miele.
- Ama il clima caldo e gradisce le banane.

ASSOCIAZIONI VERBALI

Far indicare e denominare l'oggetto a cui si riferisce il contenuto della frase.

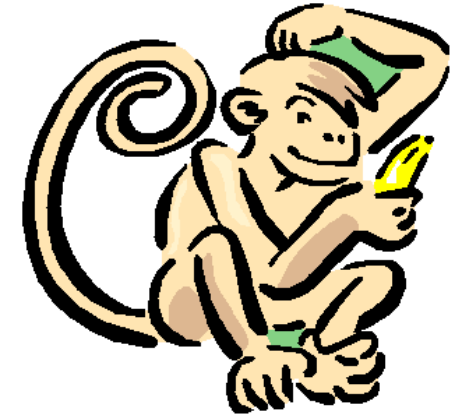
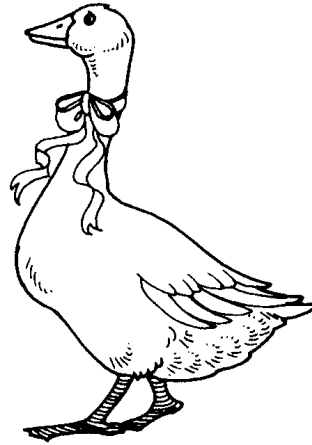
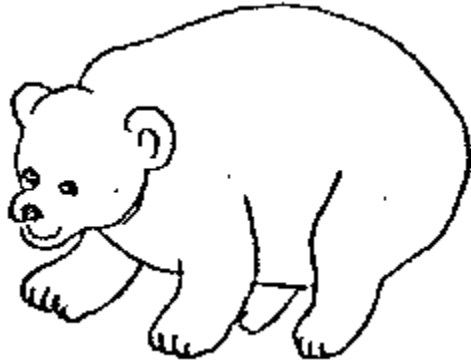

- Vive nelle zone temperate e nuota nel laghetto.
- Vive nelle zone tropicali e si muove sugli alberi.
- Vive nelle zone polari e cammina sui ghiacci.

ASSOCIAZIONI VERBALI

Far indicare e denominare l'oggetto a cui si riferisce il contenuto della frase.

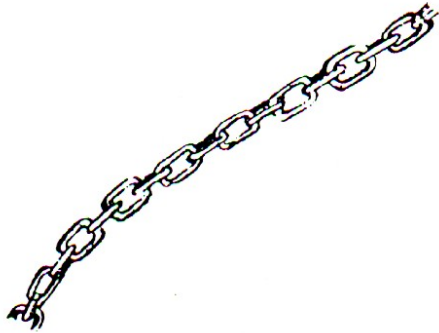

- Per tenere ben caldo il collo deve essere di lana la...
- Per potersi ben pulire deve essere di porcellana il...
- Per non rompersi deve essere di ferro la...

ASSOCIAZIONI VERBALI

Far indicare e denominare l'oggetto a cui si riferisce il contenuto della frase.

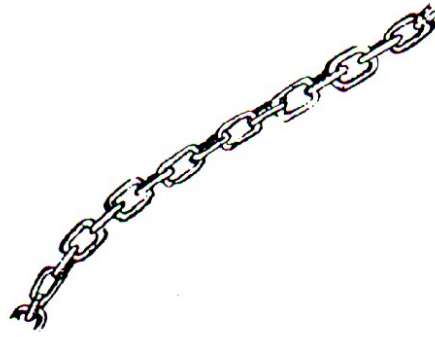

- E' di ferro.
- E' di lana.
- E' di porcellana.

ASSOCIAZIONI VERBALI

Far indicare e denominare l'oggetto a cui si riferisce il contenuto della frase.

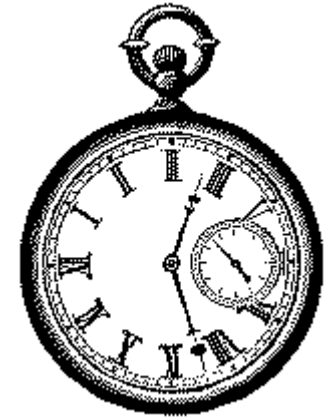

- E' un oggetto squadrato.
- E' un oggetto rotondo.
- E' un oggetto lineare.

ASSOCIAZIONI VERBALI

Far indicare e denominare l'oggetto a cui si riferisce il contenuto della frase.

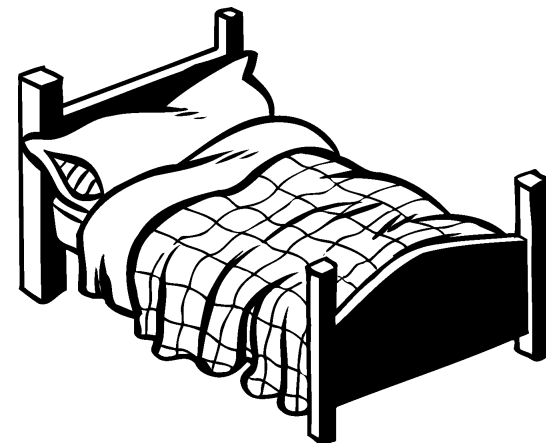
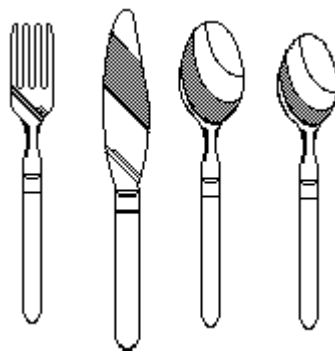
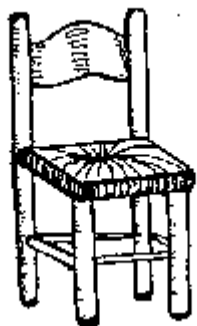

- Ha un morbido cuscino di piume.
- E' di legno e di paglia intrecciata.
- Sono di metallo.

ASSOCIAZIONI VERBALI

Far indicare e denominare l'oggetto a cui si riferisce il contenuto della frase.

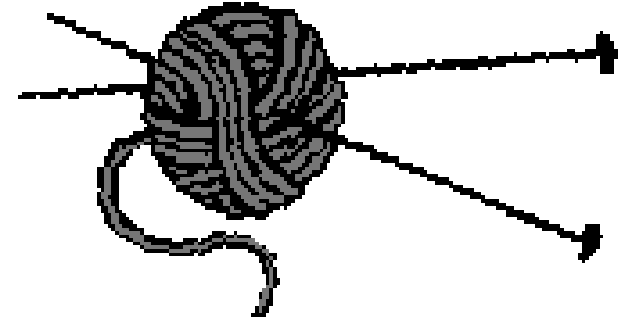
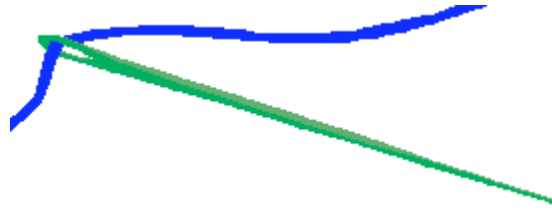
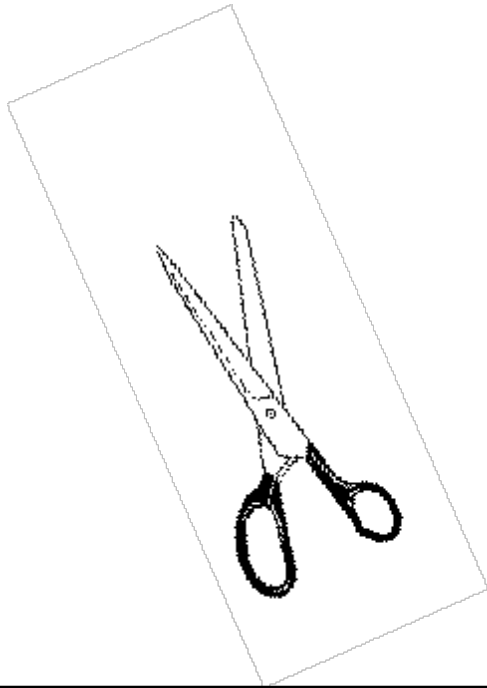

- Ha le lame affilate per tagliare.
- Hanno le punte per sferruzzare.
- Ha la cruna per cucire.

ASSOCIAZIONI VERBALI

Far indicare e denominare l'oggetto a cui si riferisce il contenuto della frase.

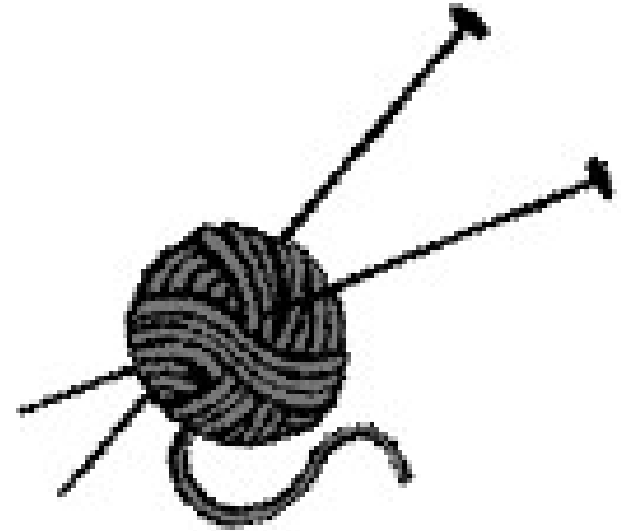
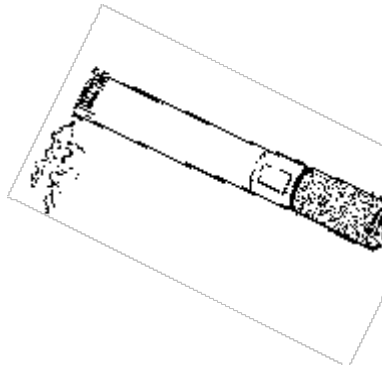

- Si compra al tabacchino.
- Si compra nella latteria.
- Si compra in merceria.

ASSOCIAZIONI VERBALI

Far indicare e denominare l'oggetto a cui si riferisce il contenuto della frase.

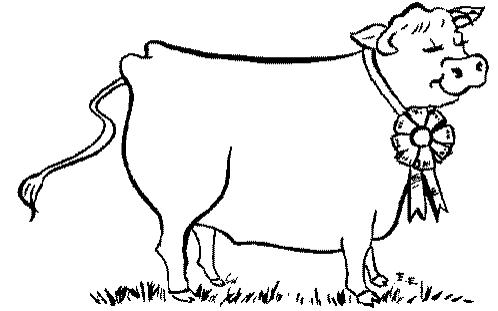
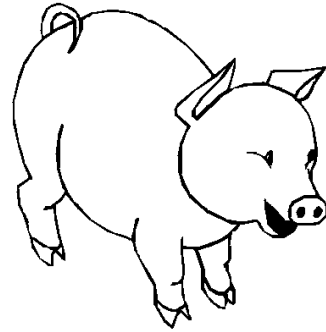
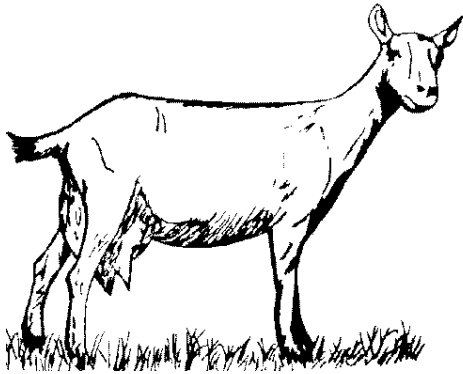

- Bela.
- Grugnisce.
- Muggisce.

ASSOCIAZIONI VERBALI

Far indicare e denominare l'oggetto a cui si riferisce il contenuto della frase.

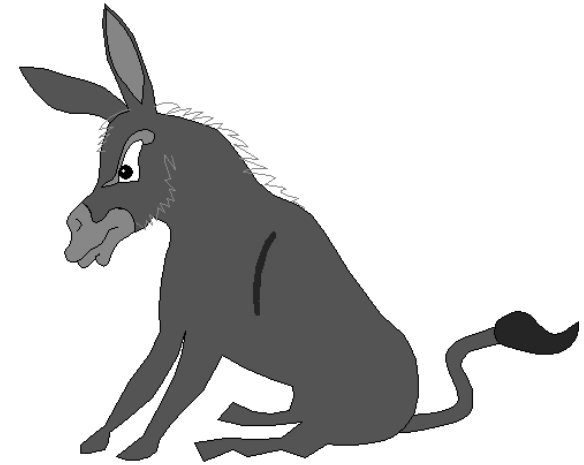
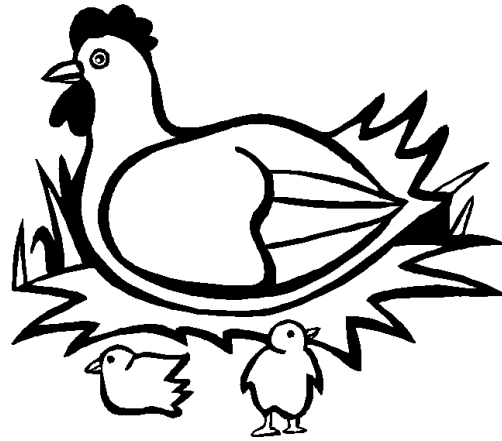
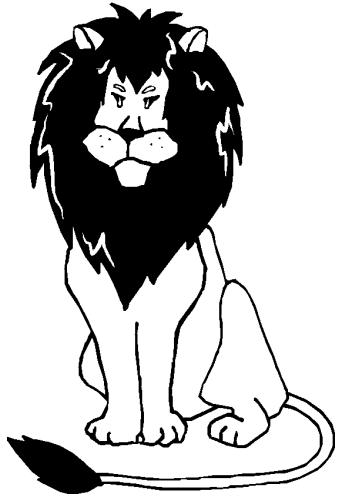

- Raglia.
- Chioccia.
- Ruggisce.

ASSOCIAZIONI VERBALI

Far indicare e denominare l'oggetto a cui si riferisce il contenuto della frase.

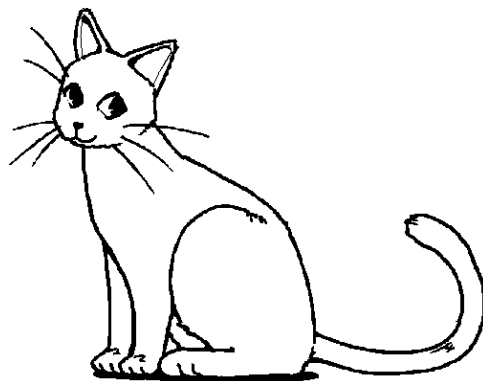
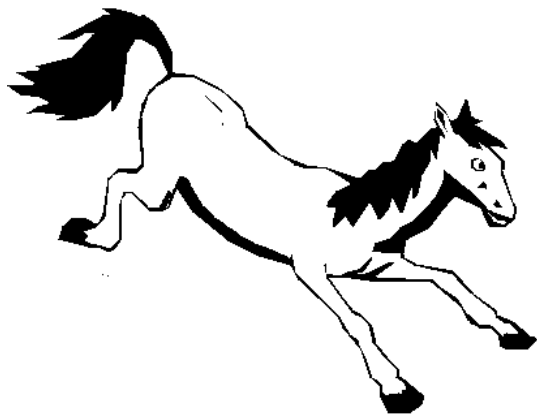

- Ha gli artigli, fa le fusa, mangia il pesce, è un...
- Ha gli zoccoli, galoppa, nitrisce, è un...
- Ha le penne, la cresta, fa chicchirichì, è un ...

ASSOCIAZIONI VERBALI

Far indicare e denominare l'oggetto a cui si riferisce il contenuto della frase.

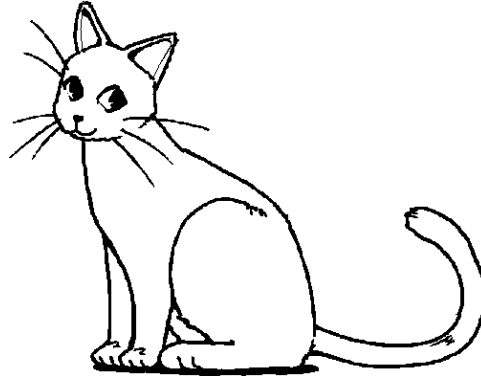
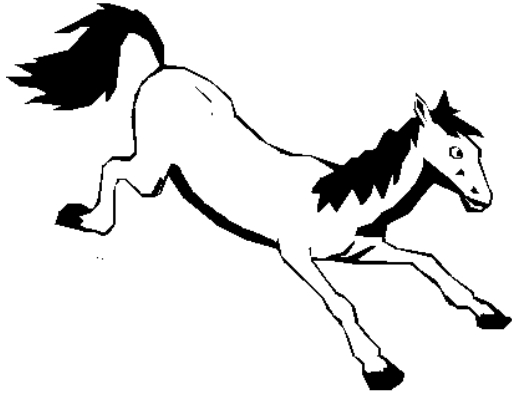

- Miagola.
- Nitrisce.
- Canta.

ASSOCIAZIONI VERBALI

Far indicare e denominare l'oggetto a cui si riferisce il contenuto della frase.

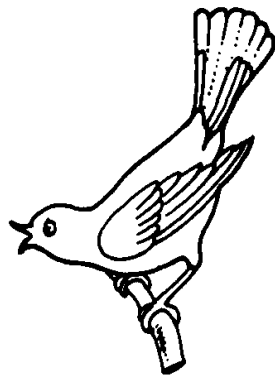
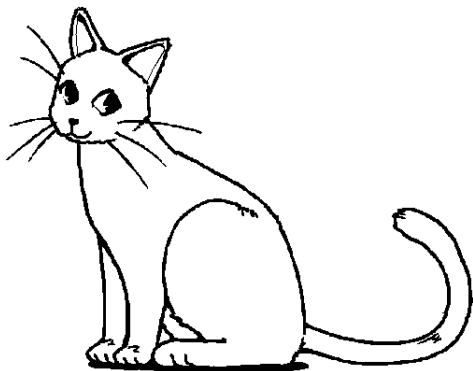

- Ha le ali, becca i semi, cinguetta è un...
- Ha i denti aguzzi, rosicchia il formaggio, squittisce, è un...
- Ha gli artigli, mangia il pesce, miagola è un...

ASSOCIAZIONI VERBALI

Far indicare e denominare l'oggetto a cui si riferisce il contenuto della frase.

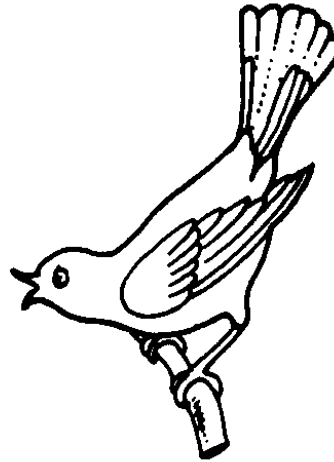
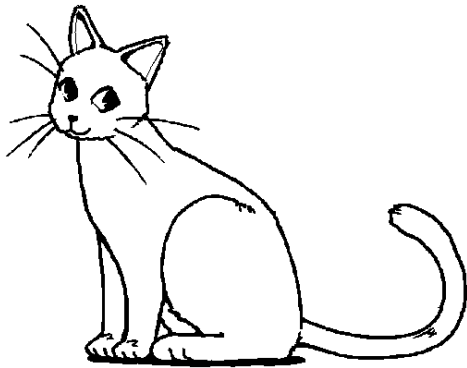

- Mangia i semi è un “granivoro”.
- Mangia i pesci e la carne è un “carnivoro”.
- Rosicchia il formaggio è un “roditore”

ASSOCIAZIONI VERBALI

Far indicare e denominare l’oggetto a cui si riferisce il contenuto della frase.

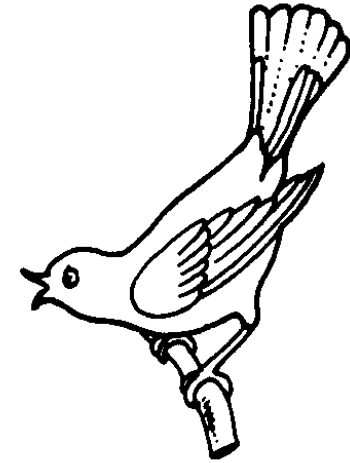
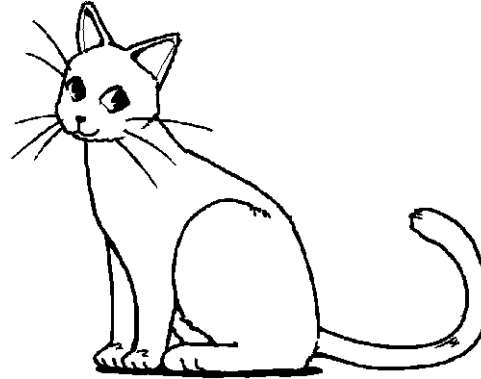
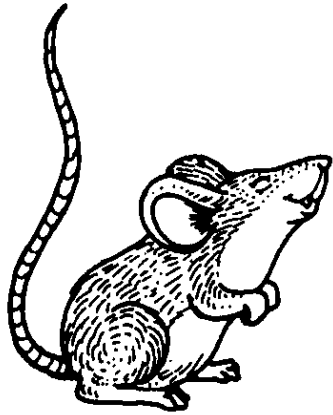

- E' un "carnivoro".
- E' un "granivoro".
- E' un "roditore".

ASSOCIAZIONI VERBALI

Far indicare e denominare l'oggetto a cui si riferisce il contenuto della frase.

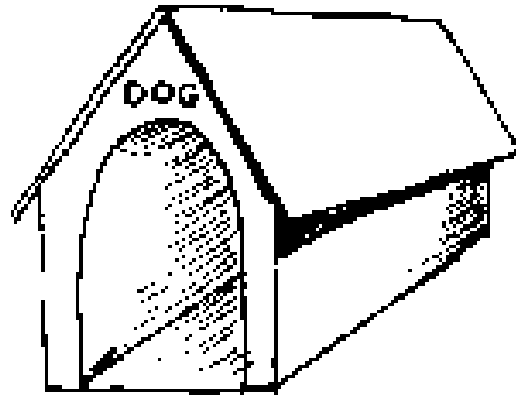

- E' di mattoni.
- E' di legno.
- E' fatto con pagliuzze.

ASSOCIAZIONI VERBALI

Far indicare e denominare l'oggetto a cui si riferisce il contenuto della frase.

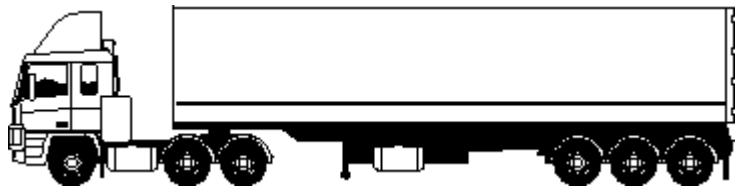

- Lo guida il camionista.
- Lo pilota l'aviatore.
- Lo fa rullare il batterista.

ASSOCIAZIONI VERBALI

Far indicare e denominare l'oggetto a cui si riferisce il contenuto della frase.

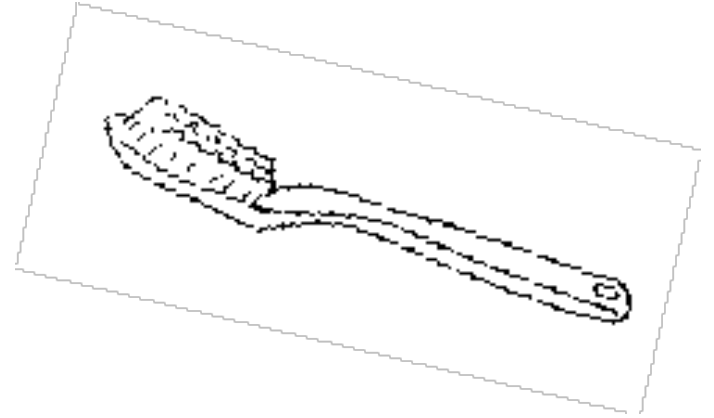
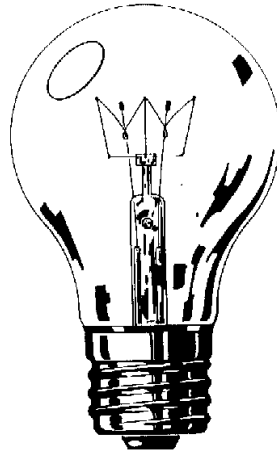
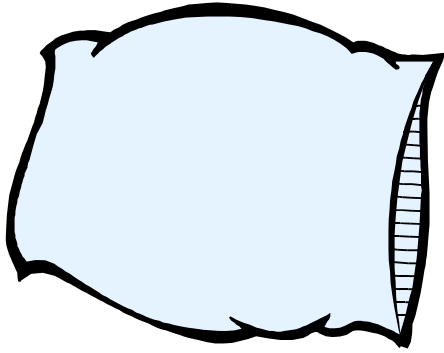

- E' squadrato il...
- E' tondeggiante la ...
- E' allungato il...

ASSOCIAZIONI VERBALI

Far indicare e denominare l'oggetto a cui si riferisce il contenuto della frase.

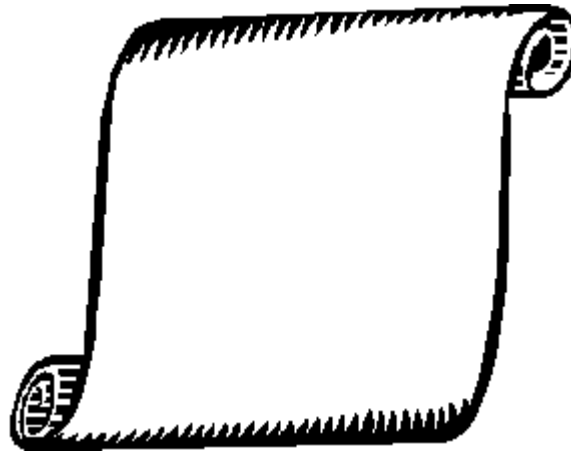
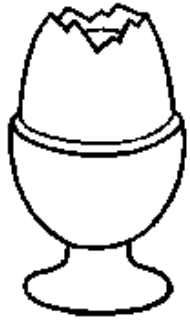

- E' intero...
- E' arrotolato...
- E' aperto...

ASSOCIAZIONI VERBALI

Far indicare e denominare l'oggetto a cui si riferisce il contenuto della frase.

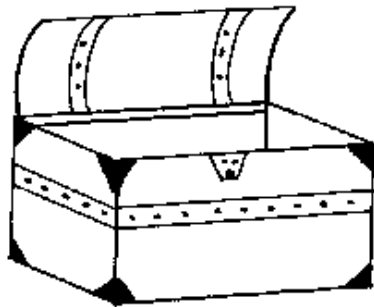
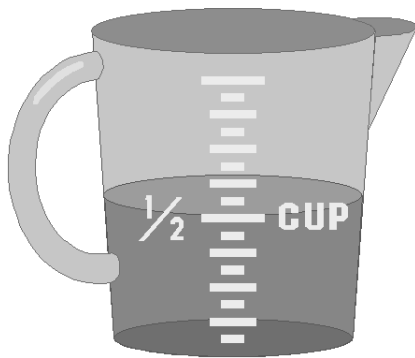

- E' vuoto il...
- E' pieno il...
- E' semivuota la...

ASSOCIAZIONI VERBALI

Far indicare e denominare l'oggetto a cui si riferisce il contenuto della frase.

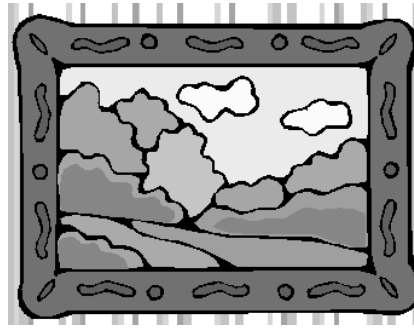

- Ha una forma triangolare.
- Ha una forma circolare.
- Ha una forma rettangolare.

ASSOCIAZIONI VERBALI

Far indicare e denominare l'oggetto a cui si riferisce il contenuto della frase.

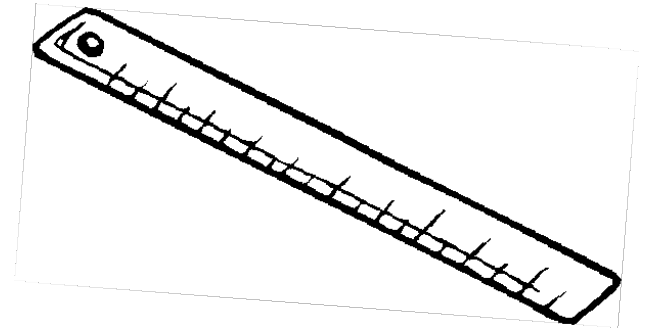

- E' lineare e aiuta a tracciare le linee.
- E' circolare e chiude il vestito.
- E' rettangolare per scrivere.

ASSOCIAZIONI VERBALI

Far indicare e denominare l'oggetto a cui si riferisce il contenuto della frase.