

VOGLIA DI CRESCERE

PROGRAMMA BASE PER LO SVILUPPO LOGICO E COGNITIVO

Emidio Tribulato

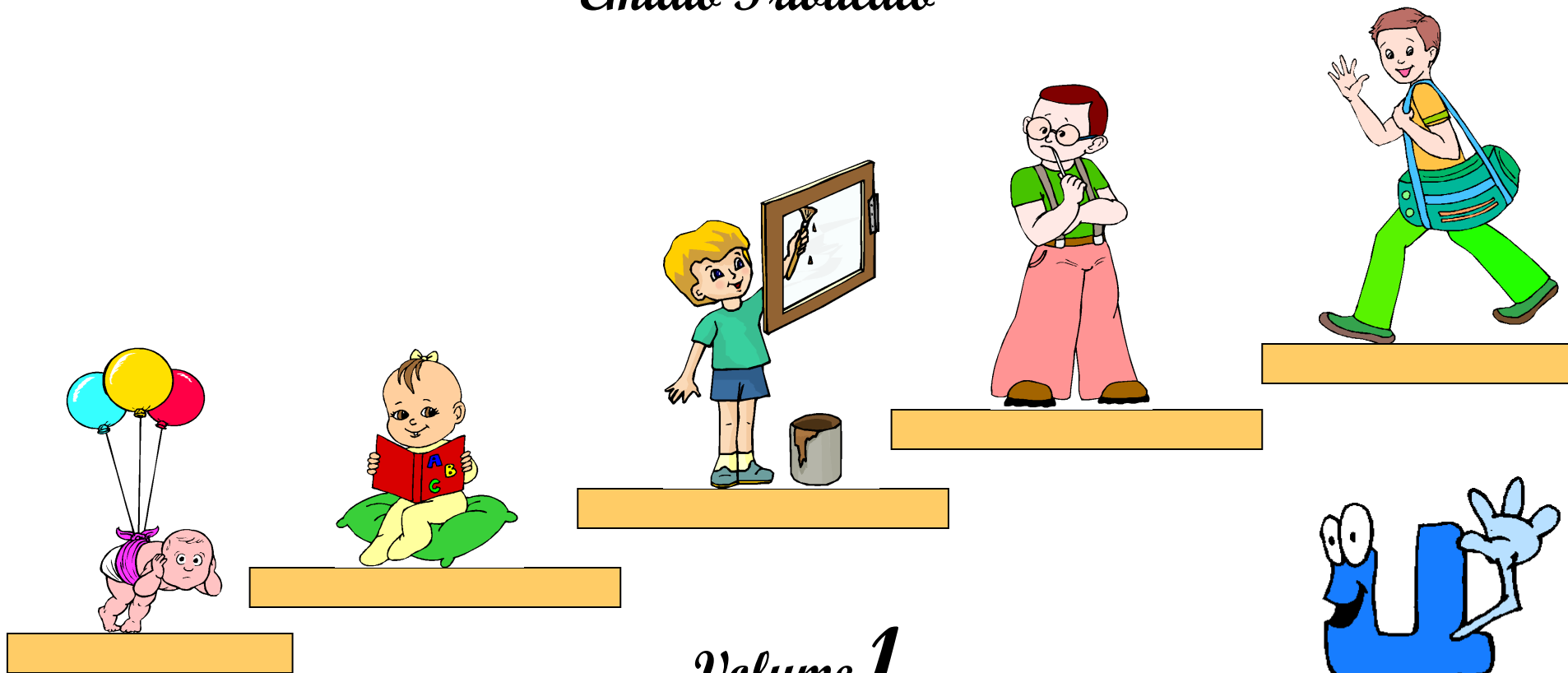

Volume 1

Livello

Centro studi LOGOS - ONLUS - Messina

CENTRO STUDI LOGOS
ONLUS
CENTRO DI RICERCHE PSICOPEDAGOGICHE
VIA PRINCIPE TOMMASO 2 - MESSINA
TEL. 090/46920
DIRETTORE: DOTT. EMIDIO TRIBULATO

“ VOGLIA DI CRESCERE ”

PROGRAMMA BASE PER LO SVILUPPO LOGICO E COGNITIVO

Emidio Tribulato

INDICE

SISTEMARE

<i>II VOCABOLARIO</i>	<i>Pag.</i>	<i>3</i>
<i>LE TRAIETTORIE</i>	<i>“</i>	<i>51</i>
<i>LINGUAGGIO: ASSOCIAZIONI VERBALI</i>	<i>“</i>	<i>64</i>
<i>I LABIRINTI</i>	<i>“</i>	<i>198</i>



2005 - Tutti i diritti riservati. Emidio Tribulato Viale Annunziata 72
Messina – Tel. 090357149 - 09046920

Vol. I

Livello 4

E - mail: logos.messina@tiscali.it --- Nuovo sito Web. WWW.cslogos.it

SIGLATURA

Per avere una visione immediata di come procede, nel minore, l'apprendimento è bene che questo venga evidenziato mediante dei simboli.

E' fondamentale, infatti, che l'educatore abbia presente, in ogni momento, quali schede o attività siano dal bambino conosciute, sconosciute o in via di acquisizione. Ciò per evitare di farlo confrontare con temi troppo complessi senza aver prima consolidato gli apprendimenti più semplici, o di far ripetere inutilmente schede e attività da lui perfettamente conosciute e quindi superate.

Si consiglia pertanto di siglare sia le singole schede che le attività globali indicate nell'indice sottostante indicando con:

 un puntino l'inizio dell'apprendimento;

 una crocetta, le schede o le attività in cui il bambino dà risposte esatte ma senza il commento verbale minimo richiesto, ad esempio il nome dell'oggetto;

 un cerchio che circonda una crocetta, per indicare le schede o le attività in cui il bambino dà un commento verbale minimo.

 un quadrato che include un cerchio ed una crocetta, per indicare le schede o le attività di cui il bambino ha completato l'apprendimento.

LIVELLI DI APPRENDIMENTO

• IL VOCABOLARIO

• LE TRAIETTORIE

• LINGUAGGIO: ASSOCIAZIONI VERBALI

• I LABIRINTI

“ VOGLIA DI CRESCERE ”

PROGRAMMA BASE PER LO SVILUPPO LOGICO E COGNITIVO

IL VOCABOLARIO

IL VOCABOLARIO

Nei bambini con ritardo mentale e nei bambini sordi, la comprensione delle parole è limitata ad un numero molto ridotto di queste. E' invece fondamentale, per una maggiore ricchezza culturale e per una conseguente maggiore comprensione del testo scritto, saper riconoscere molti oggetti e poi verbalizzare il loro nome. Le schede che presentiamo si prefiggono questo scopo.

UTILIZZAZIONE

Per i sordi che incominciano a leggere.

1^a Fase.

Il bambino leggendo le brevi frasi in cui è presente il soggetto e l'articolo dovrà indovinare a quale immagine si riferisce.

2^a Fase.

Lasciando scoperta la parte inferiore della scheda e indicando le varie immagini si chiederà al bambino di dire il nome dell'oggetto.

3^a Fase.

Coprendo la parte inferiore della scheda il bambino dovrà verbalizzare il nome del soggetto.

4^a Fase.

Il bambino dovrà indicare, attraverso la lettura labiale, l'immagine a cui si riferisce l'educatore.

Per i bambini con ritardo mentale è più utile utilizzare un altro tipo di metodologia.

1^a Fase - Comprensione verbale.

L'educatore presenta le immagini della scheda dicendo il nome dell'oggetto e le sue caratteristiche.

2^a Fase - Comprensione verbale.

Il bambino dovrà indicare l'immagine corrispondente a quella richiesta dall'educatore.

3^a Fase - Espressione verbale.

L'educatore indicando ogni soggetto chiederà al bambino il suo nome.

I bambini che sanno leggere e scrivere, potranno loro stessi collegare la frase all'immagine corrispondente e quindi, in un momento successivo, coprendo la parte inferiore della scheda, potranno scrivere il nome dell'oggetto rappresentato.

ETA' MENTALE DI RIFERIMENTO

Quattro anni nello sviluppo logico e linguistico.

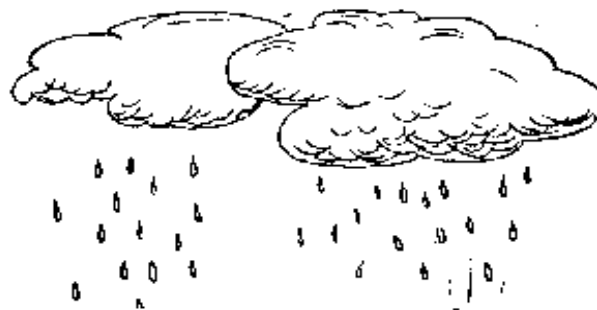
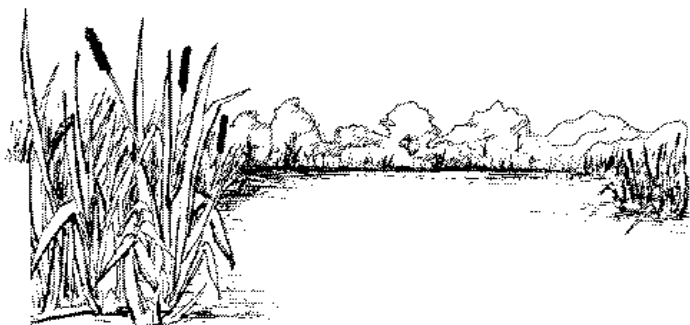

- Le nuvole.
 - La neve.
 - Il lago.

IL VOCABOLARIO

Associa le singole parole all'immagine corrispondente.

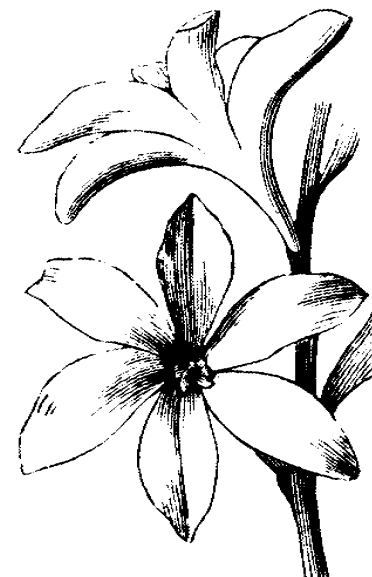

- La foglia.
 - Il fiore.
 - L'albero.

IL VOCABOLARIO

Associa le singole parole all'immagine corrispondente.

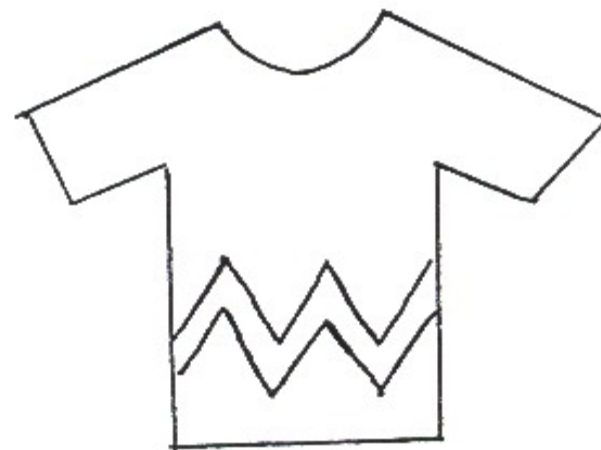
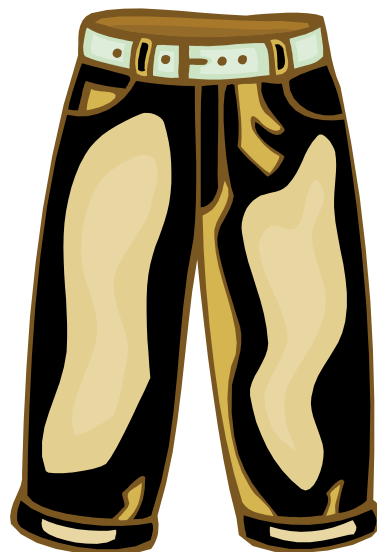
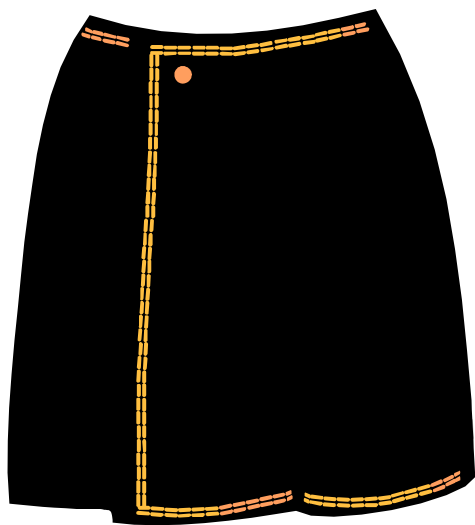

- La maglietta.
- La gonna.
- Il pantalone.

IL VOCABOLARIO

Associa le singole parole all'immagine corrispondente.

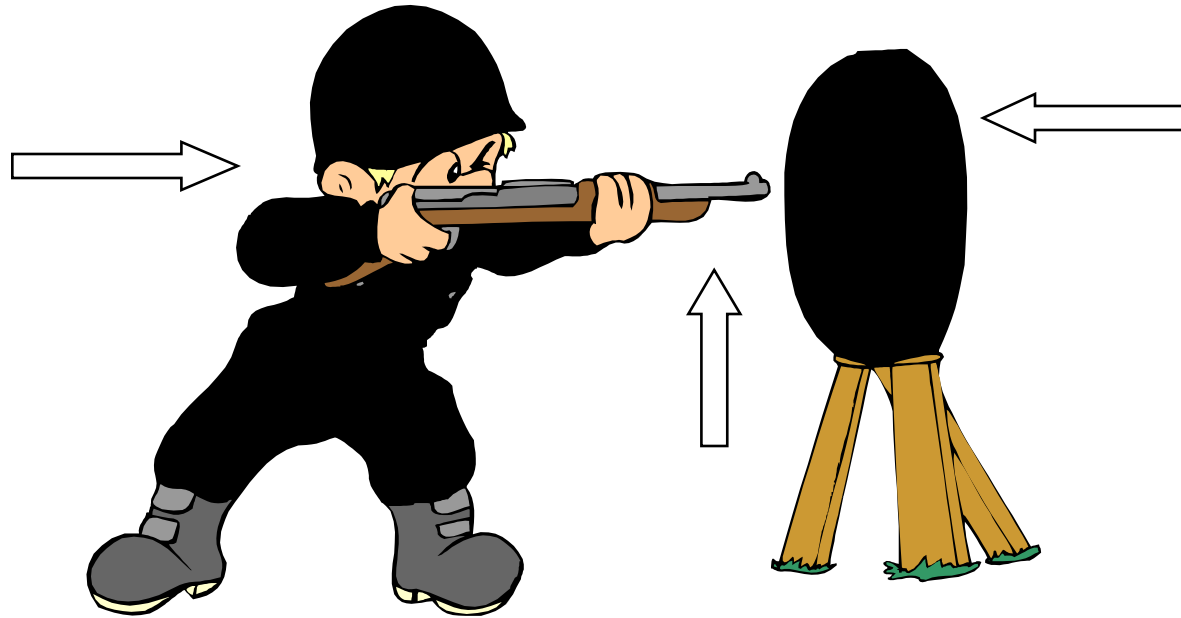

- Il bersaglio.
- Il soldato.
- Il fucile.

IL VOCABOLARIO

Associa le singole parole all'immagine corrispondente.

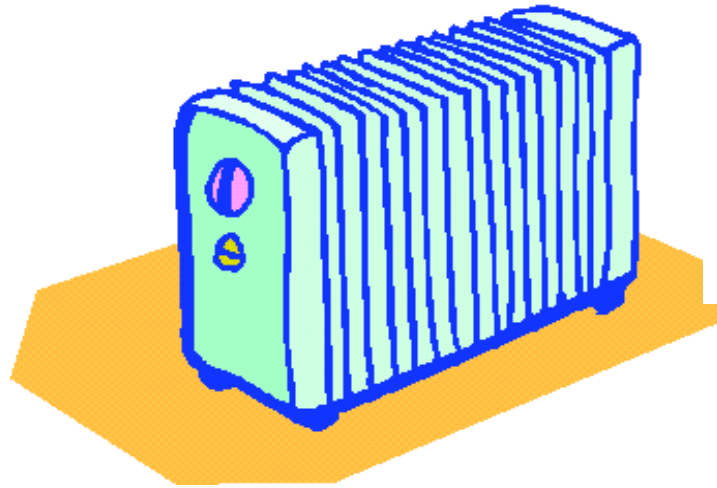
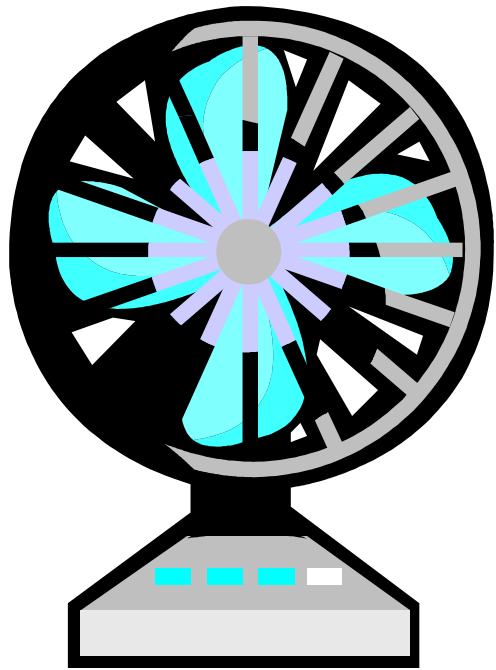

- L'aspirapolvere.
- Il ventilatore.
- La stufa.

IL VOCABOLARIO

Associa le singole parole all'immagine corrispondente.

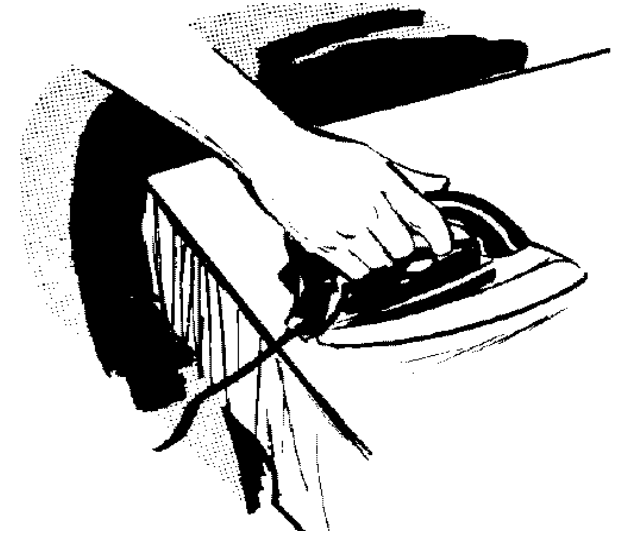
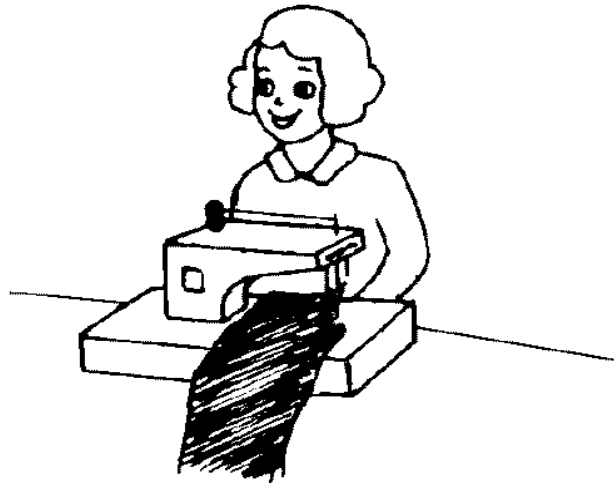

- Piantare.
- Stirare.
- Cucire.

IL VOCABOLARIO

Associa le singole parole all'immagine corrispondente.



- Il cavaliere.
 - La lancia.
 - Il cavallo.

IL VOCABOLARIO

Associa le singole parole all'immagine corrispondente.

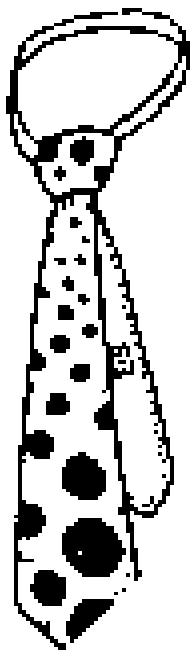

- La giacca.
- La cintura.
- La cravatta.

IL VOCABOLARIO

Associa le singole parole all'immagine corrispondente.

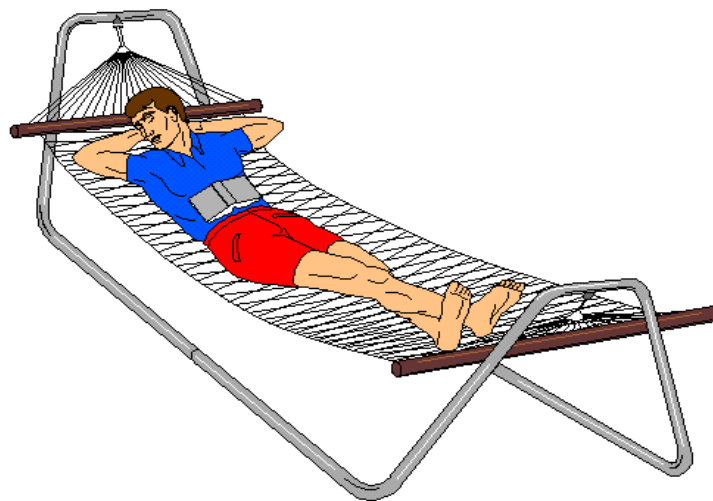

- Riposare.
- Truccare.
- Massaggiare.

IL VOCABOLARIO

Associa le singole parole all'immagine corrispondente.

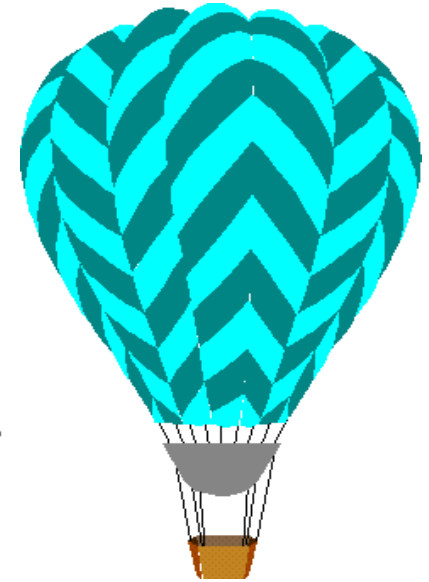

- La mongolfiera.
- La nave.
- L'elicottero.

IL VOCABOLARIO

Associa le singole parole all'immagine corrispondente.

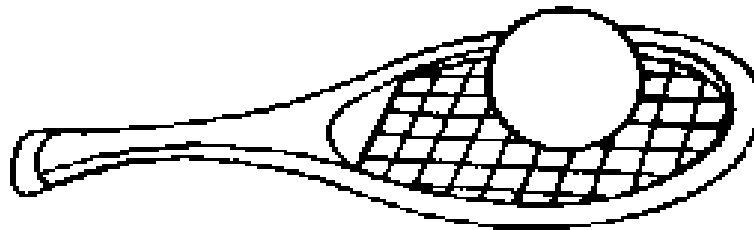
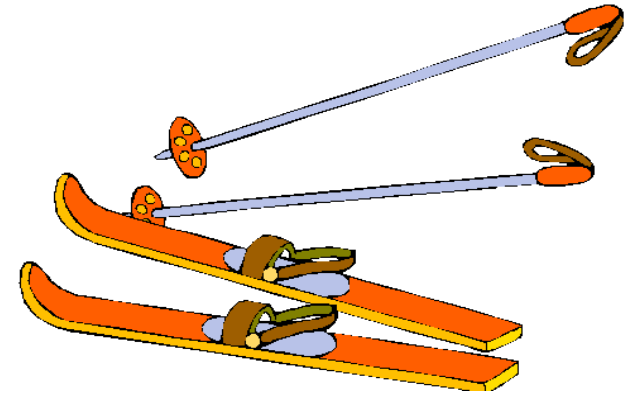
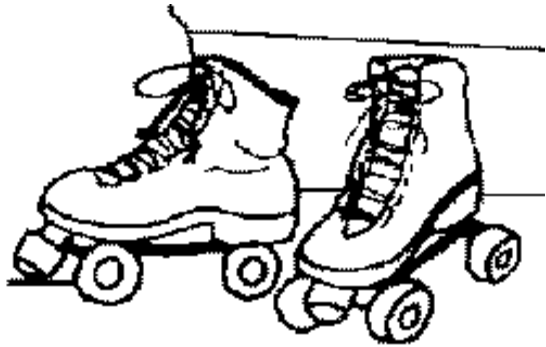

- Gli sci.
- I pattini.
- La racchetta.

IL VOCABOLARIO

Associa le singole parole all'immagine corrispondente.

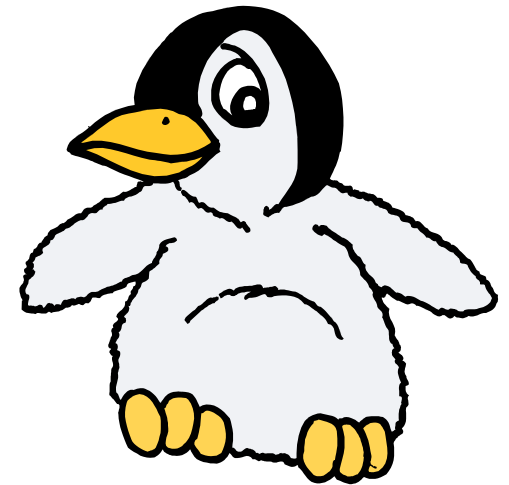

- Il pinguino.
- La foca.
- Il delfino.

IL VOCABOLARIO

Associa le singole parole all'immagine corrispondente.

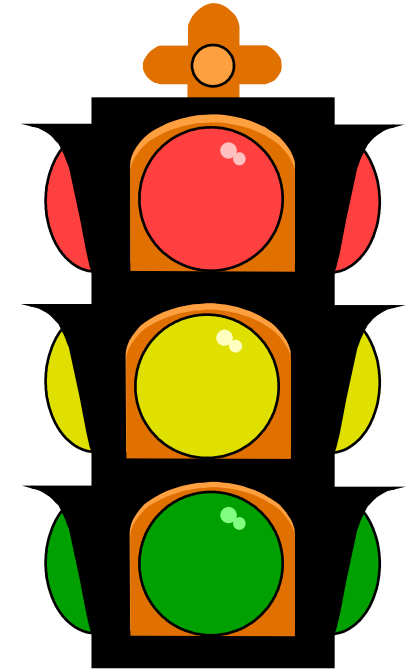
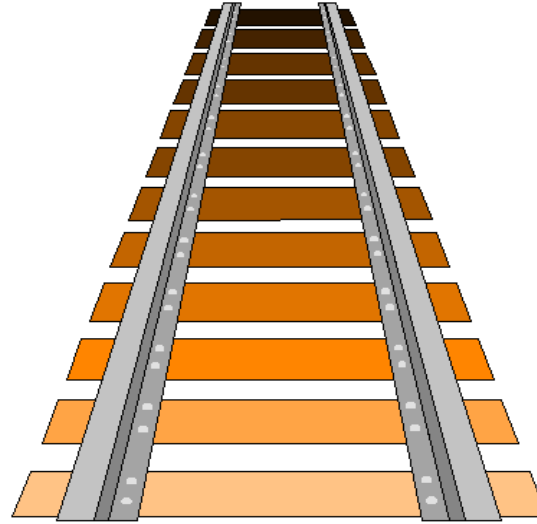
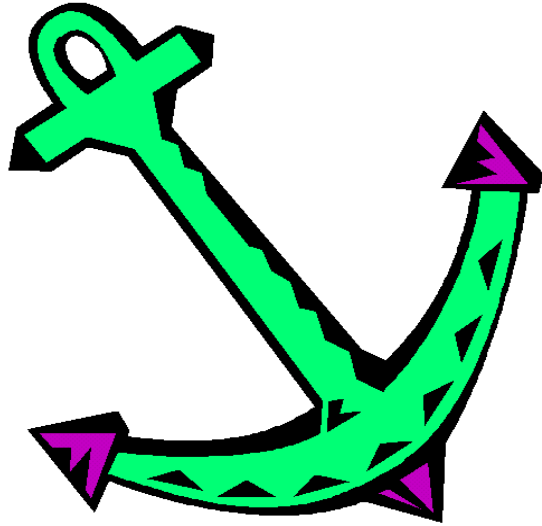

- Il semaforo.
- L'ancora.
- Il binario.

IL VOCABOLARIO

Associa le singole parole all'immagine corrispondente.

Disegna

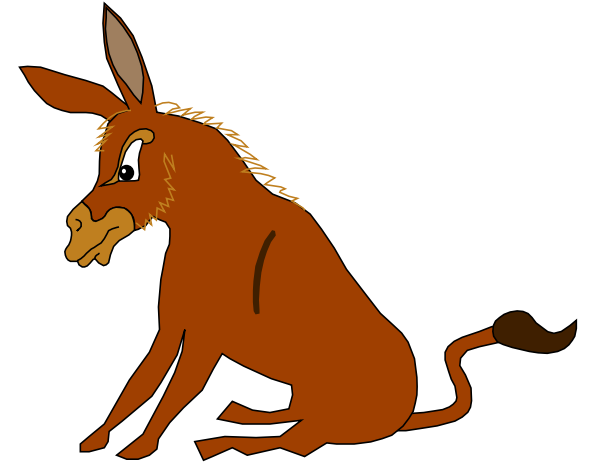
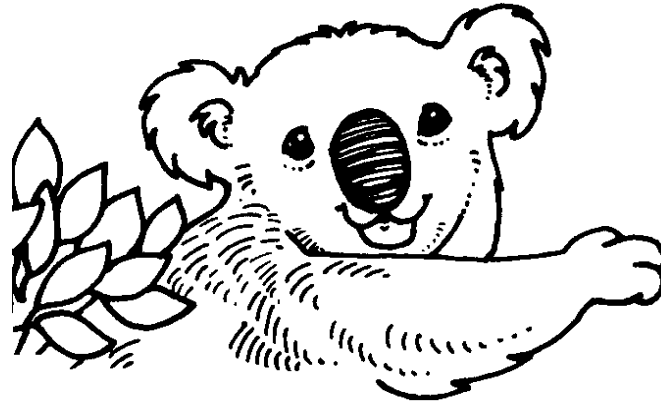
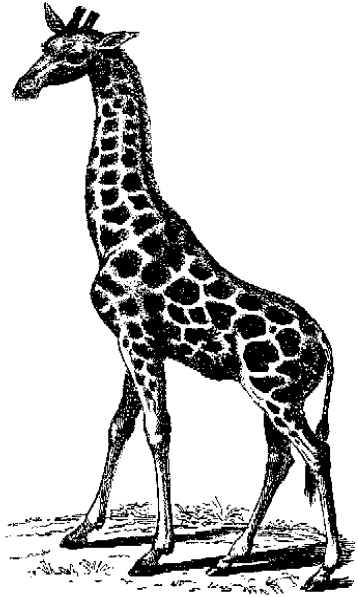

- Il koala.
 - L'asino.
 - La giraffa.

IL VOCABOLARIO

Associa le singole parole all'immagine corrispondente.

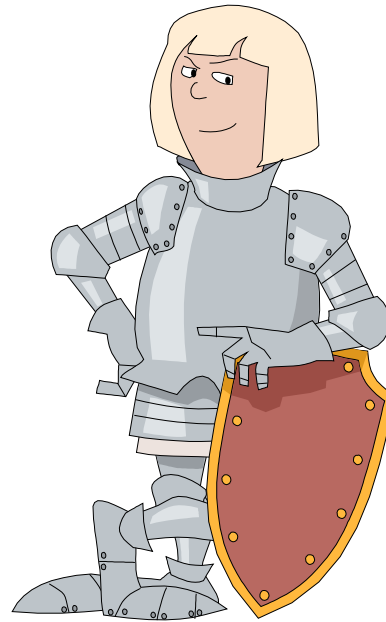

- Il trono.
- La regina.
- Il principe.

IL VOCABOLARIO

Associa le singole parole all'immagine corrispondente.

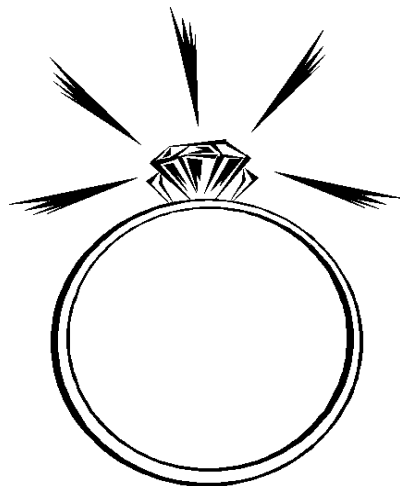
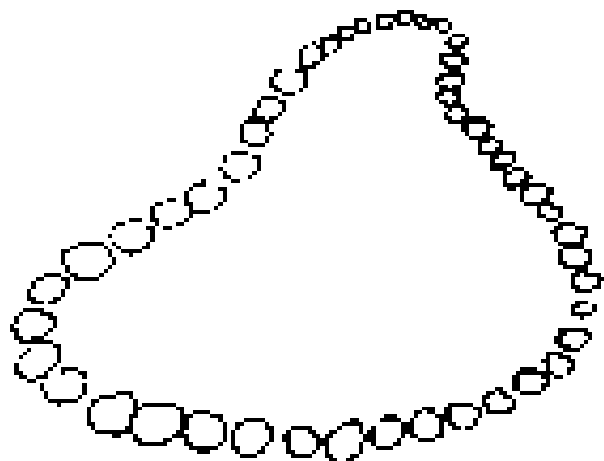

- La corona.
- La collana.
- L'anello.

IL VOCABOLARIO

Associa le singole parole all'immagine corrispondente.

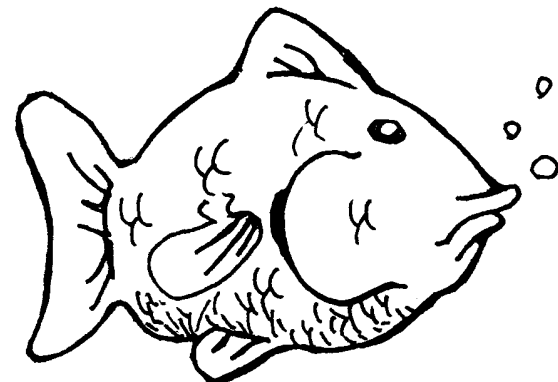
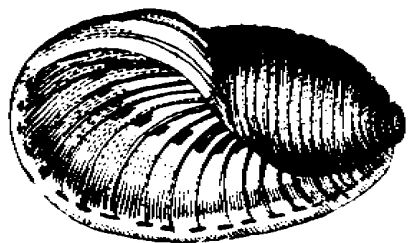

- La medusa.
- La conchiglia.
- Il pesce.

IL VOCABOLARIO

Associa le singole parole all'immagine corrispondente.



- Il pennello.
- I colori.
- Il quadro.

IL VOCABOLARIO

Associa le singole parole all'immagine corrispondente.

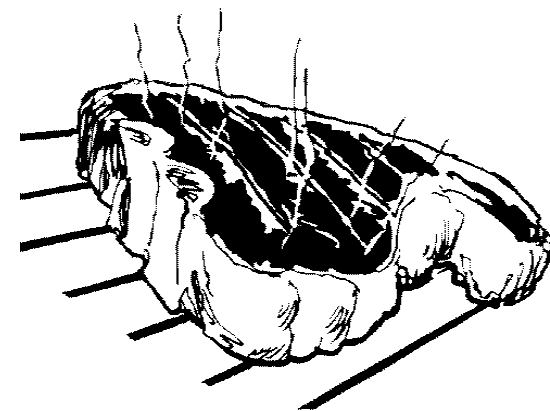
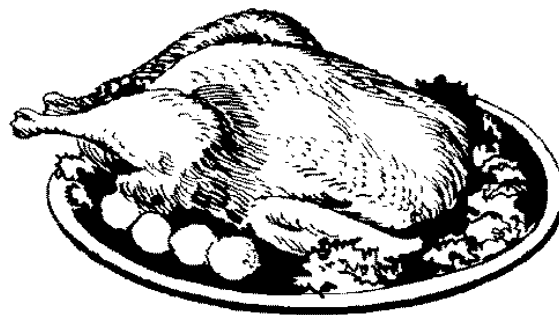
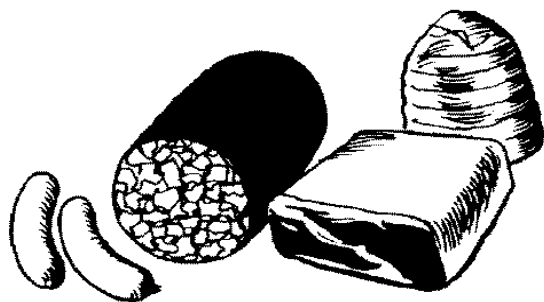

- La bistecca.
- Il pollo.
- I salumi.

IL VOCABOLARIO

Associa le singole parole all'immagine corrispondente.

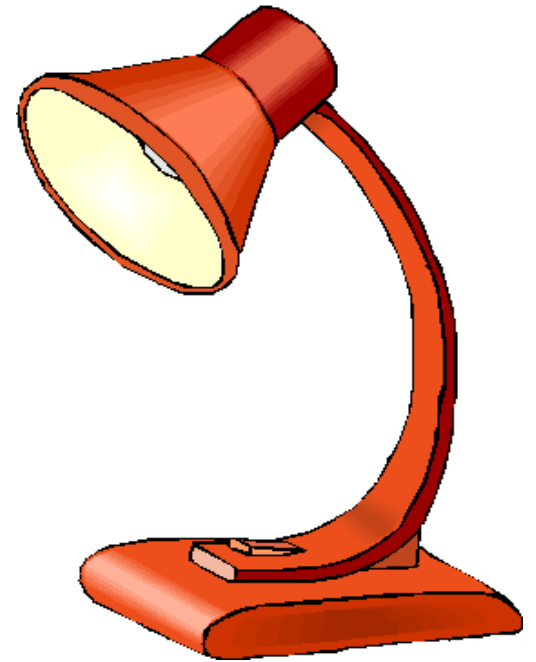
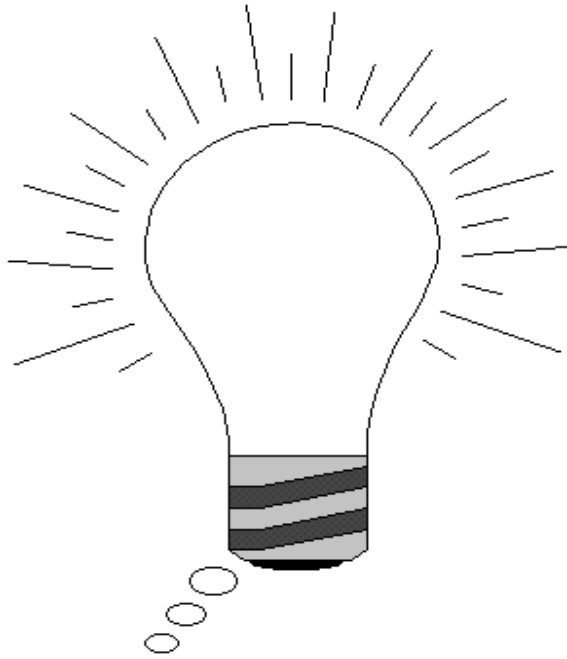

- La torcia.
- La lampadina.
- La lampada.

IL VOCABOLARIO

Associa le singole parole all'immagine corrispondente.

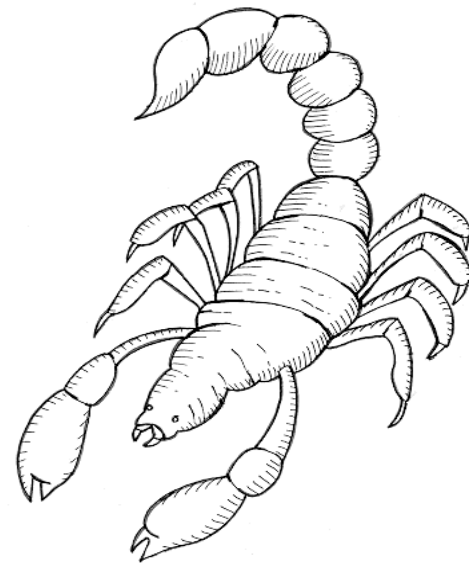
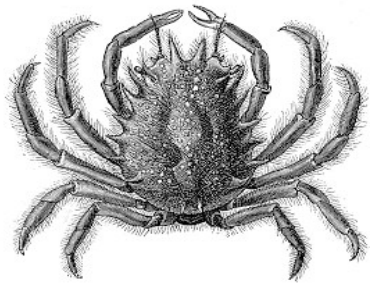

- La ragnatela.
- Lo scorpione.
- Il ragno.

IL VOCABOLARIO

Associa le singole parole all'immagine corrispondente.

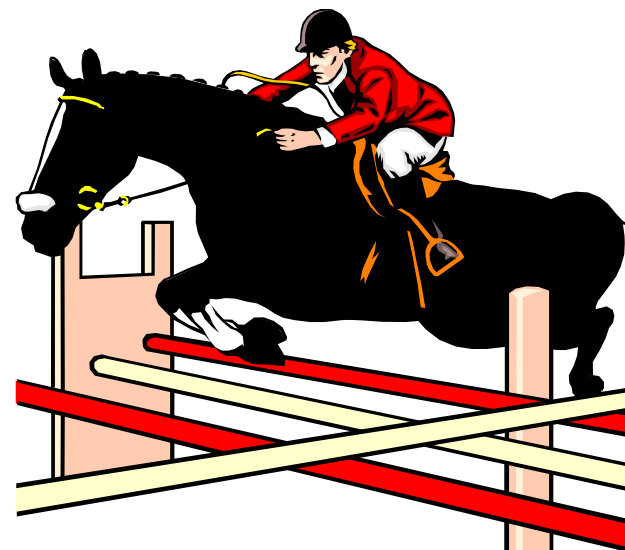

- Vincere.
- Galoppare.
- Osservare.

IL VOCABOLARIO

Associa le singole parole all'immagine corrispondente.



- Donare.
- Piangere.
- Spiare.

IL VOCABOLARIO

Associa le singole parole all'immagine corrispondente.

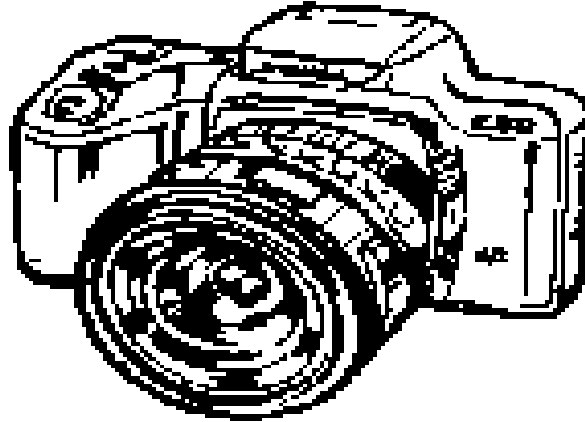

- Gli occhiali.
 - La lente d'ingrandimento.
 - La macchina fotografica.

IL VOCABOLARIO

Associa le singole parole all'immagine corrispondente.

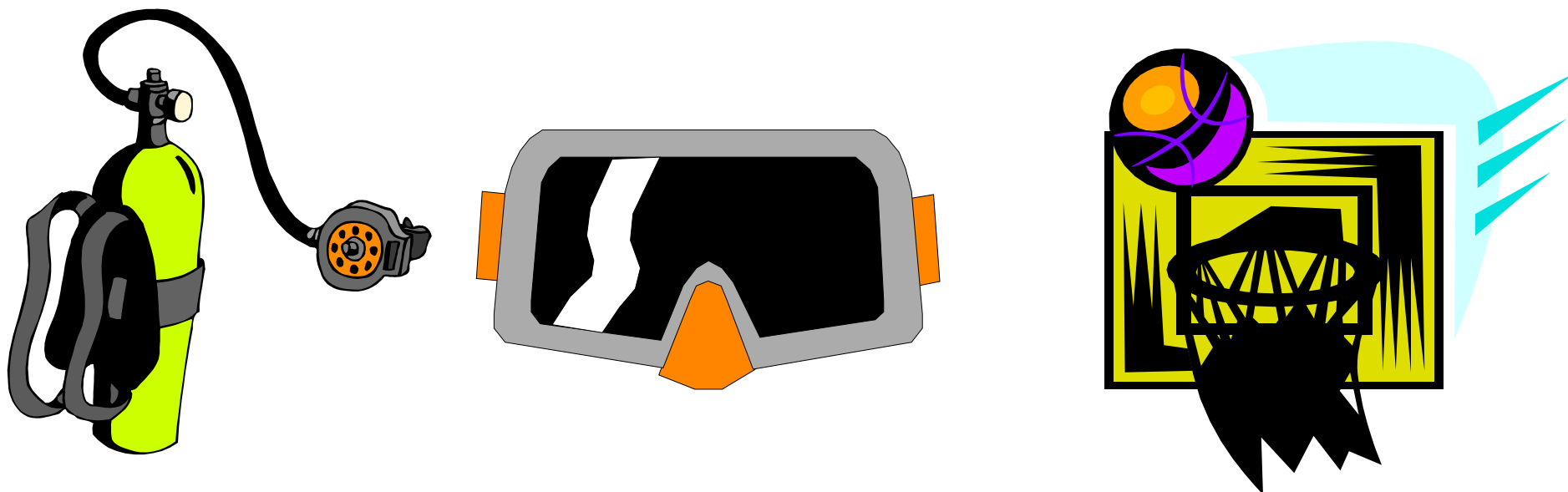

- Il canestro.
- La bombola.
- La maschera.

IL VOCABOLARIO

Associa le singole parole all'immagine corrispondente.

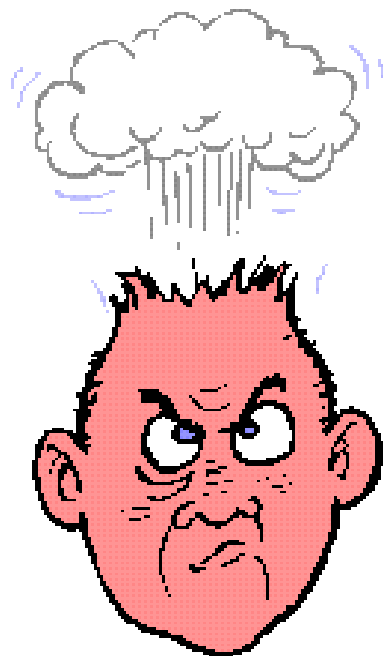

- Focoso.
- Vigoroso.
- Cordiale.

IL VOCABOLARIO

Associa le singole parole all'immagine corrispondente.



- Gioire.
- Curare.
- Festeggiare.

IL VOCABOLARIO

Associa le singole parole all'immagine corrispondente.

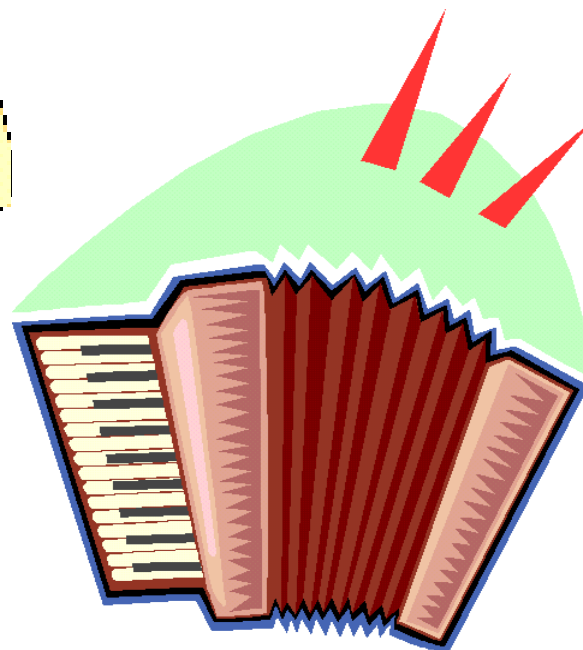
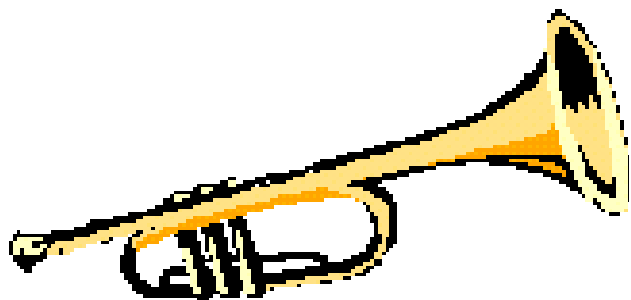

- La tromba.
- Il violino.
- La fisarmonica.

IL VOCABOLARIO

Associa le singole parole all'immagine corrispondente.

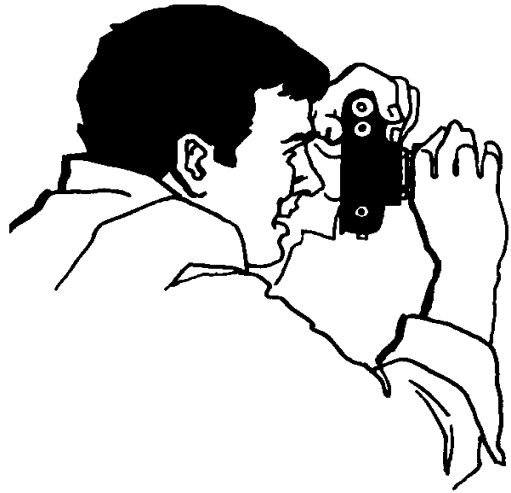

- Allattare.
- Fotografare.
- Sorridere.

IL VOCABOLARIO

Associa le singole parole all'immagine corrispondente.

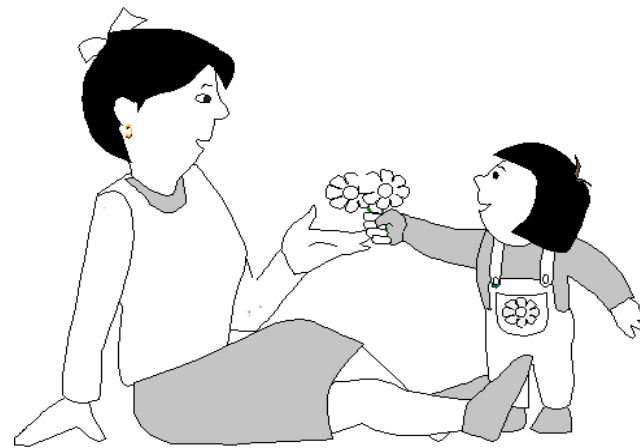
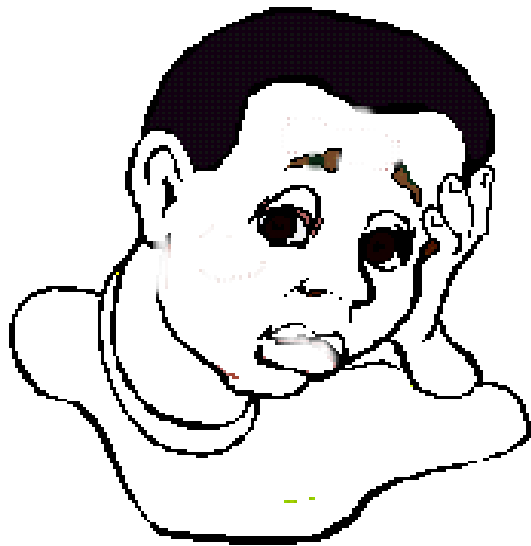

- Dispettoso.
- Dispiaciuto.
- Generosa.

IL VOCABOLARIO

Associa le singole parole all'immagine corrispondente.



- Curioso.
- Simpatico.
- Triste.

IL VOCABOLARIO

Associa le singole parole all'immagine corrispondente.

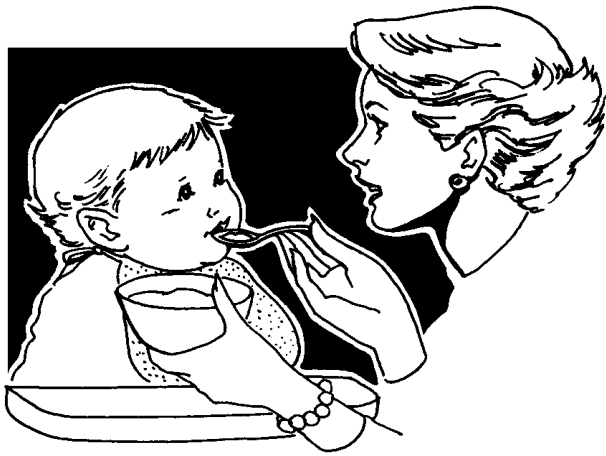

- Visitare
 - Imboccare
 - Piangere.

IL VOCABOLARIO

Associa le singole parole all'immagine corrispondente.

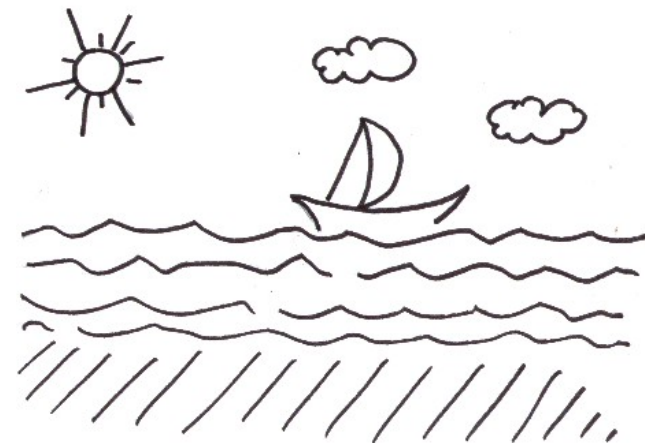

- L'isola.
- Il mare.
- La montagna.

IL VOCABOLARIO

Associa le singole parole all'immagine corrispondente.

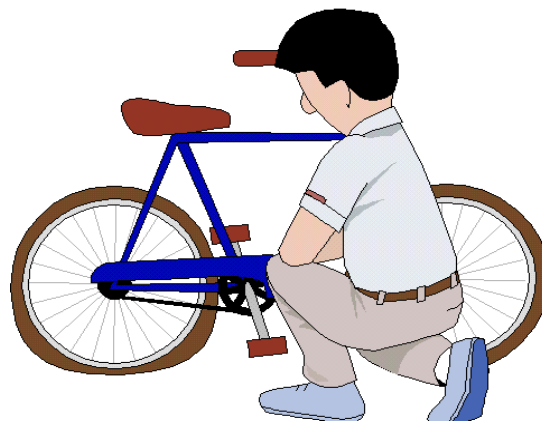
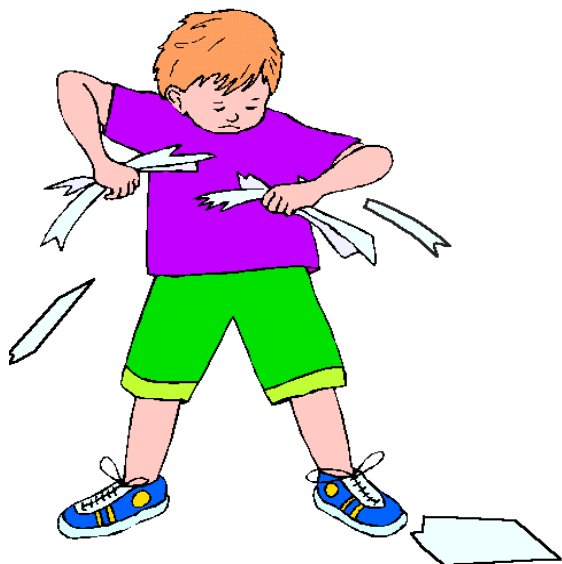

- Addobbare.
- Strappare.
- Riparare.

IL VOCABOLARIO

Associa le singole parole all'immagine corrispondente.

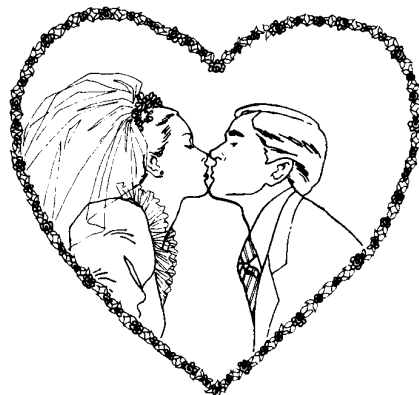

- Litigare.
- Brindare.
- Baciare.

IL VOCABOLARIO

Associa le singole parole all'immagine corrispondente.



- Allegro.
- Arrabbiato.
- Disperata.

IL VOCABOLARIO

Associa le singole parole all'immagine corrispondente.

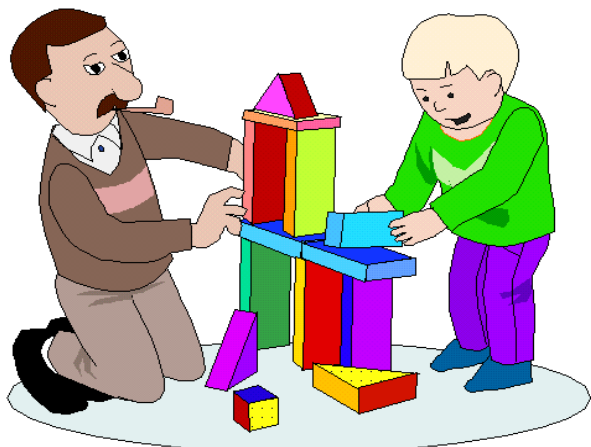

- Accudire.
- Costruire.
- Disegnare.

IL VOCABOLARIO

Associa le singole parole all'immagine corrispondente.

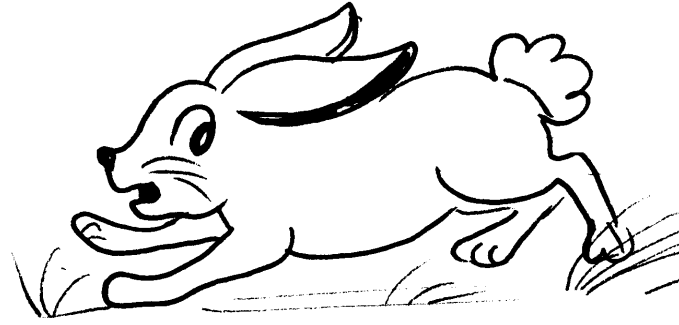
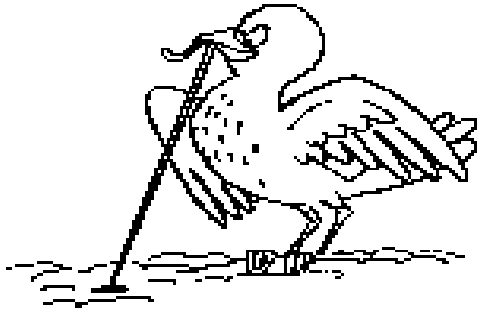

- Beccare.
- Salutare.
- Fuggire.

IL VOCABOLARIO

Associa le singole parole all'immagine corrispondente.

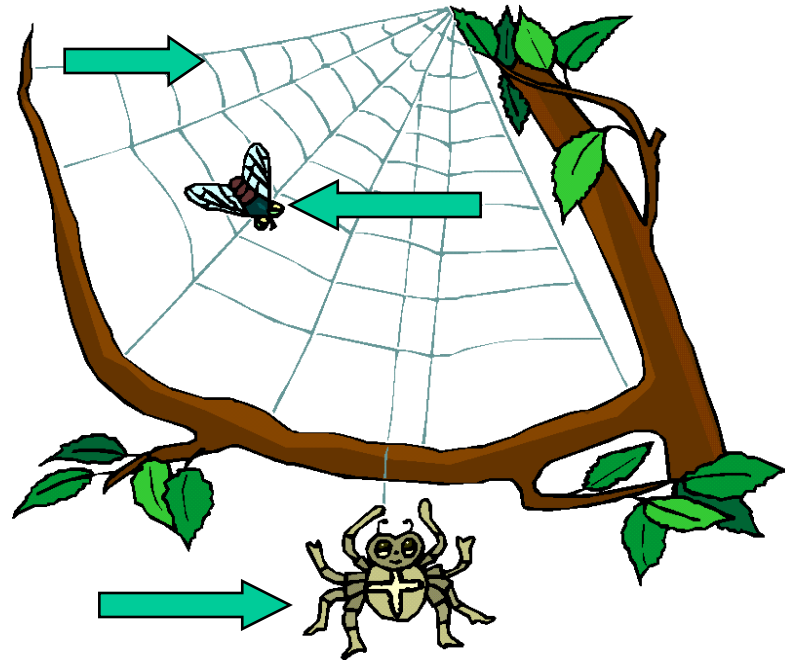

- La ragnatela.
- Il ragno.
- La mosca.

IL VOCABOLARIO

Associa le singole parole all'immagine corrispondente.

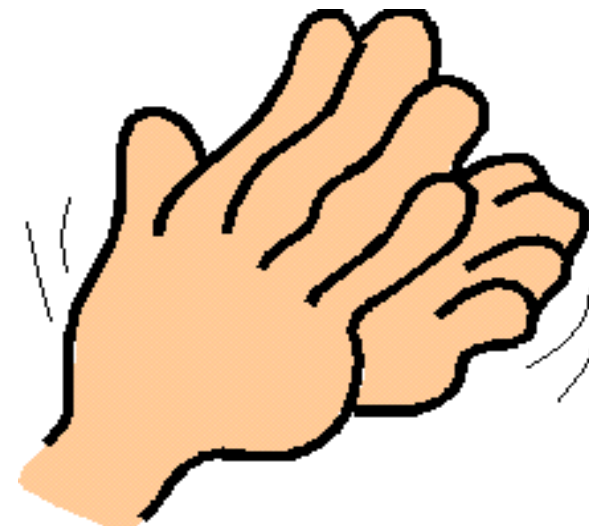

- Applaudire.
- Entrare.
- Inciampare.

IL VOCABOLARIO

Associa le singole parole all'immagine corrispondente.

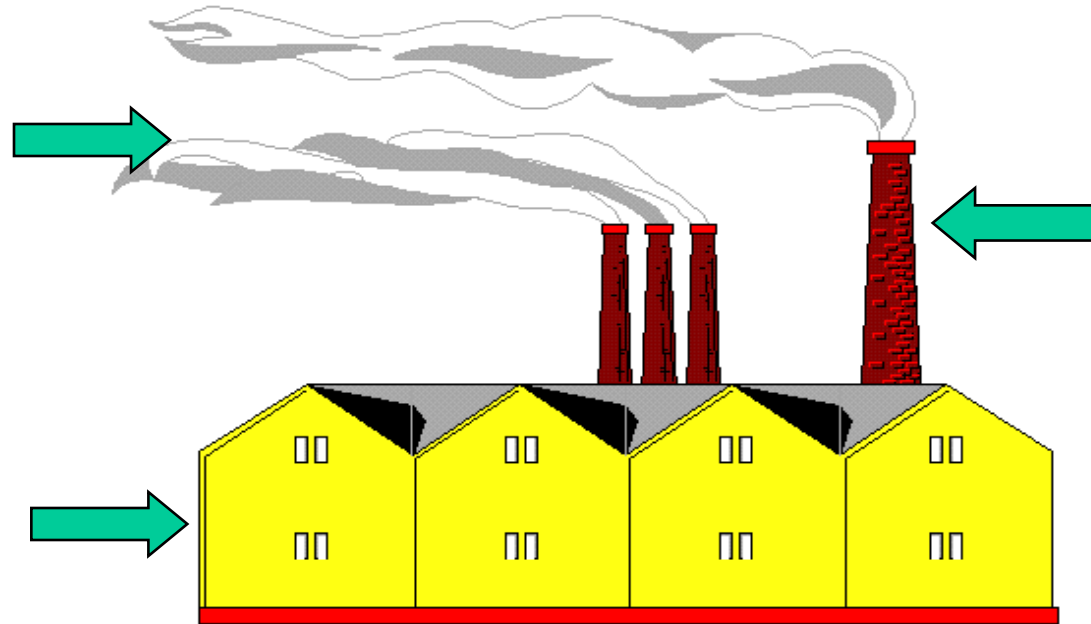

- Il fumo.
- I fumaioli.
- I capannoni.

IL VOCABOLARIO

Associa le singole parole all'immagine corrispondente.

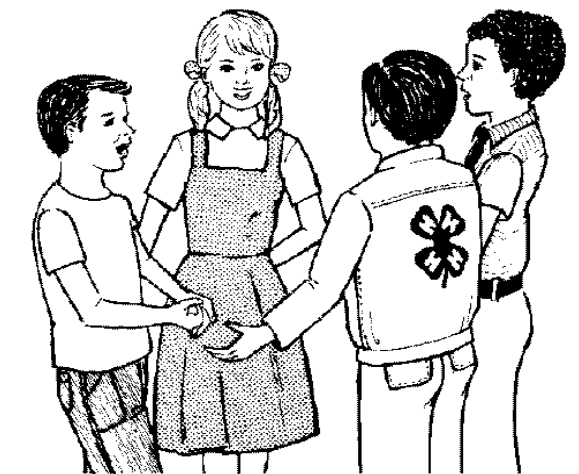

- Il girotondo.
- Lo scherzo.
- Gli amici.

IL VOCABOLARIO

Associa le singole parole all'immagine corrispondente.



- Posare.
- Trionfare.
- Rubare.

IL VOCABOLARIO

Associa le singole parole all'immagine corrispondente.

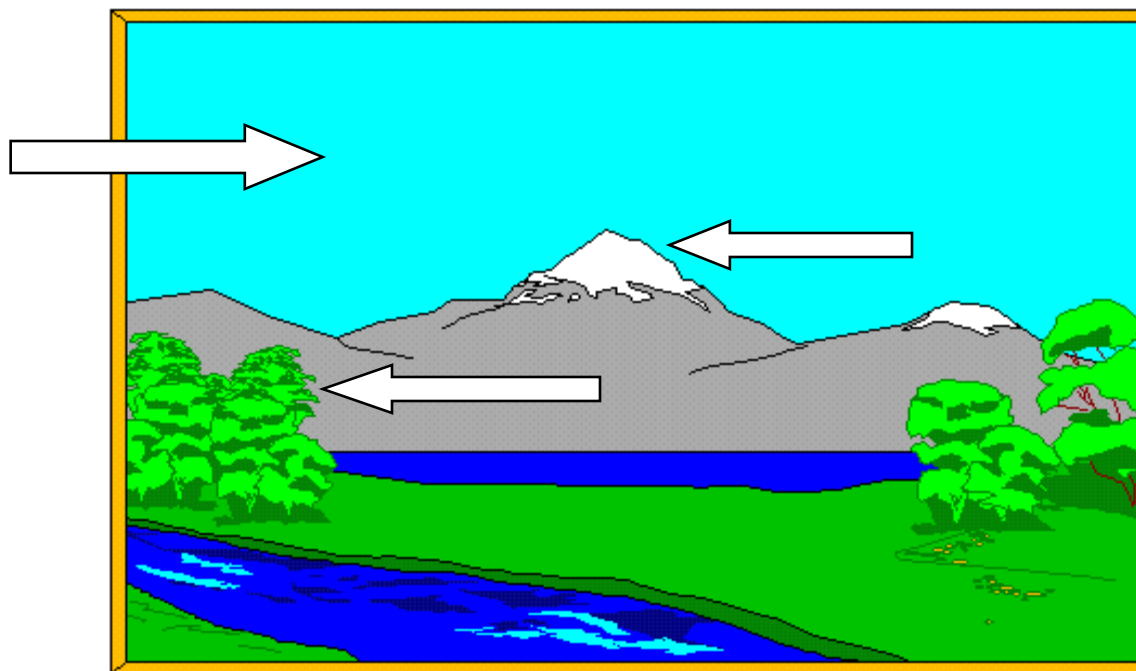

- Il cielo.
- La cima.
- Gli alberi.

IL VOCABOLARIO

Associa le singole parole all'immagine corrispondente.

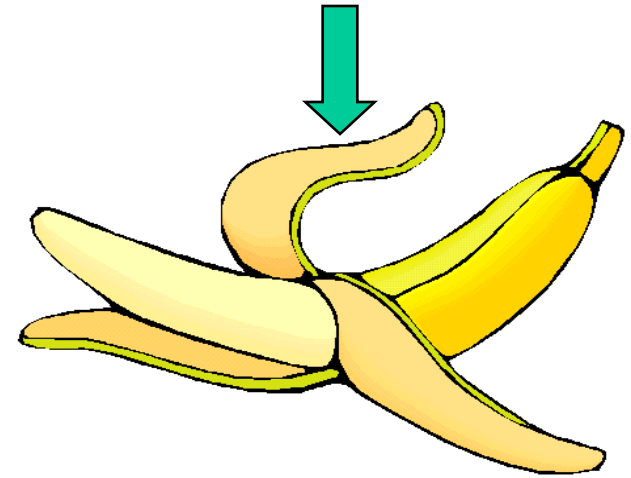
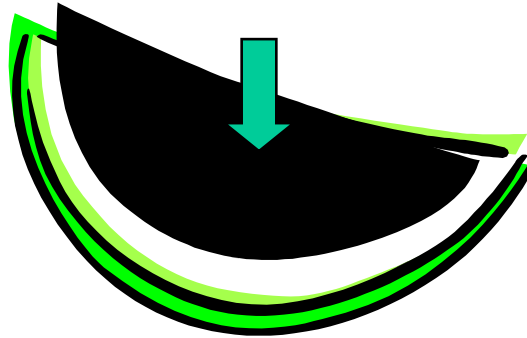
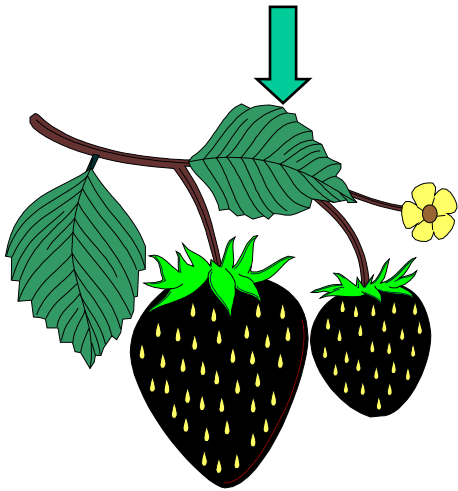

- I semi.
- Le foglie.
- La buccia.

IL VOCABOLARIO

Associa le singole parole all'immagine corrispondente.

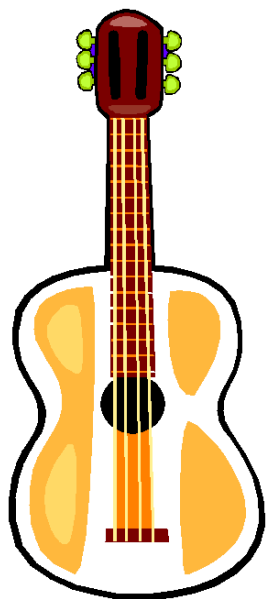

- Il pianoforte.
- La chitarra.
- Il flauto.

IL VOCABOLARIO

Associa le singole parole all'immagine corrispondente.

“ VOGLIA DI CRESCERE ”

PROGRAMMA BASE PER LO SVILUPPO LOGICO E COGNITIVO

LE TRAIETTORIE

LE TRAIETTORIE

Nelle traiettorie, a differenza che nei labirinti e nei percorsi, non esiste una strada già tracciata o delimitata da seguire. Questa via bisognerà immaginarla, pensarla, costruirla mentalmente osservando la direzione delle frecce o dei proiettili. La "direzione" parte dall'arco e, seguendo i vari elementi, arriva al bersaglio.

In questo caso quindi, più che nelle altre schede, vengono ad essere stimolati i centri corticali superiori.

Obiettivi: Orientamento nello spazio- coordinazione occhio -mano, pregrafismo.

UTILIZZAZIONE

Il percorso va effettuato con il dito partendo dall'arco per finire al bersaglio, dopo aver toccato eventualmente altri elementi.

VERBALIZZAZIONE

Anche in questo caso, come in tutte le schede in cui sono presenti concetti spaziali, la verbalizzazione dovrà essere costruita progressivamente dall'educatore, anche in tempi diversi.

ETA' MENTALE DI RIFERIMENTO

Quattro anni.

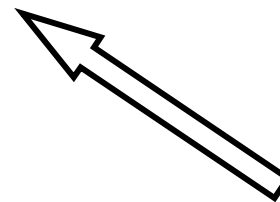
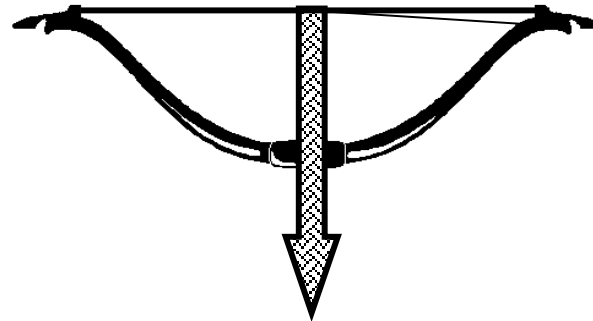
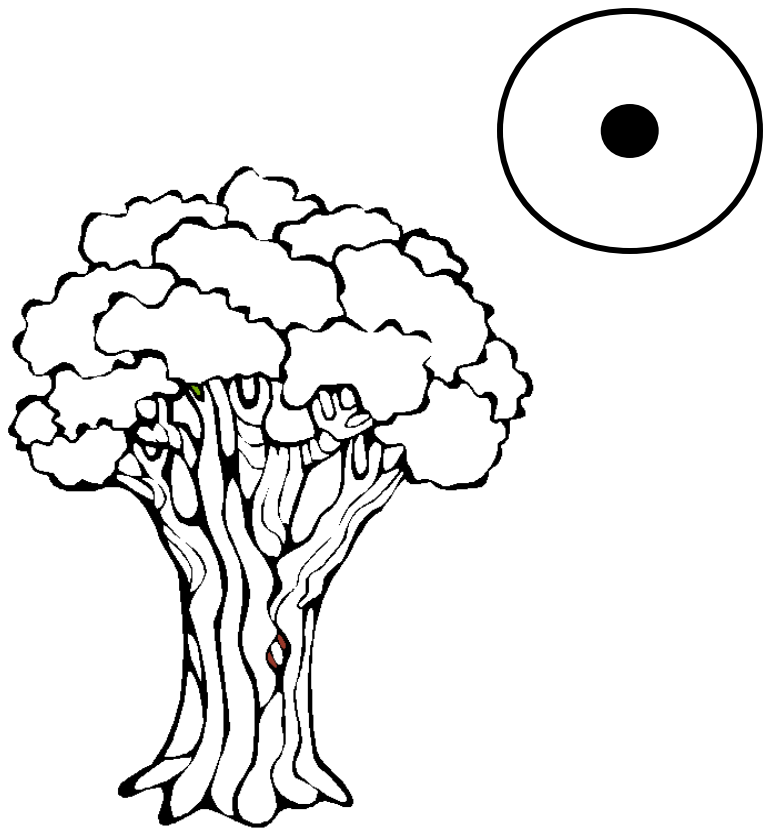

LE TRAIETTORIE

Partendo dall'arco far seguire con il dito le traiettorie fino ad arrivare al bersaglio.

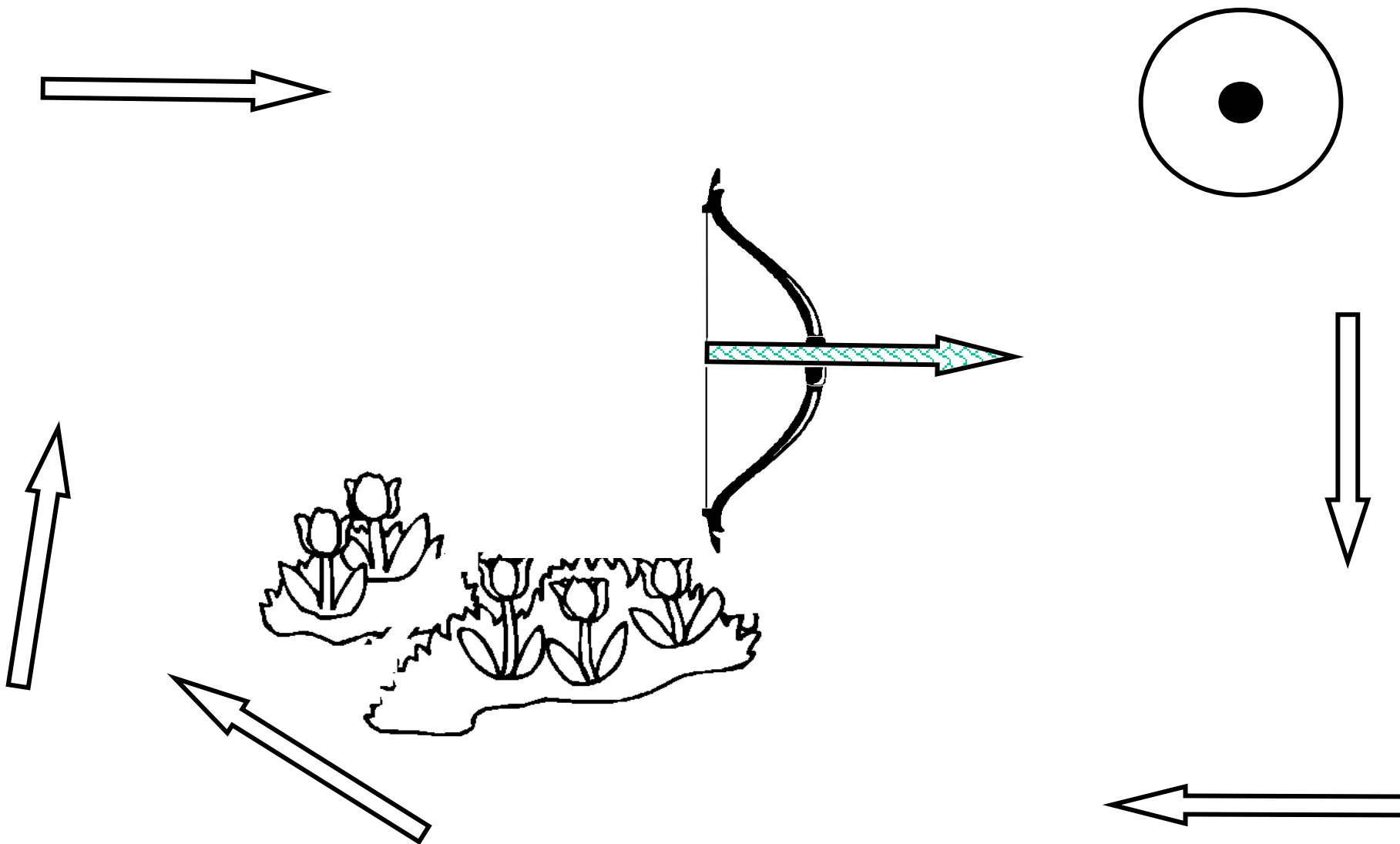

LE TRAIETTORIE

Partendo dall'arco far seguire con il dito le traiettorie fino ad arrivare al bersaglio.

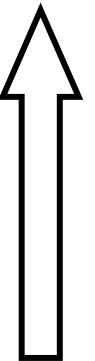
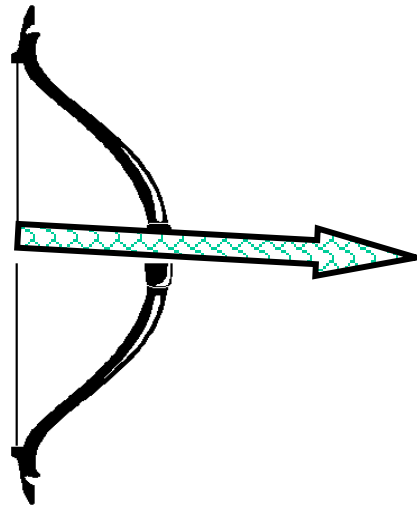
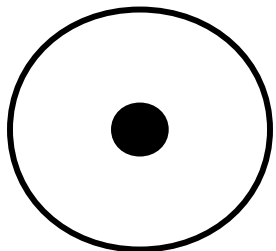
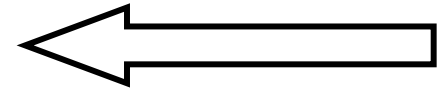
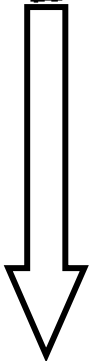

LE TRAIETTORIE

Partendo dall'arco far seguire con il dito le traiettorie fino ad arrivare al bersaglio.

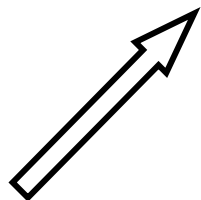
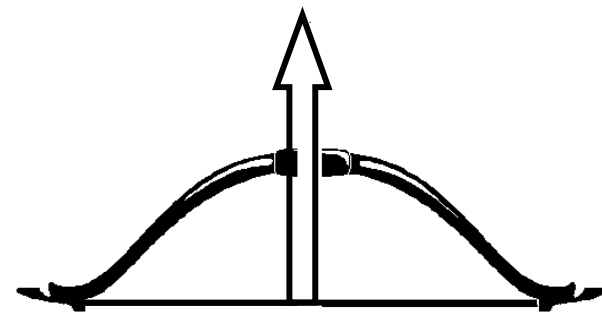
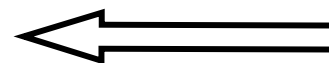
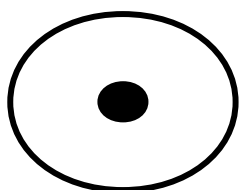

LE TRAIETTORIE

Partendo dall'arco far seguire con il dito le traiettorie fino ad arrivare al bersaglio.

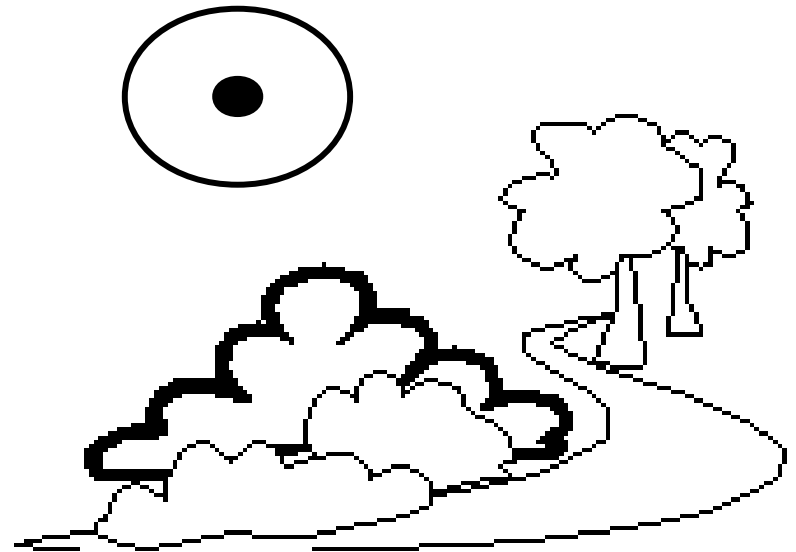
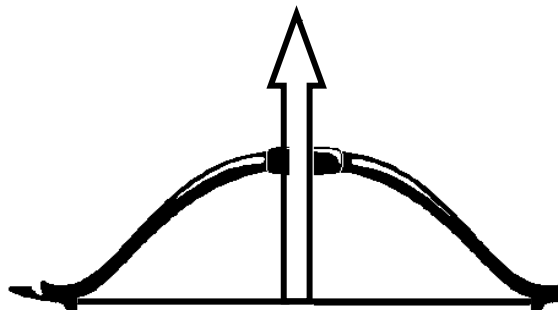
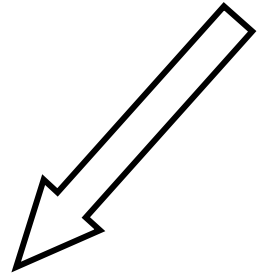
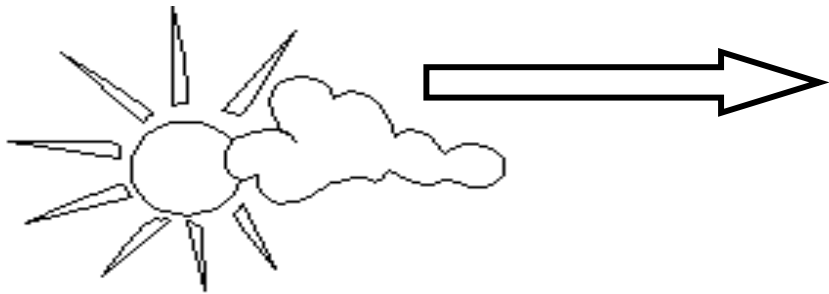

LE TRAIETTORIE
Partendo dall'arco far seguire con il dito le traiettorie fino ad arrivare al bersaglio.

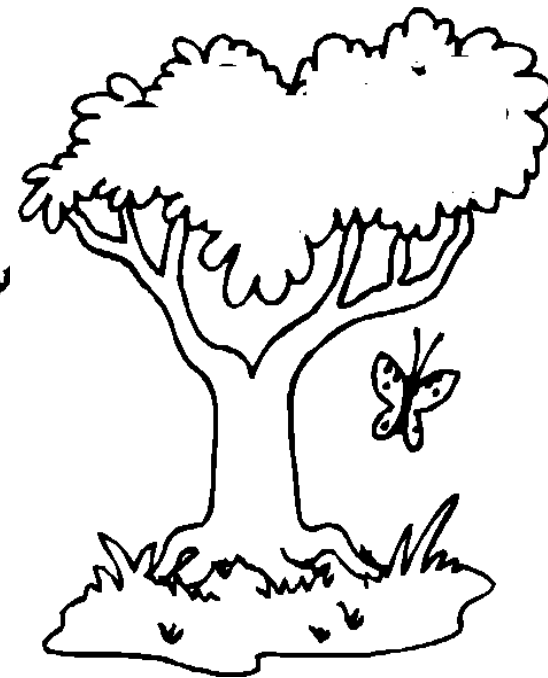
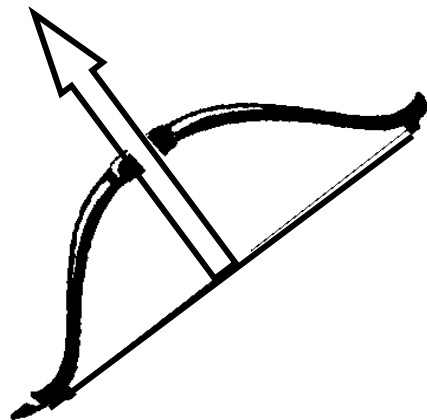
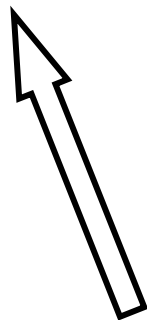
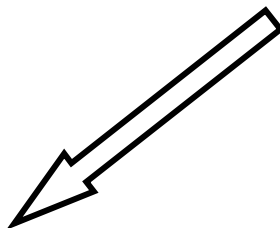
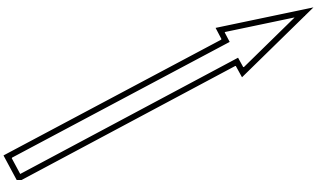
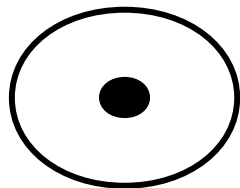
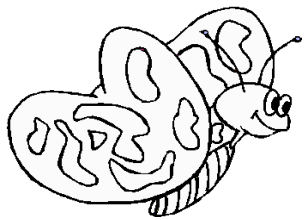

LE TRAIETTORIE

Partendo dall'arco far seguire con il dito le traiettorie fino ad arrivare al bersaglio.

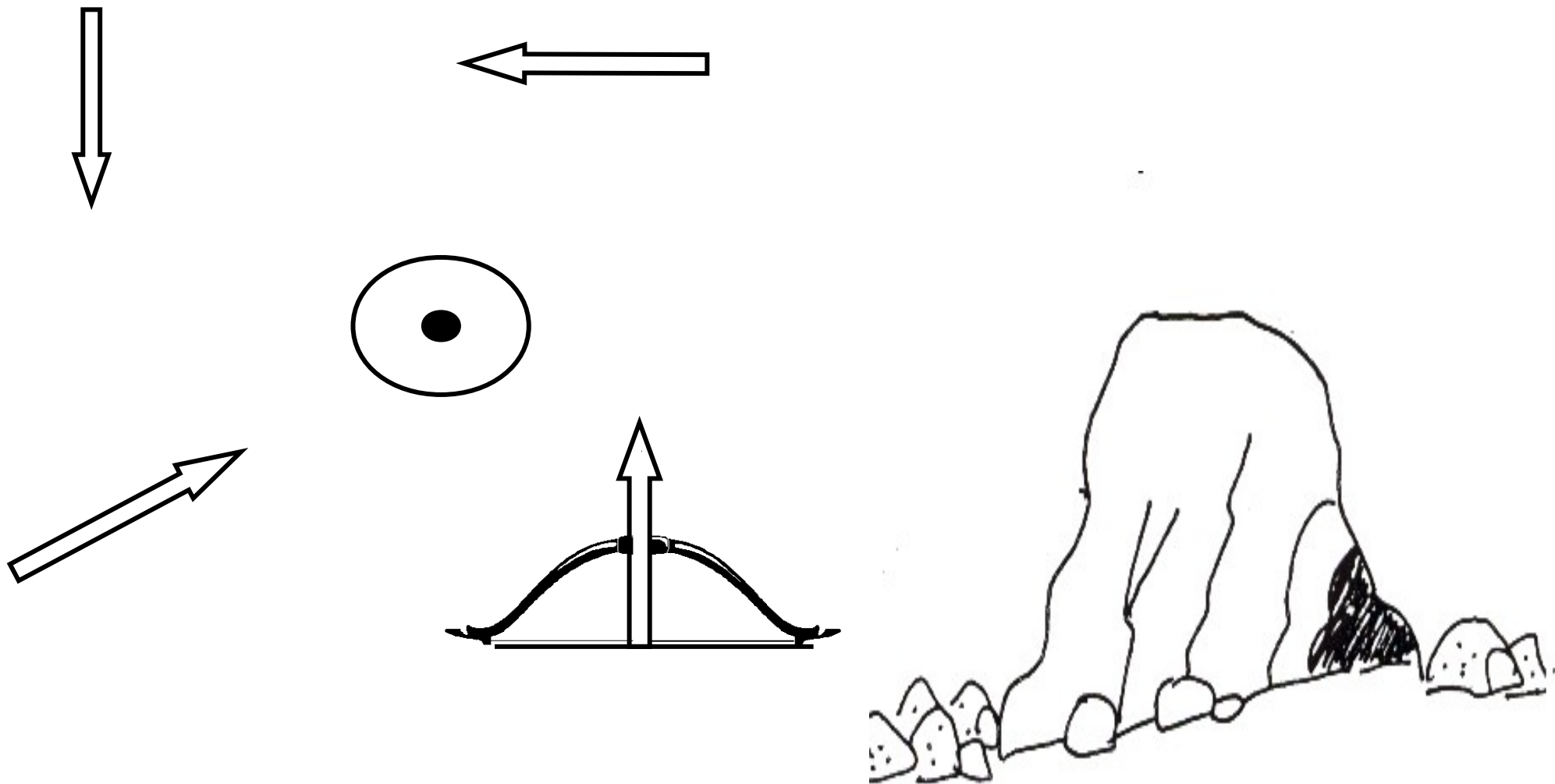

LE TRAIETTORIE

Partendo dall'arco far seguire con il dito le traiettorie fino ad arrivare al bersaglio.

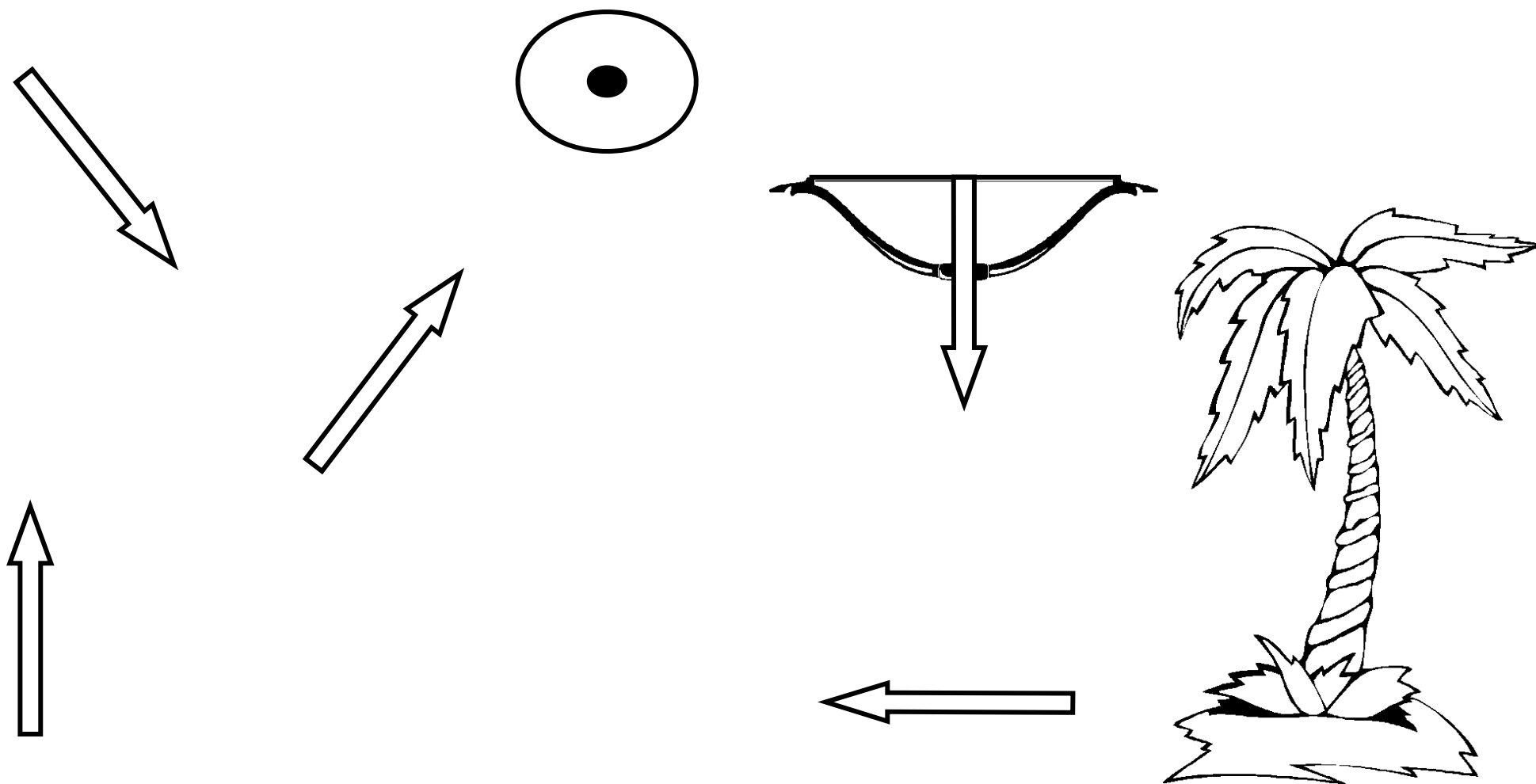

LE TRAIETTORIE

Partendo dall'arco far seguire con il dito le traiettorie fino ad arrivare al bersaglio.

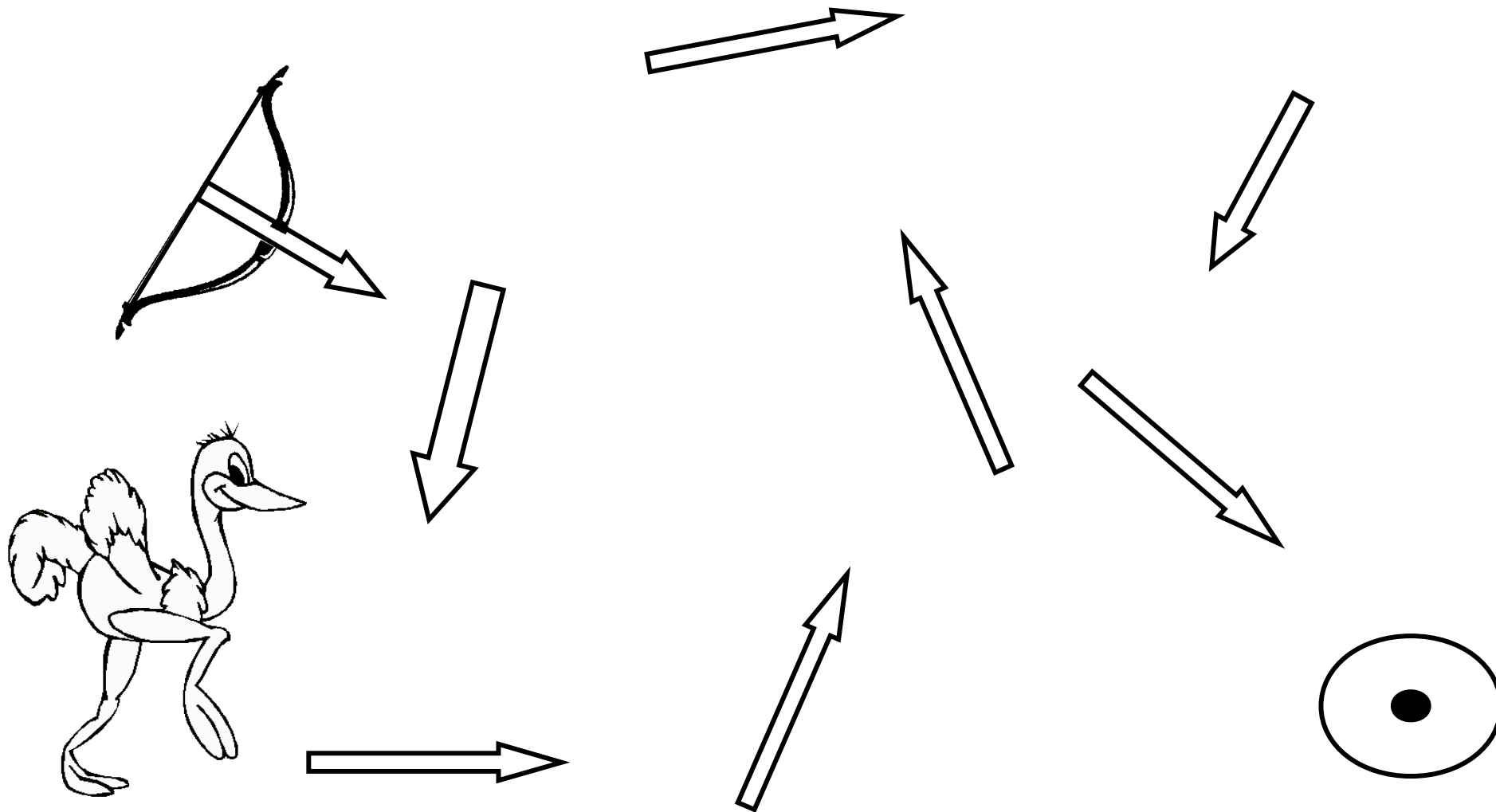

LE TRAIETTORIE

Partendo dall'arco far seguire con il dito le traiettorie fino ad arrivare al bersaglio.

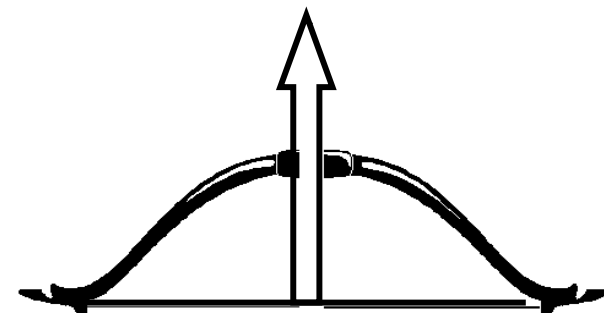
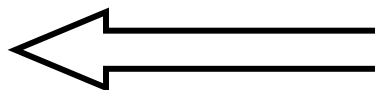
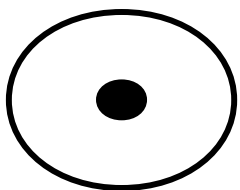
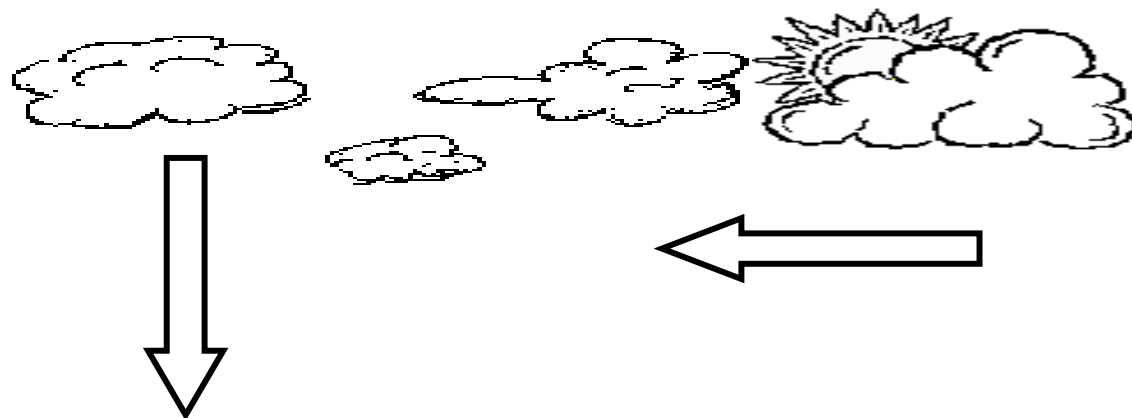
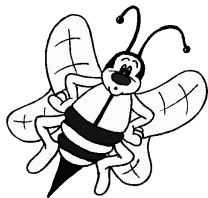

LE TRAIETTORIE
Partendo dall'arco far seguire con il dito le traiettorie fino ad arrivare al bersaglio.

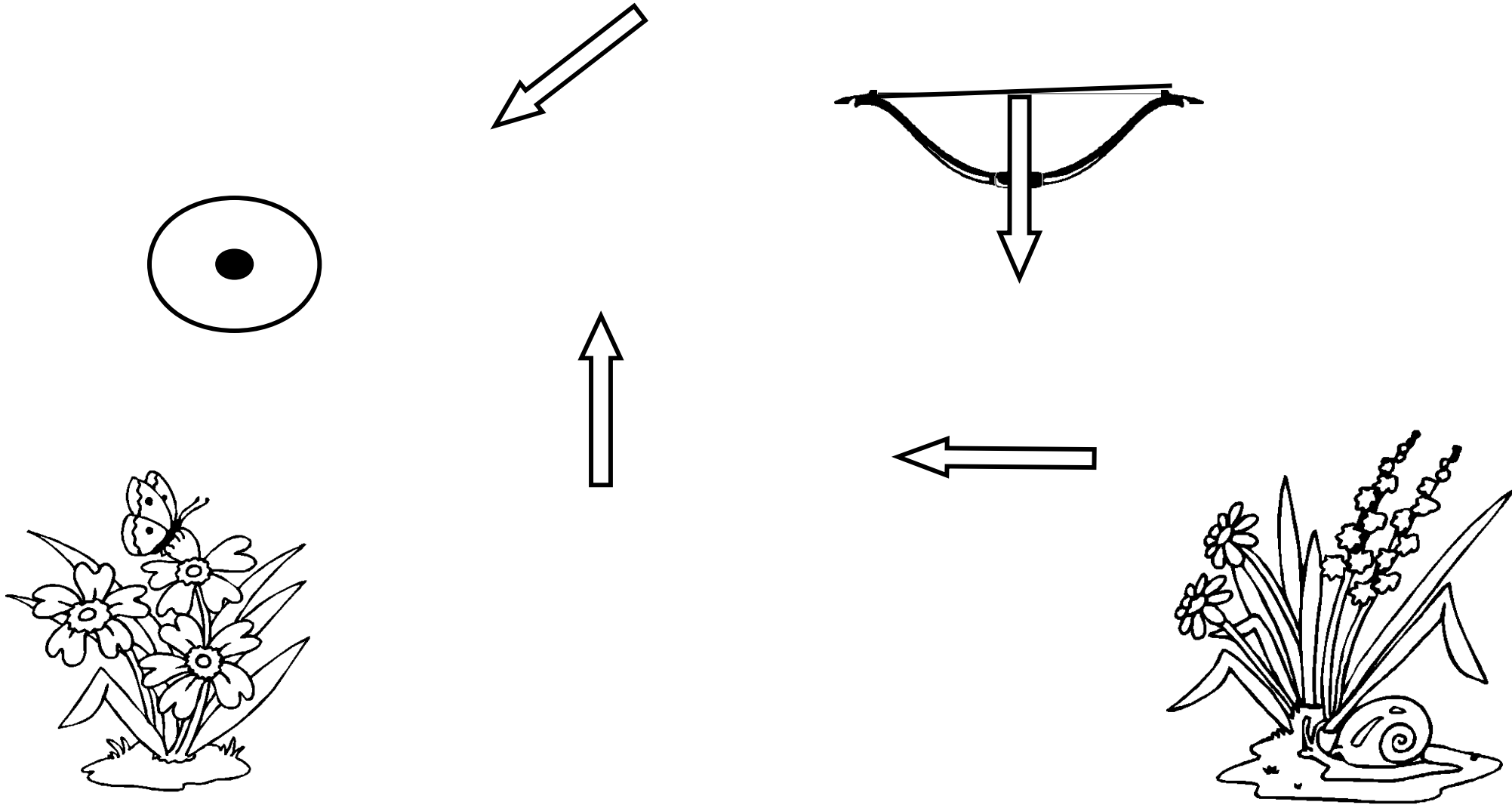

LE TRAIETTORIE

Partendo dall'arco far seguire con il dito le traiettorie fino ad arrivare al bersaglio.

“ VOGLIA DI CRESCERE ”

PROGRAMMA BASE PER LO SVILUPPO LOGICO E COGNITIVO

LINGUAGGIO: ASSOCIAZIONI VERBALI

LINGUAGGIO : ASSOCIAZIONI VERBALI

In queste schede sono presenti tre brevi frasi da collegare per il loro significato a tre immagini.

- Lo scopo è quello di stimolare la comprensione dei nomi e delle espressioni linguistiche presenti nella frase, ciò porterà, naturalmente, a una maggiore ricchezza del vocabolario del bambino.
- Nel momento in cui vengono richieste l'uso, la funzione, il significato o le caratteristiche dell'immagine presentata, abbiamo la possibilità di aiutare il bambino a sviluppare sia gli elementi culturali che il linguaggio espressivo.

UTILIZZAZIONE

Primo fase

Per stimolare la comprensione verbale si leggerà la prima frase ed il bambino dovrà indicare l'immagine a cui si riferisce. Lo stesso si farà con le successive.

Seconda fase

In un secondo tempo per stimolare l'espressione verbale facendo osservare l'immagine disegnata e rispettando il contenuto delle frasi scritte, si chiederà l'uso, la funzione, o qualche caratteristica dell'oggetto rappresentato.

Naturalmente per i bambini che sanno leggere si copriranno le frasi scritte per evitare che possano decifrare le risposte.

ETÀ DI RIFERIMENTO

Sviluppo linguistico e intellettuale di almeno quattro anni.

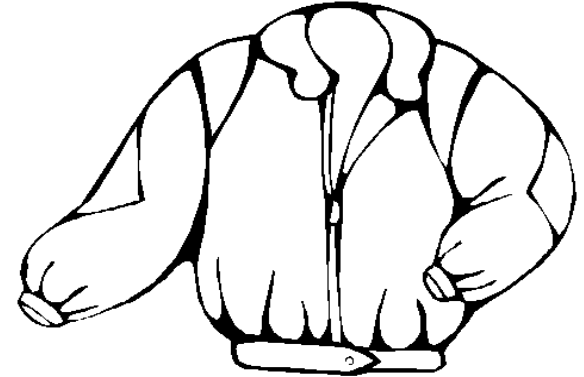
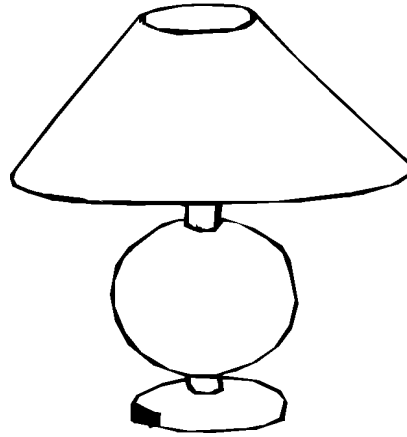
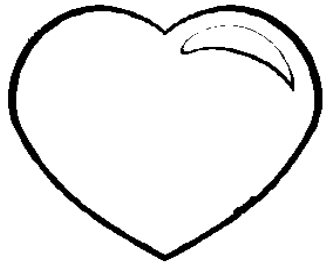

- Per vestirmi la mattina ci vuole...
- Per indicare il mio amore disegno...
- Per illuminare il tavolo uso...

ASSOCIAZIONI VERBALI

Far indicare e denominare l'oggetto a cui si riferisce il contenuto di ogni frase.

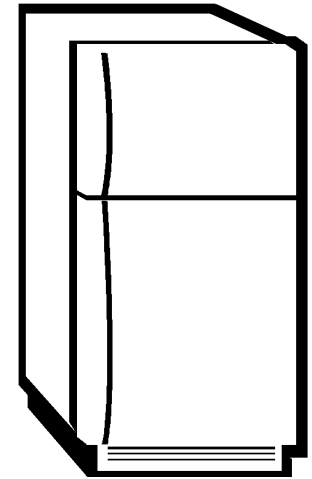
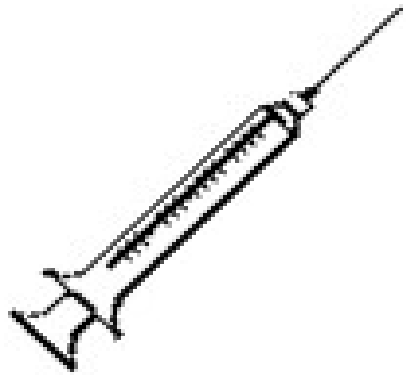

- Brucia...
- Punge...
- Raffredda...

ASSOCIAZIONI VERBALI

Far indicare e denominare l'oggetto a cui si riferisce il contenuto di ogni frase.

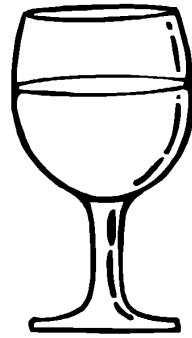

- Sbuccio con...
- Bevo nel...
- Mangio dal...

ASSOCIAZIONI VERBALI

Far indicare e denominare l'oggetto a cui si riferisce il contenuto di ogni frase.

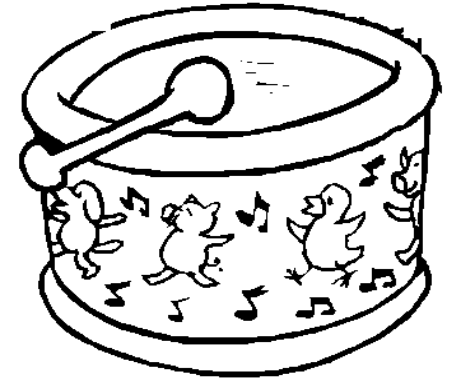

- Cucina la mamma.
- Fuma papà.
- Suona il bimbo.

ASSOCIAZIONI VERBALI

Far indicare e denominare l'oggetto a cui si riferisce il contenuto di ogni frase.

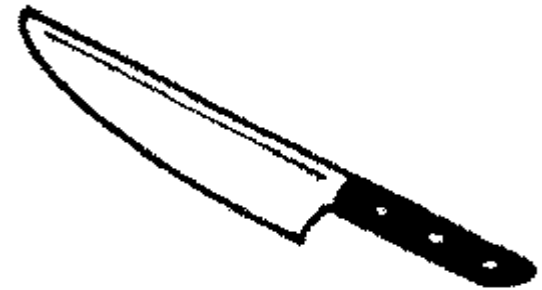
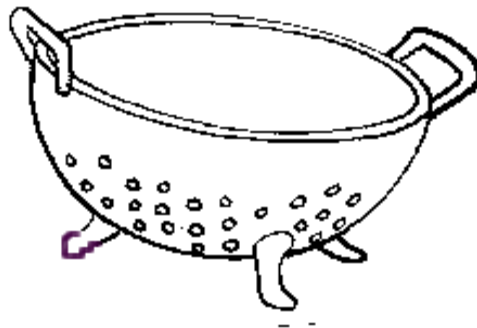
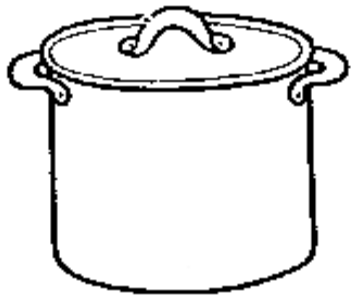

- Ha il coperchio.
- Ha i buchi.
- Ha la lama.

ASSOCIAZIONI VERBALI

Far indicare e denominare l'oggetto a cui si riferisce il contenuto di ogni frase.

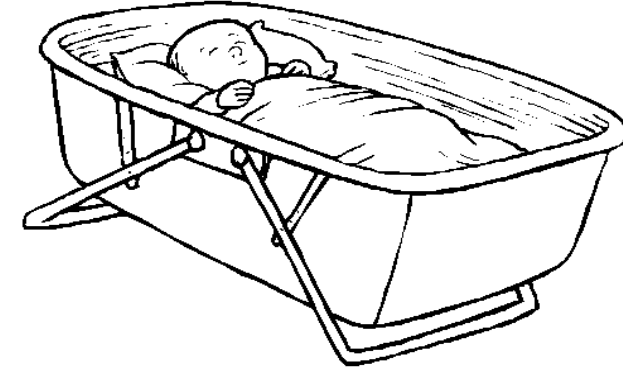
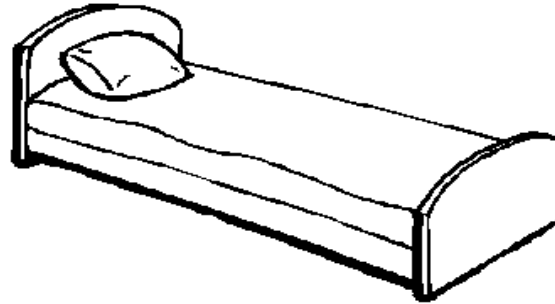
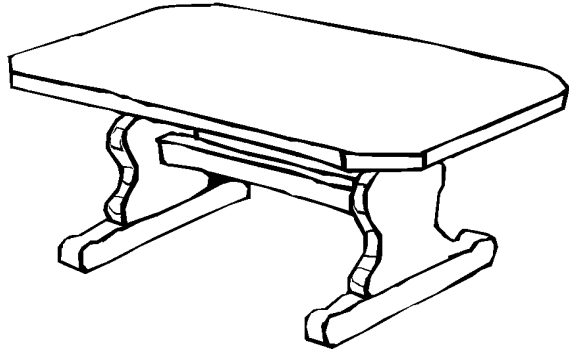

- Nella stanza da letto metto...
 - Accanto al letto dei genitori ci sta...
 - Nella stanza da pranzo metto...

ASSOCIAZIONI VERBALI

Far indicare e denominare l'oggetto a cui si riferisce il contenuto di ogni frase.

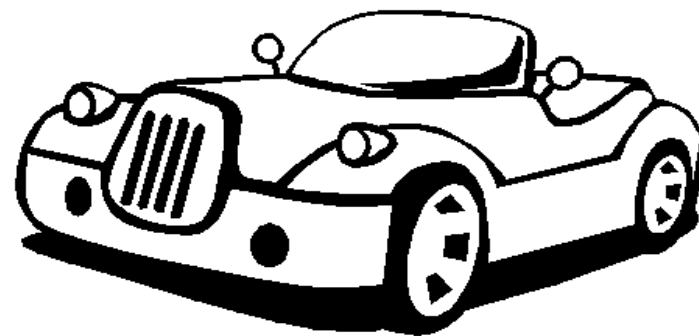
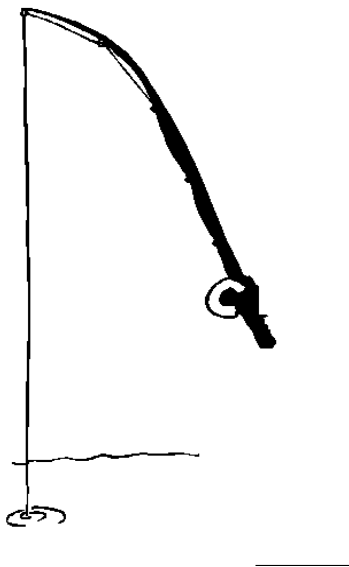
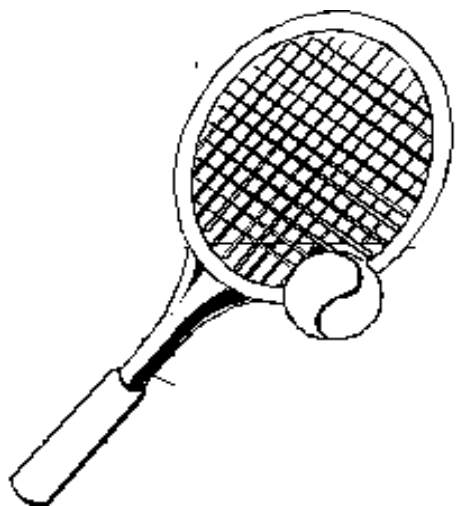

- Pesca con ...
 - Mi tengo in forma con...
 - Vado a trovare gli amici con...

ASSOCIAZIONI VERBALI

Far indicare e denominare l'oggetto a cui si riferisce il contenuto di ogni frase.



- Per bere il tè si usa...
- Per cucinare si usa...
- Per bere una bibita si usa...

ASSOCIAZIONI VERBALI

Far indicare e denominare l'oggetto a cui si riferisce il contenuto di ogni frase.

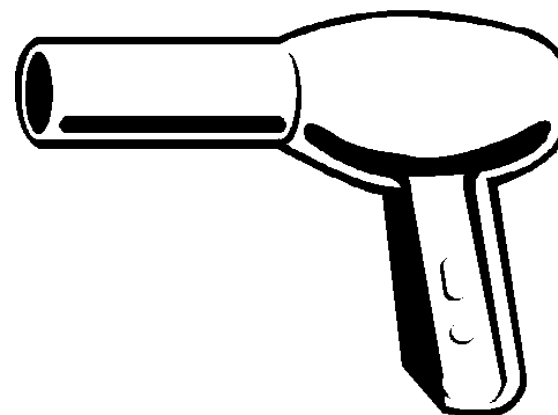
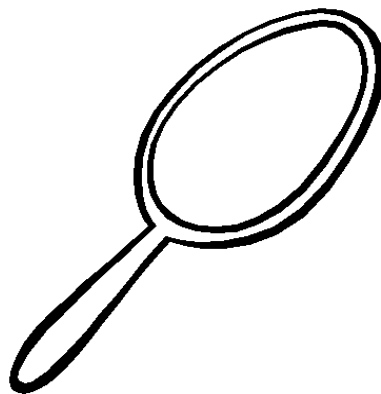
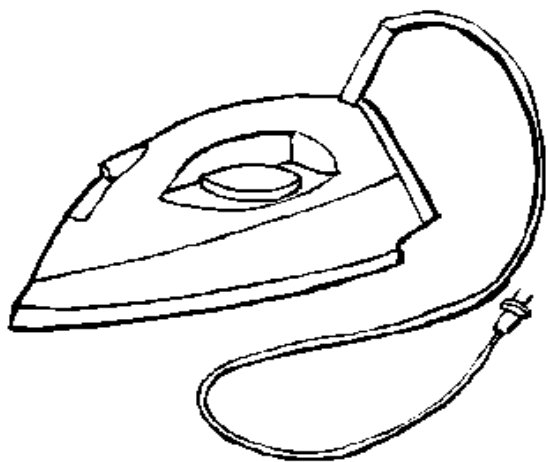

- Mi guardo nello...
- Stiro i vestiti con...
- Asciugo i capelli con...

ASSOCIAZIONI VERBALI

Far indicare e denominare l'oggetto a cui si riferisce il contenuto di ogni frase.

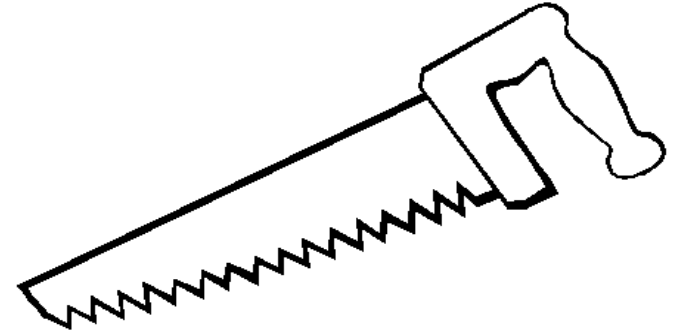
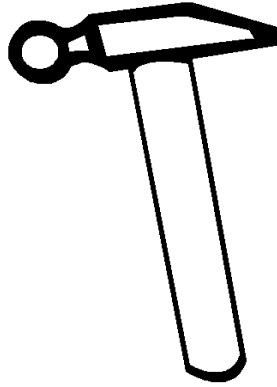
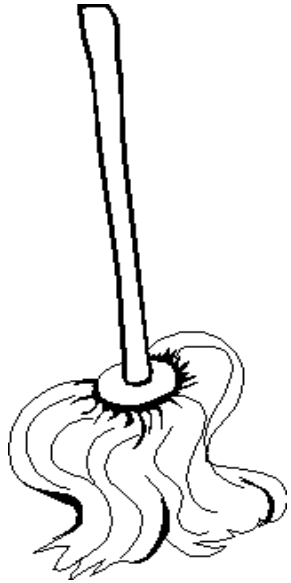

- Per tagliare il legno si usa...
- Per pulire la casa si usa...
- Per piantare i chiodi si usa...

ASSOCIAZIONI VERBALI

Far indicare e denominare l'oggetto a cui si riferisce il contenuto di ogni frase.

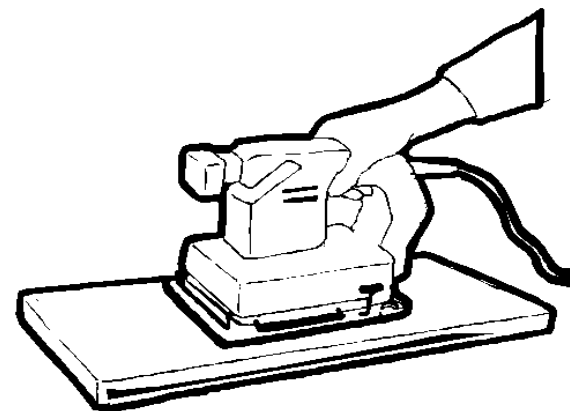
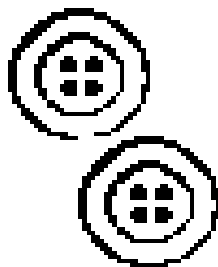
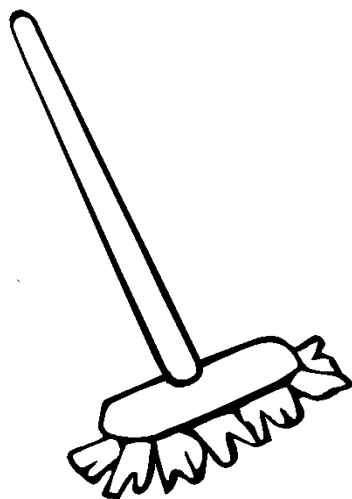

- Ha la lama per piallare.
- Ha il manico per scopare.
- Hanno i buchi per essere attaccati.

ASSOCIAZIONI VERBALI

Far indicare e denominare l'oggetto a cui si riferisce il contenuto di ogni frase.

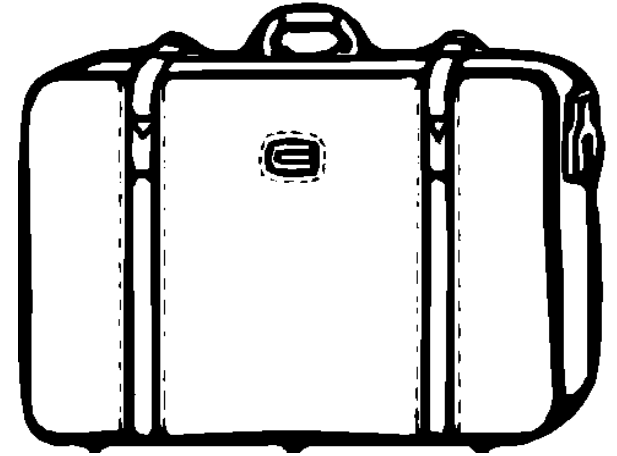
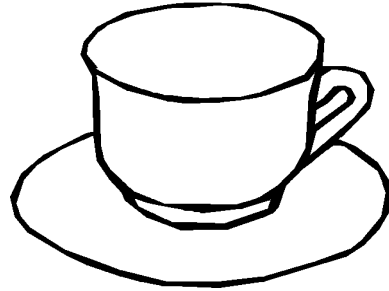
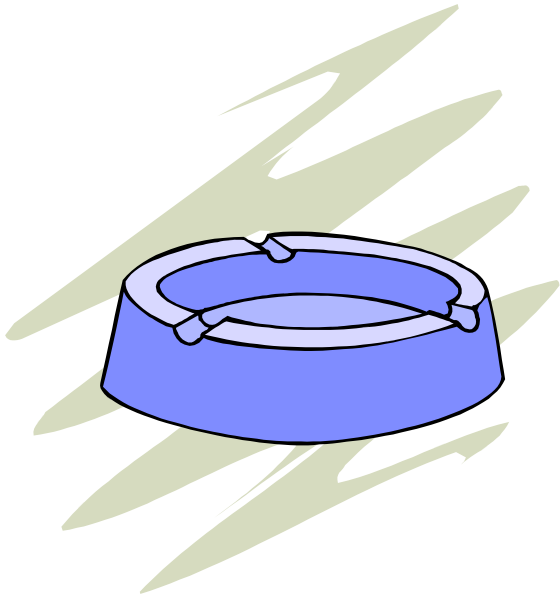

- Per viaggiare uso...
- Per bere il caffè uso...
- Per posare la cenere uso...

ASSOCIAZIONI VERBALI

Far indicare e denominare l'oggetto a cui si riferisce il contenuto di ogni frase.

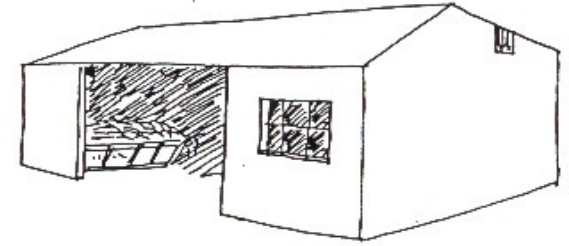

- Le mucche vivono...
- Gli uccellini vivono...
- Le persone vivono...

ASSOCIAZIONI VERBALI

Far indicare e denominare l'oggetto a cui si riferisce il contenuto di ogni frase.

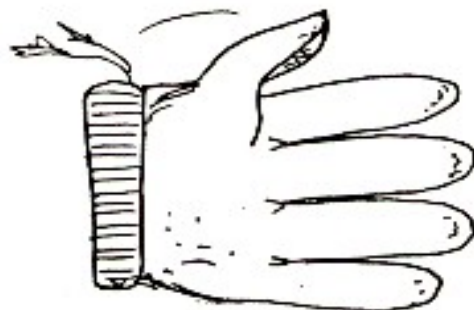

- Se c'è freddo sul torace metto...
- Se c'è freddo alle mani metto...
- Se piove ai piedi metto...

ASSOCIAZIONI VERBALI

Far indicare e denominare l'oggetto a cui si riferisce il contenuto di ogni frase.

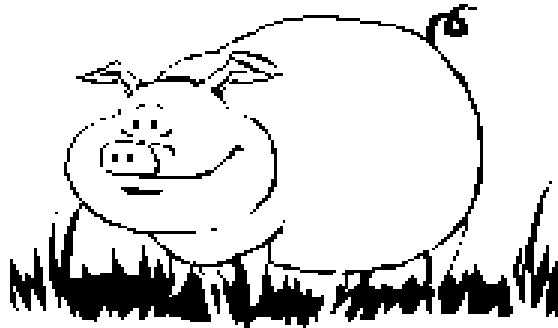
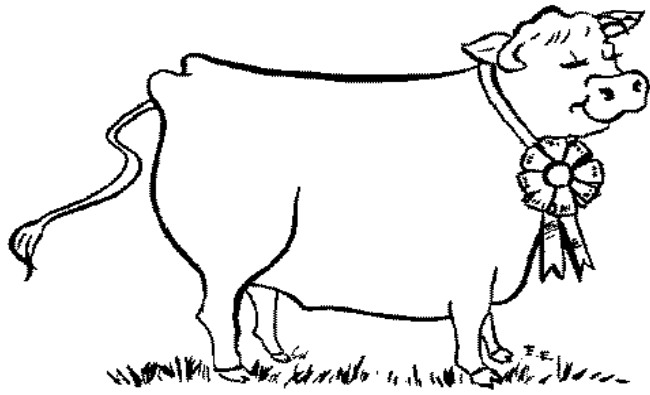

- Ci dà il latte.
- Ci dà la carne.
- Ci libera dai topi.

ASSOCIAZIONI VERBALI

Far indicare e denominare l'oggetto a cui si riferisce il contenuto di ogni frase.

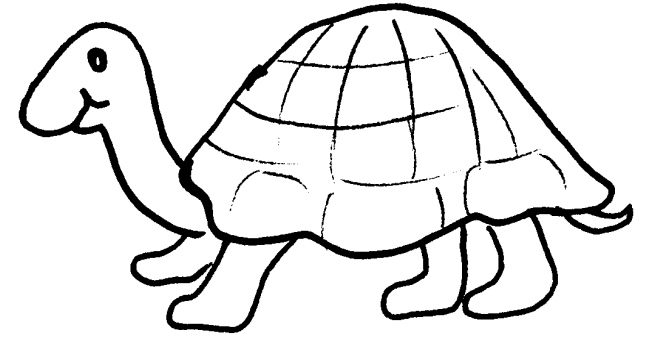
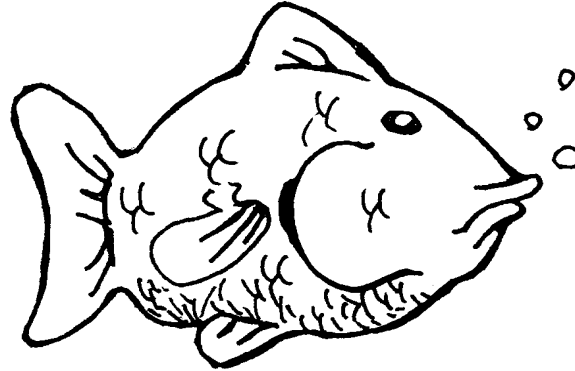
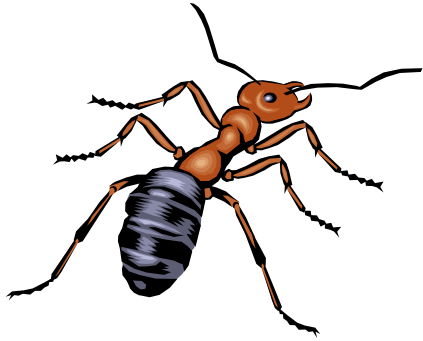

- E' un pesce e vive nel mare.
- E' un piccolo insetto.
- E' un rettile e si ciba di verdure.

ASSOCIAZIONI VERBALI

Far indicare e denominare l'oggetto a cui si riferisce il contenuto di ogni frase.

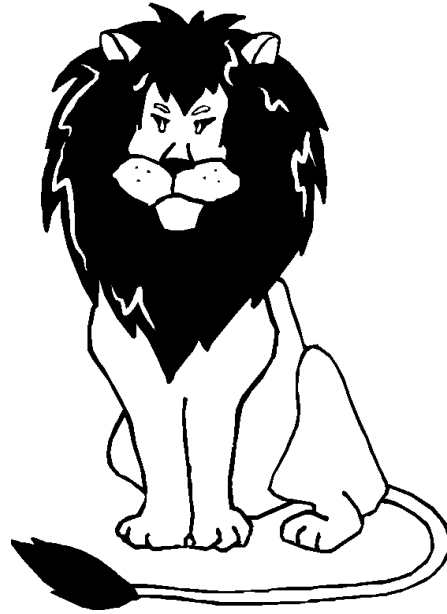
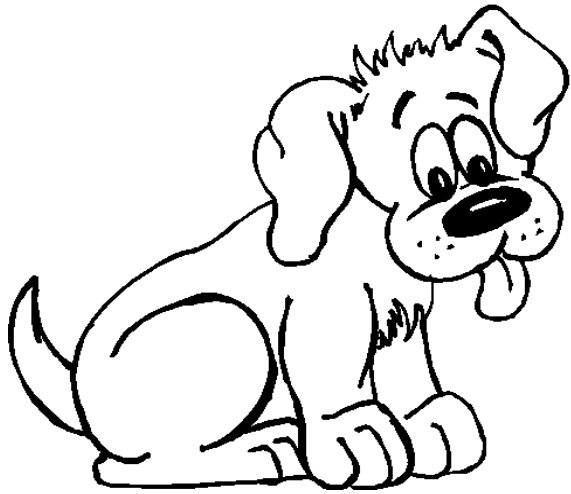

- E' feroce e vive nella savana.
- E' fedele e vive nel canile.
- E' domestico e vive nel pollaio.

ASSOCIAZIONI VERBALI

Far indicare e denominare l'oggetto a cui si riferisce il contenuto di ogni frase.

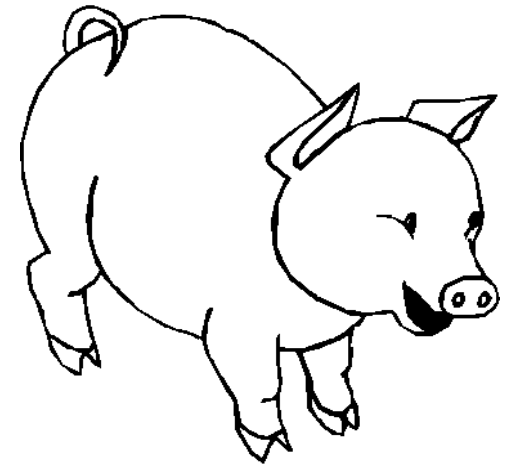
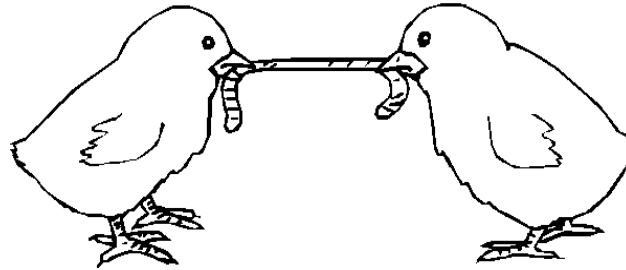
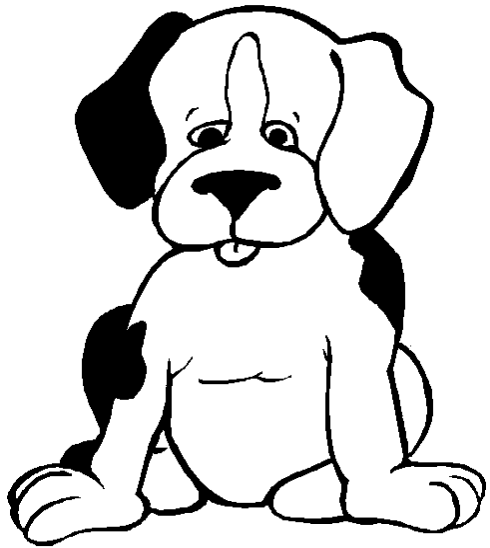

- Abbaia.
- Pigola.
- Grugnisce.

ASSOCIAZIONI VERBALI

Far indicare e denominare l'oggetto a cui si riferisce il contenuto di ogni frase.

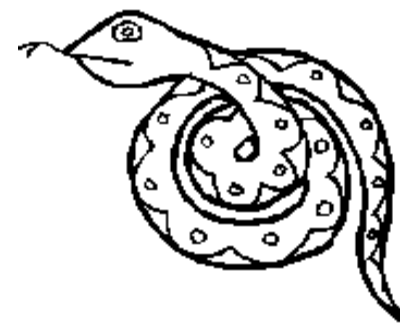
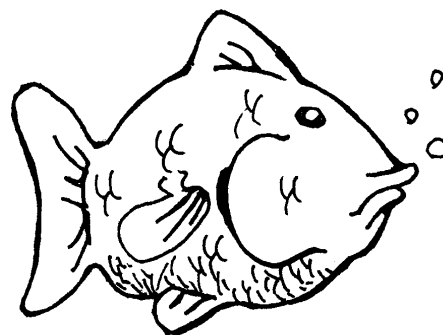
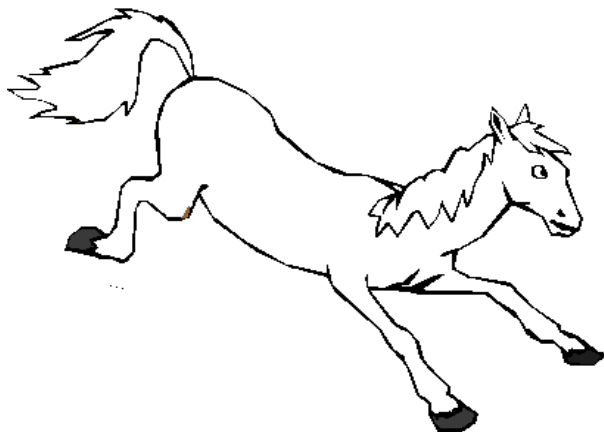

- Ha le squame argentate e nuota.
- Ha quattro zampe e galoppa.
- Ha la pelle viscida e si muove strisciando.

ASSOCIAZIONI VERBALI

Far indicare e denominare l'oggetto a cui si riferisce il contenuto di ogni frase.

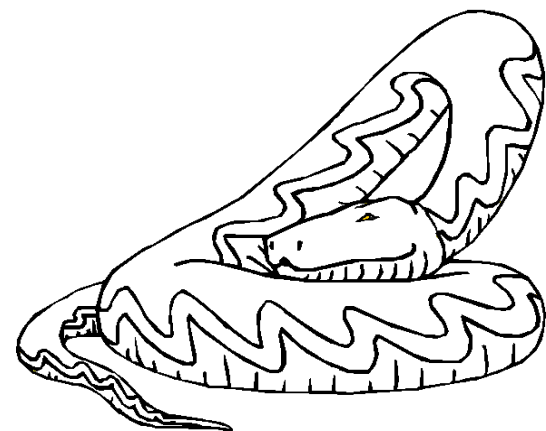
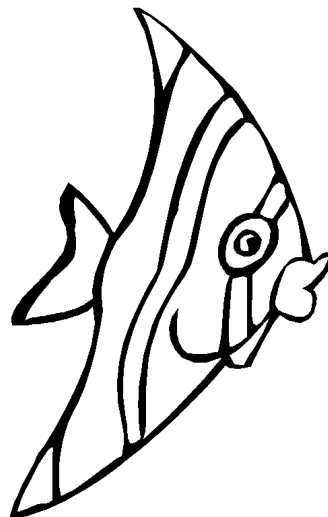
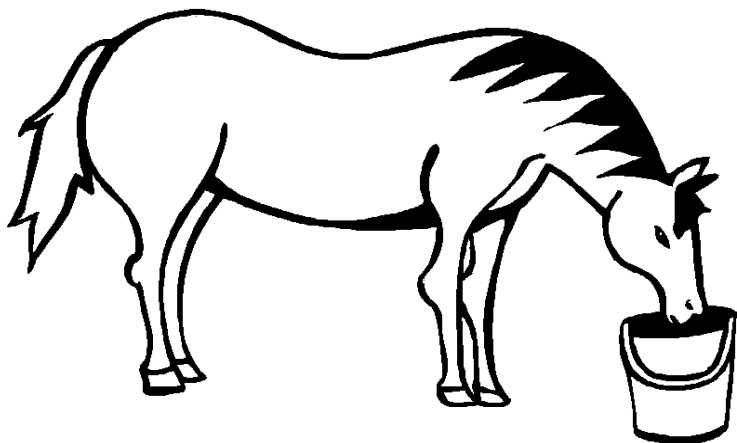

- Galoppa.
- Striscia.
- Nuota.

ASSOCIAZIONI VERBALI

Far indicare e denominare l'oggetto a cui si riferisce il contenuto di ogni frase.

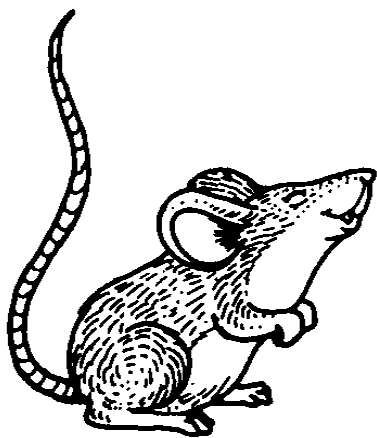

- È un animale piccolo e agile.
- È un animale furbo.
- È un animale scontroso.

ASSOCIAZIONI VERBALI

Far indicare e denominare l'oggetto a cui si riferisce il contenuto di ogni frase.

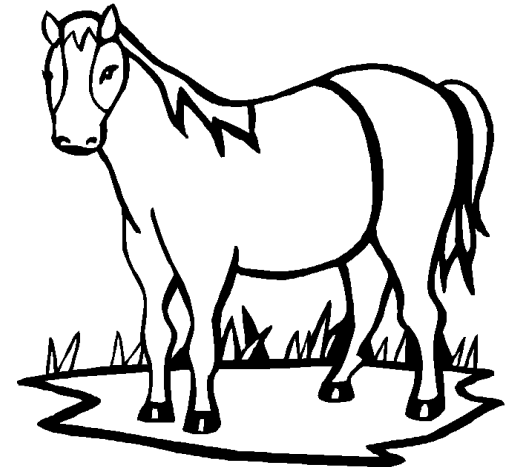
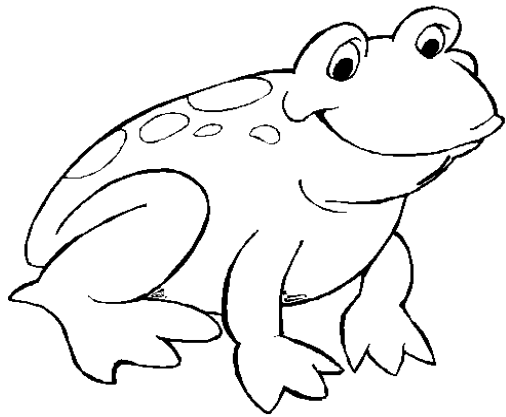

- Vive nella tana.
- Vive nella stalla.
- Vive nel laghetto.

ASSOCIAZIONI VERBALI

Far indicare e denominare l'oggetto a cui si riferisce il contenuto di ogni frase.

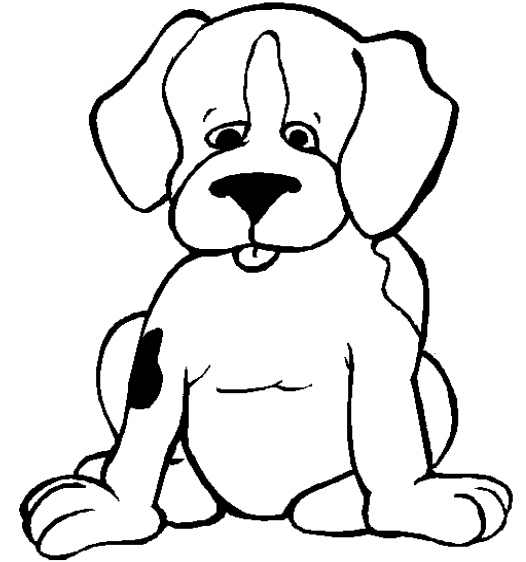
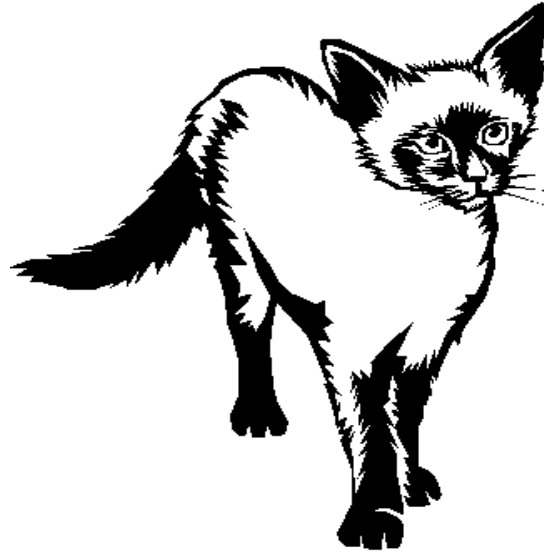

- Pigola.
- Abbaia.
- Miagola.

ASSOCIAZIONI VERBALI

Far indicare e denominare l'oggetto a cui si riferisce il contenuto di ogni frase.

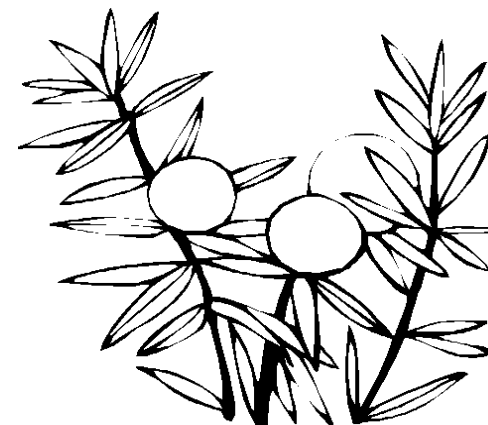
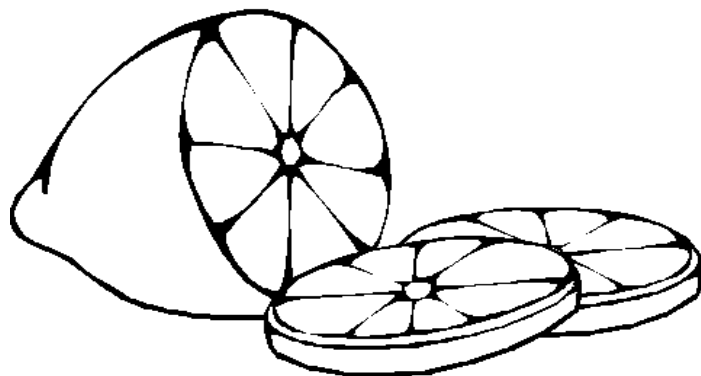
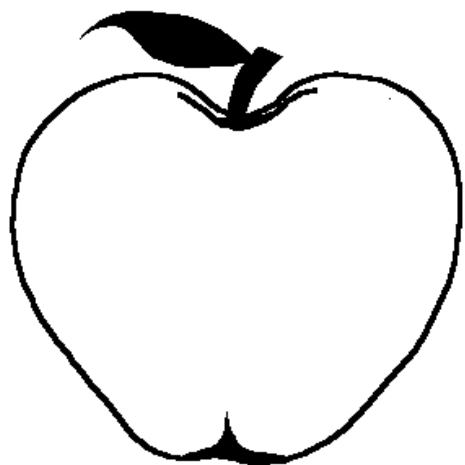

- Spesso ha una buccia rossa e pulisce i denti.
- Ha una buccia gialla ed è molto agre.
- Ha una buccia verde che diventa poi nera ed è ricco di un ottimo

1:

ASSOCIAZIONI VERBALI

Far indicare e denominare l'oggetto a cui si riferisce il contenuto di ogni frase.

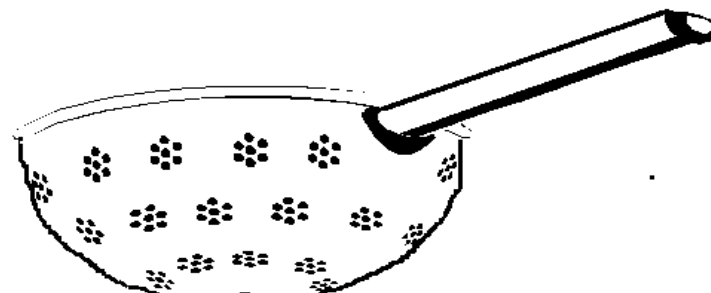

- Ha il beccuccio e il filtro.
- Ha i buchi e il manico.
- Ha le punte.

ASSOCIAZIONI VERBALI

Far indicare e denominare l'oggetto a cui si riferisce il contenuto di ogni frase.

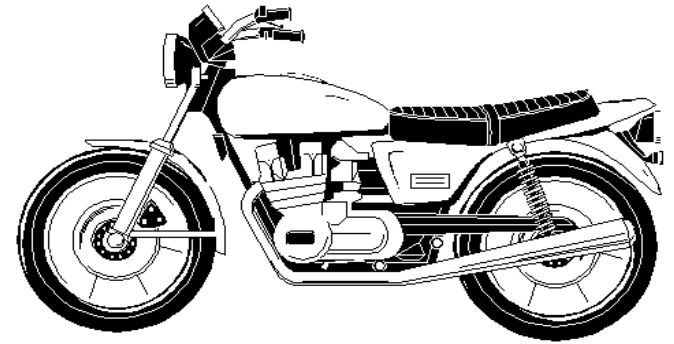
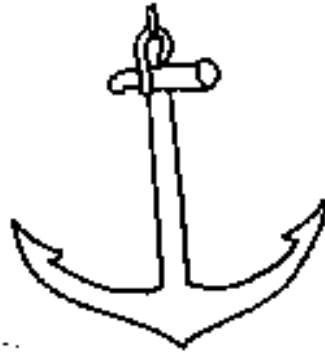
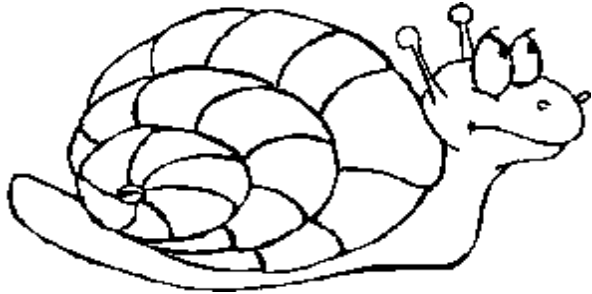

- Corre veloce.
- Cammina lentamente.
- Sta ferma in fondo al mare.

ASSOCIAZIONI VERBALI

Far indicare e denominare l'oggetto a cui si riferisce il contenuto di ogni frase.

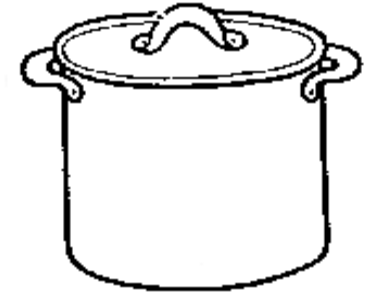
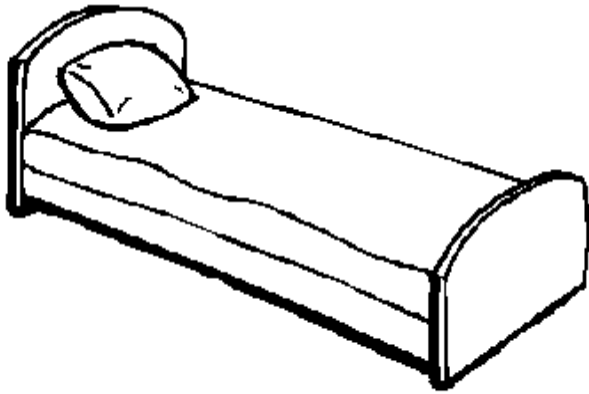

- Contiene un materasso.
- Contiene una bibita.
- Contiene la pasta.

ASSOCIAZIONI VERBALI

Far indicare e denominare l'oggetto a cui si riferisce il contenuto di ogni frase.

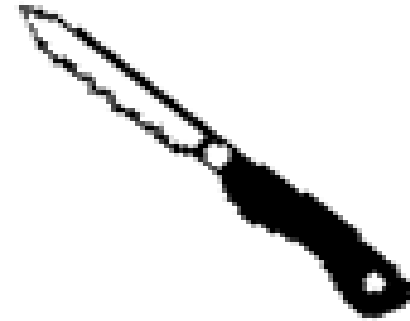
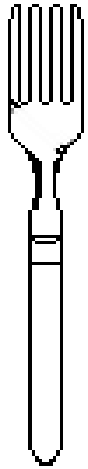

- Prendo il brodo.
- Taglio la carne.
- Prendo i maccheroni.

ASSOCIAZIONI VERBALI

Far indicare e denominare l'oggetto a cui si riferisce il contenuto di ogni frase.

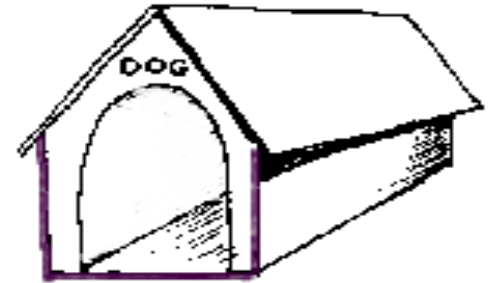

- È una cuccia di legno.
- È una casa di mattoni.
- È un nido di pagliuzze.

ASSOCIAZIONI VERBALI

Far indicare e denominare l'oggetto a cui si riferisce il contenuto di ogni frase.

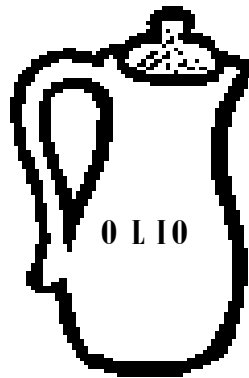

- Contiene gli oggetti necessari per la scuola.
- Contiene il caffè.
- Contiene l'olio.

ASSOCIAZIONI VERBALI

Far indicare e denominare l'oggetto a cui si riferisce il contenuto di ogni frase.

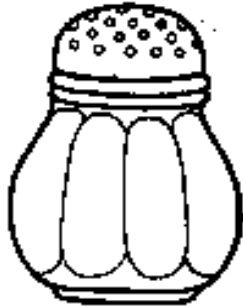

- Contiene il vino.
- Contiene il sale.
- Contiene il Tè.

ASSOCIAZIONI VERBALI

Far indicare e denominare l'oggetto a cui si riferisce il contenuto di ogni frase.

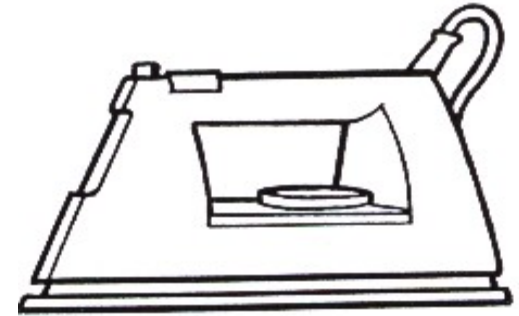
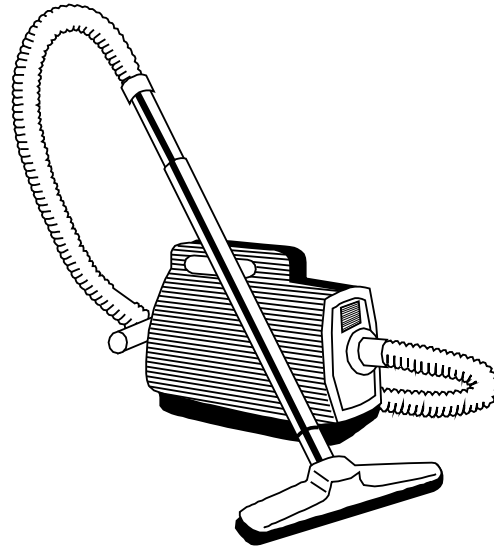

- Per stirare.
- Per pulire la casa.
- Per lavare i panni.

ASSOCIAZIONI VERBALI

Far indicare e denominare l'oggetto a cui si riferisce il contenuto di ogni frase.

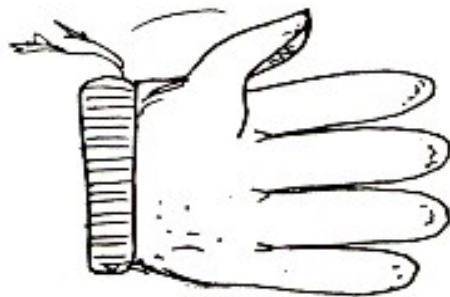

- Se fa caldo sul torace metto...
- Ai piedi metto...
- Nelle mani invece...

ASSOCIAZIONI VERBALI

Far indicare e denominare l'oggetto a cui si riferisce il contenuto di ogni frase.

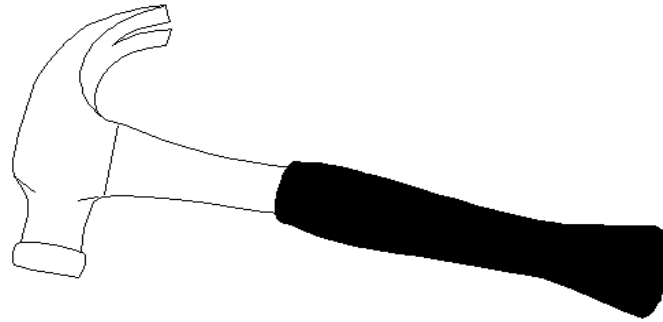
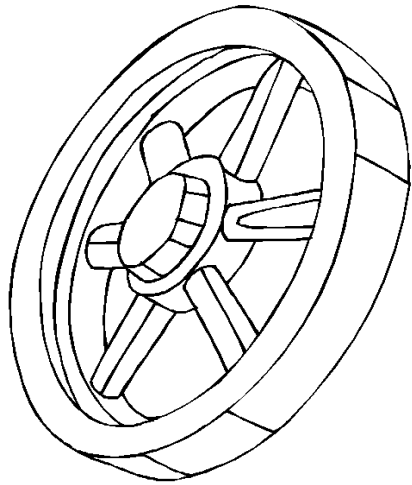

- Gira.
- Vola.
- Batte.

ASSOCIAZIONI VERBALI

Far indicare e denominare l'oggetto a cui si riferisce il contenuto di ogni frase.

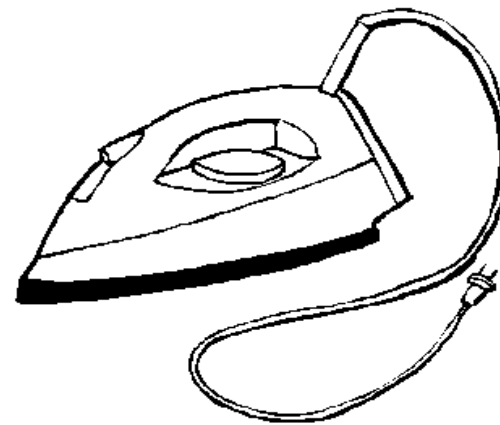
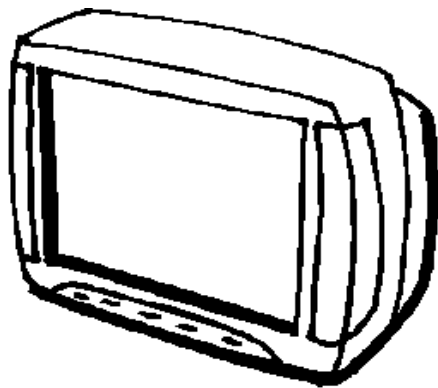
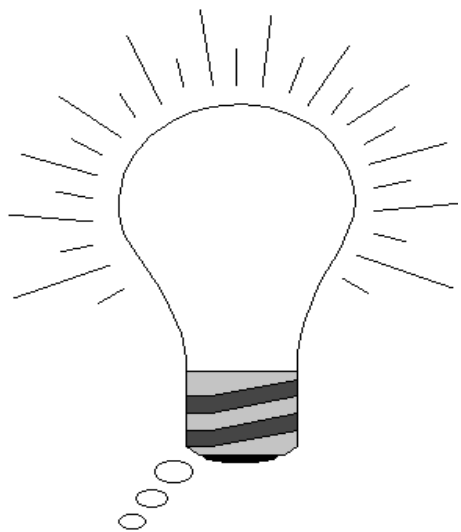

- Per stirare...
- Per vedere e ascoltare i programmi.
- Per illuminare.

ASSOCIAZIONI VERBALI

Far indicare e denominare l'oggetto a cui si riferisce il contenuto di ogni frase.

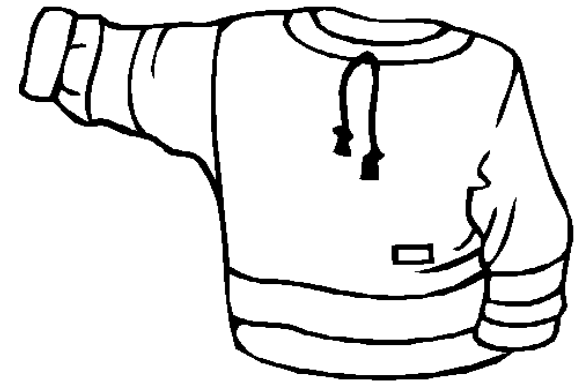
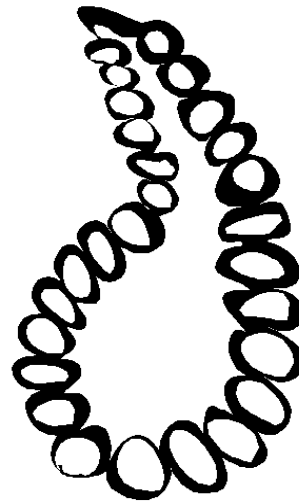
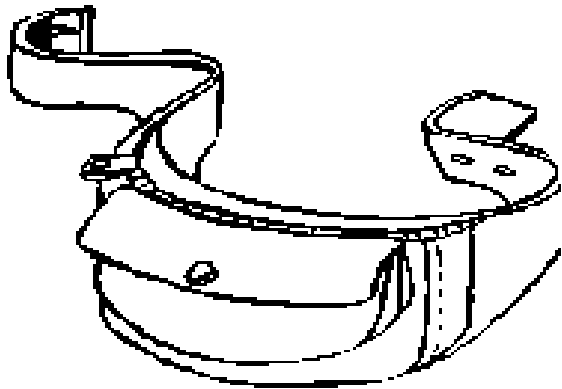

- Al collo metto.
- Ai fianchi metto.
- Sul torace metto.

ASSOCIAZIONI VERBALI

Far indicare e denominare l'oggetto a cui si riferisce il contenuto di ogni frase.

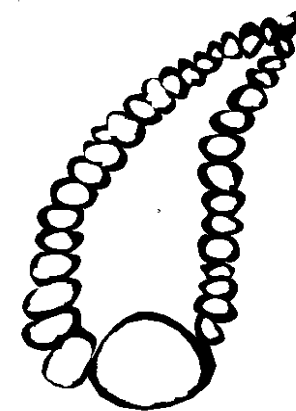
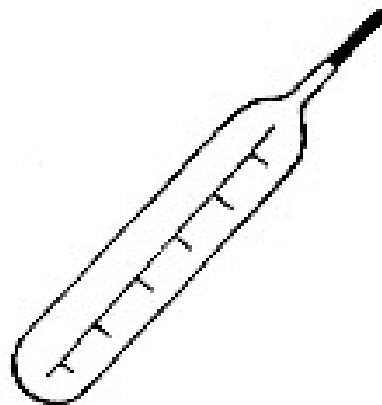

- Al collo metto...
- Agli occhi metto...
- Sotto le ascelle metto...

ASSOCIAZIONI VERBALI

Far indicare e denominare l'oggetto a cui si riferisce il contenuto di ogni frase.



- Un adulto pensa.
- Due uomini discutono.
- Due bambini giocano.

ASSOCIAZIONI VERBALI

Far indicare e denominare l'oggetto a cui si riferisce il contenuto di ogni frase.

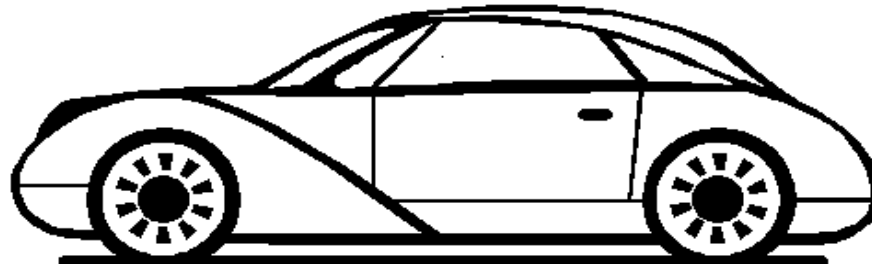
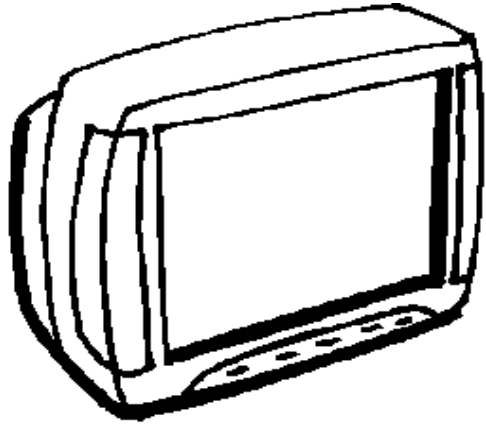

- Sulla strada mi sposto con...
- A casa guardo...
- Al campo gioco con...

ASSOCIAZIONI VERBALI

Far indicare e denominare l'oggetto a cui si riferisce il contenuto di ogni frase.

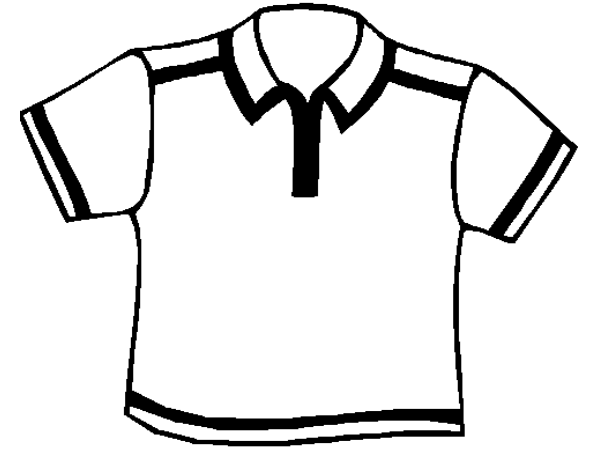
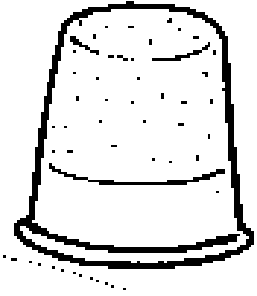

- È di cotone.
- È di ferro.
- È d'oro.

ASSOCIAZIONI VERBALI

Far indicare e denominare l'oggetto a cui si riferisce il contenuto di ogni frase.

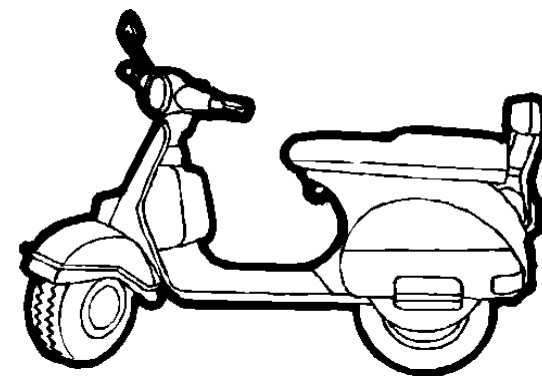
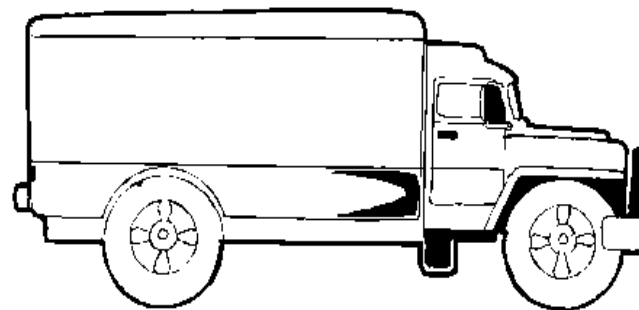
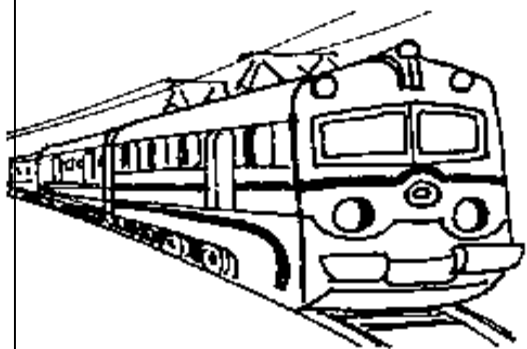

- Ha quattro ruote.
- Ha molte ruote.
- Ha due ruote.

ASSOCIAZIONI VERBALI

Far indicare e denominare l'oggetto a cui si riferisce il contenuto di ogni frase.

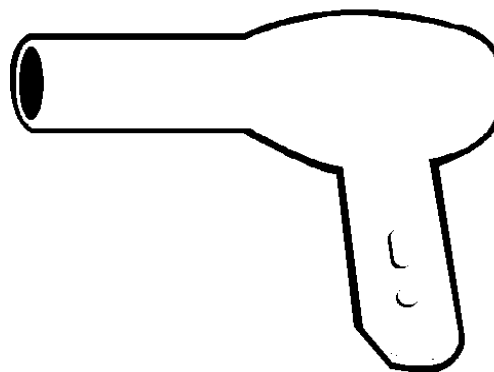
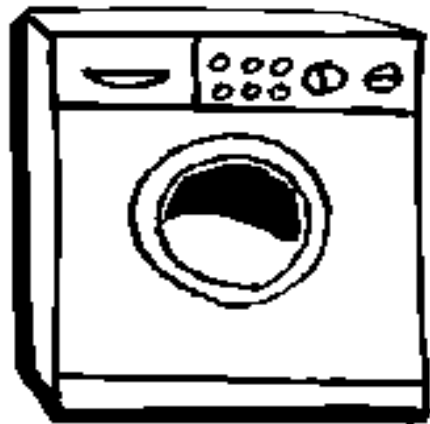

- Arrostitisce il pane.
- Lava la biancheria.
- Asciuga i capelli.

ASSOCIAZIONI VERBALI

Far indicare e denominare l'oggetto a cui si riferisce il contenuto di ogni frase.

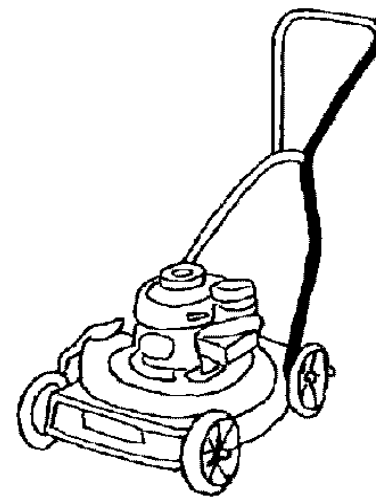
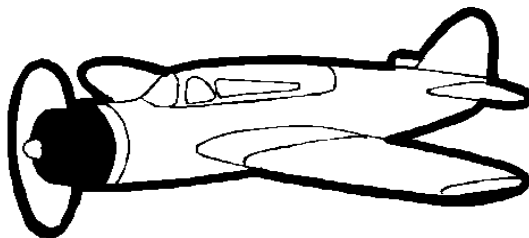
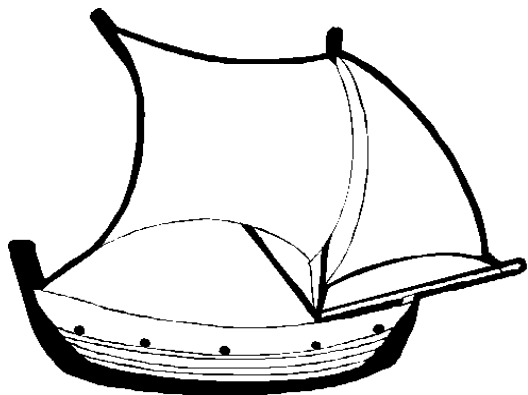

- Naviga nel mare.
- Taglia l'erba.
- Vola nell'aria.

ASSOCIAZIONI VERBALI

Far indicare e denominare l'oggetto a cui si riferisce il contenuto di ogni frase.

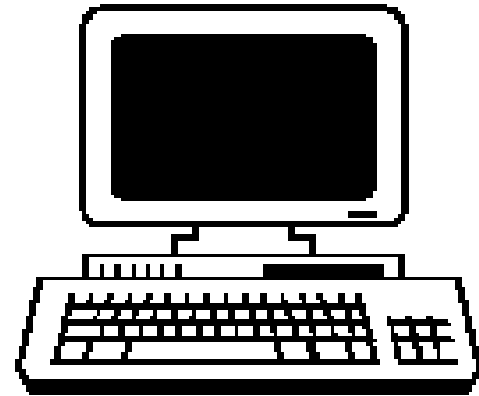
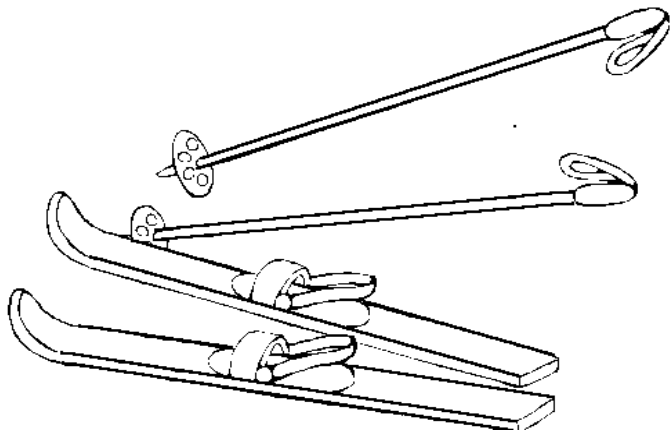

- In ufficio lavoro con...
- In montagna uso...
- A casa gioco con...

ASSOCIAZIONI VERBALI

Far indicare e denominare l'oggetto a cui si riferisce il contenuto di ogni frase.

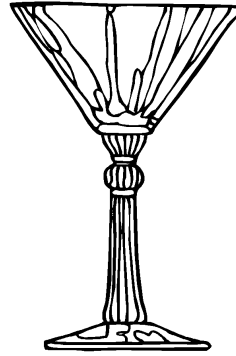

- Ha le tasche.
- Ha il manico.
- Ha il calice.

ASSOCIAZIONI VERBALI

Far indicare e denominare l'oggetto a cui si riferisce il contenuto di ogni frase.

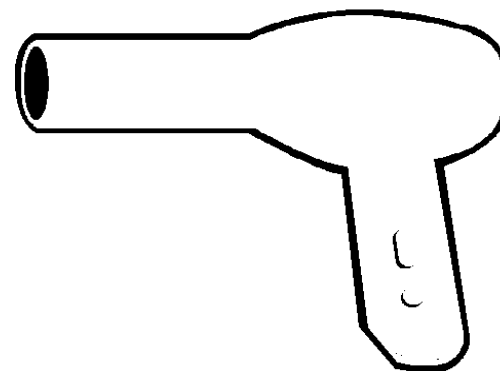

- Per lavare tutto il corpo ci vuole...
- Per guardarsi ci vuole...
- Per asciugare i capelli uso...

ASSOCIAZIONI VERBALI

Far indicare e denominare l'oggetto a cui si riferisce il contenuto di ogni frase.

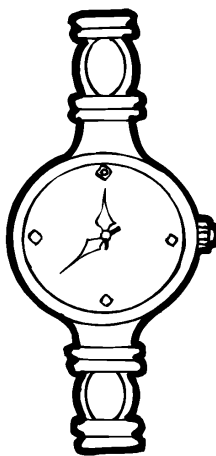

- Ha lo specchio.
- Ha le lancette.
- Ha le lenti.

ASSOCIAZIONI VERBALI

Far indicare e denominare l'oggetto a cui si riferisce il contenuto di ogni frase.

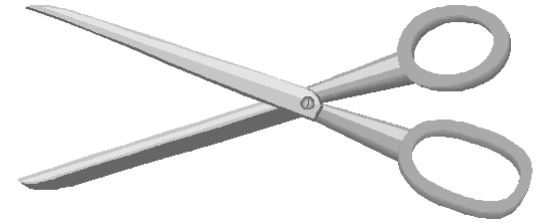
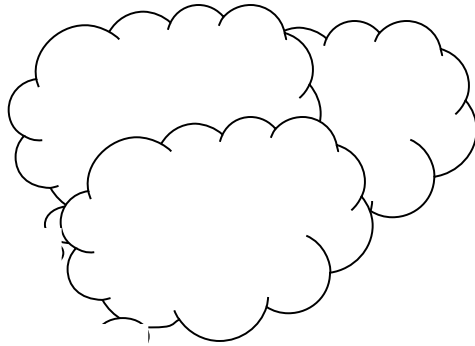

- Pungono e tagliano.
- È morbido e bianco per pulire le ferite.
- Bagna e pulisce.

ASSOCIAZIONI VERBALI

Far indicare e denominare l'oggetto a cui si riferisce il contenuto di ogni frase.

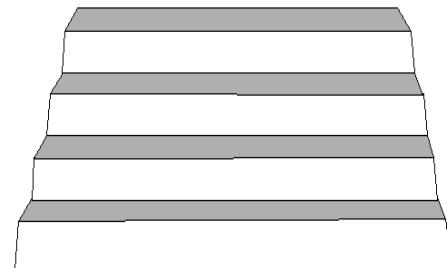
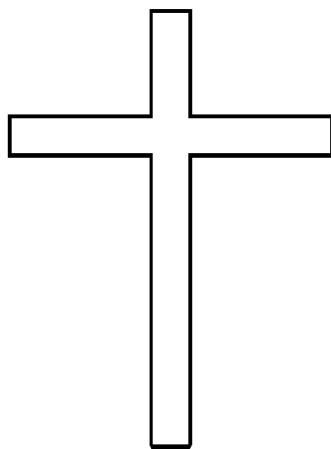

- Prego.
- Salgo.
- Vivo.

ASSOCIAZIONI VERBALI

Far indicare e denominare l'oggetto a cui si riferisce il contenuto di ogni frase.

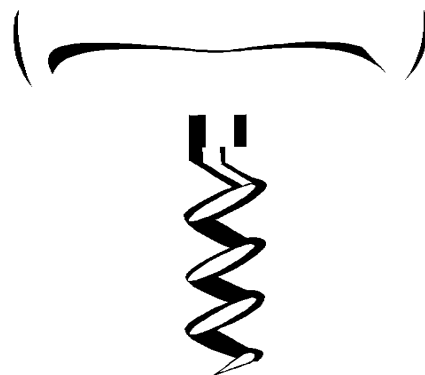
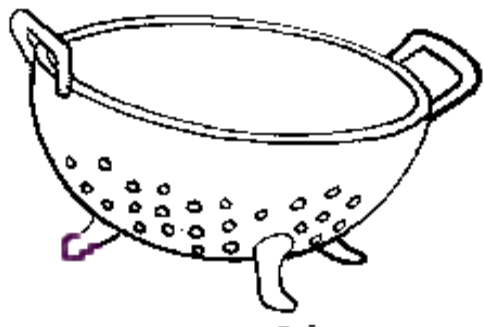

- Preparo il caffè con...
- Scolo la pasta con...
- Tolgo i tappi di sughero dalle bottiglie con...

ASSOCIAZIONI VERBALI

Far indicare e denominare l'oggetto a cui si riferisce il contenuto di ogni frase.

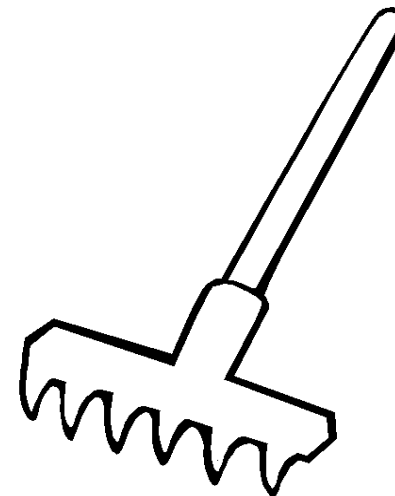
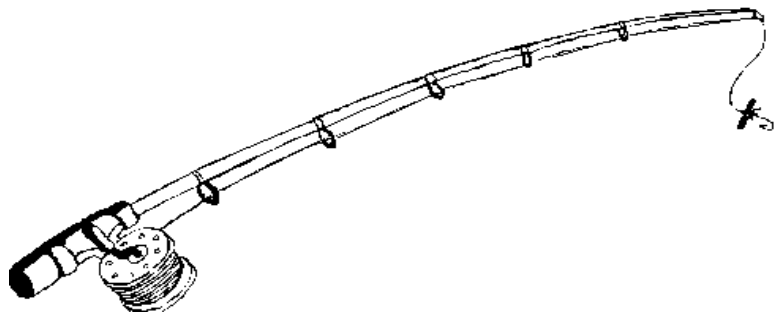

- Si usa al mare.
- Si usa in campagna.
- Si usa nella bottega del falegname.

ASSOCIAZIONI VERBALI

Far indicare e denominare l'oggetto a cui si riferisce il contenuto di ogni frase.

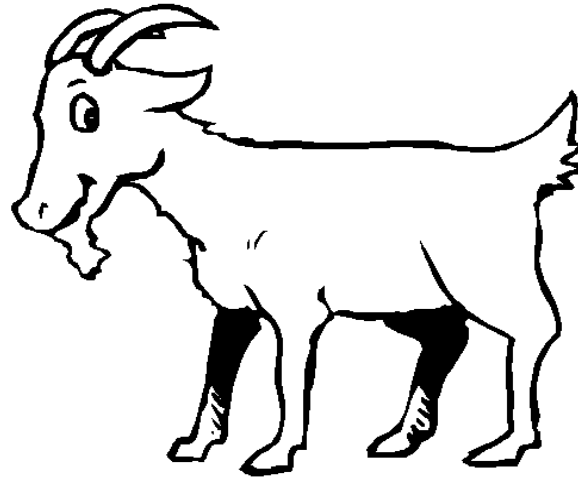

- Ha la proboscide.
- Ha i denti aguzzi.
- Ha le corna.

ASSOCIAZIONI VERBALI

Far indicare e denominare l'oggetto a cui si riferisce il contenuto di ogni frase.

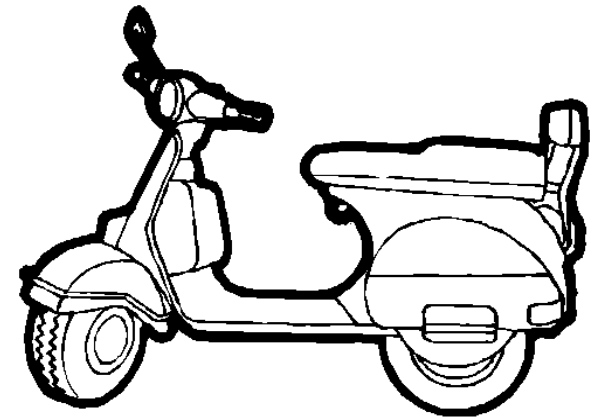
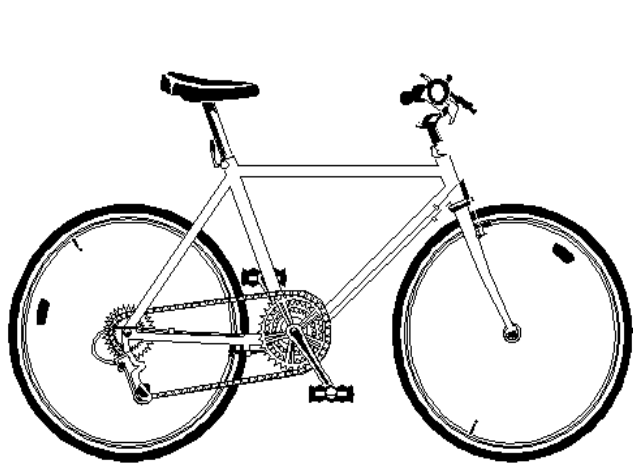

- Ha il motore.
- Ha i pedali.
- Non ha né il motore né i pedali.

ASSOCIAZIONI VERBALI

Far indicare e denominare l'oggetto a cui si riferisce il contenuto di ogni frase.

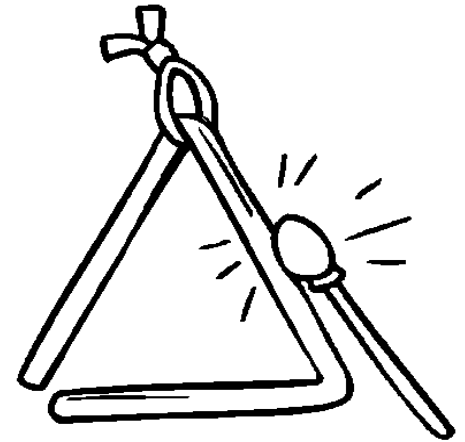
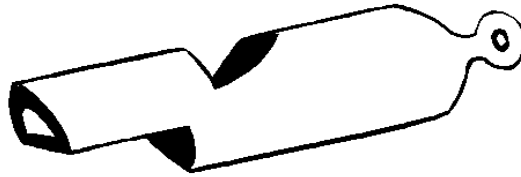
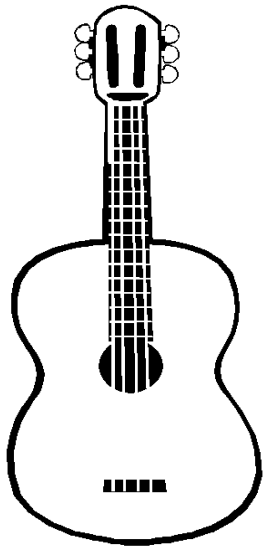

- Soffio.
- Batto.
- Pizzico.

ASSOCIAZIONI VERBALI

Far indicare e denominare l'oggetto a cui si riferisce il contenuto di ogni frase.

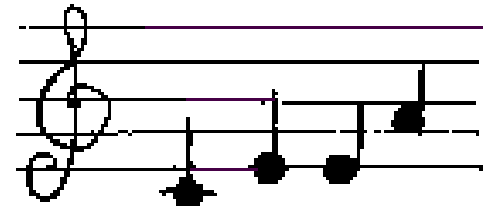

- Parlo con le persone con...
- Ascolto la...
- Con piacere leggo il...

ASSOCIAZIONI VERBALI

Far indicare e denominare l'oggetto a cui si riferisce il contenuto di ogni frase.

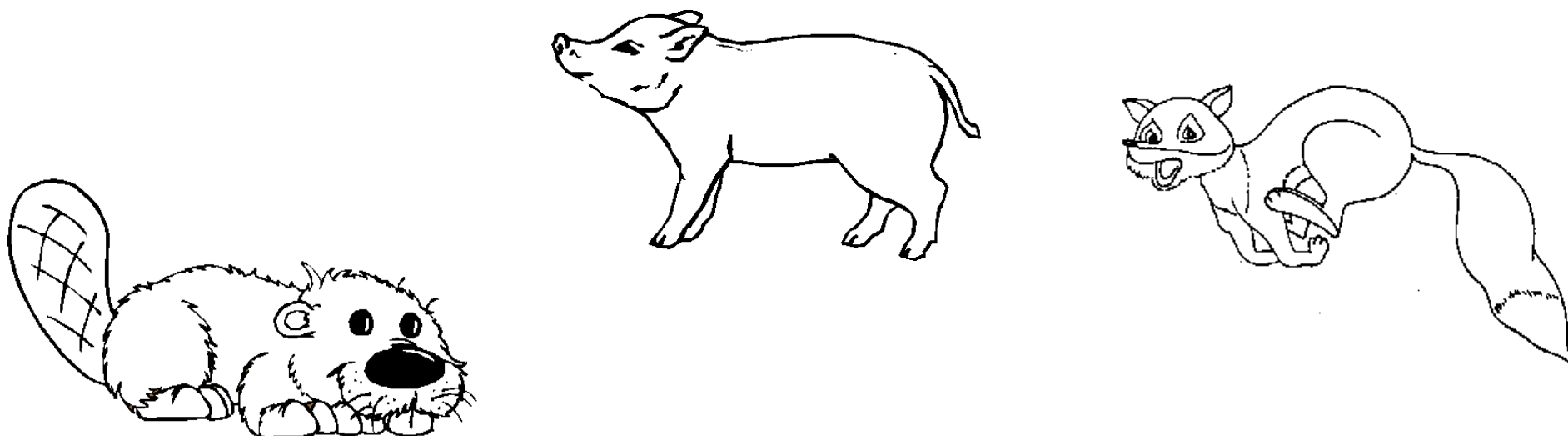

- Ha la coda piatta e dura per nuotare.
- Ha la coda morbida e pelosa.
 - Ha la coda piccola e ispida.

ASSOCIAZIONI VERBALI

Far indicare e denominare l'oggetto a cui si riferisce il contenuto di ogni frase.

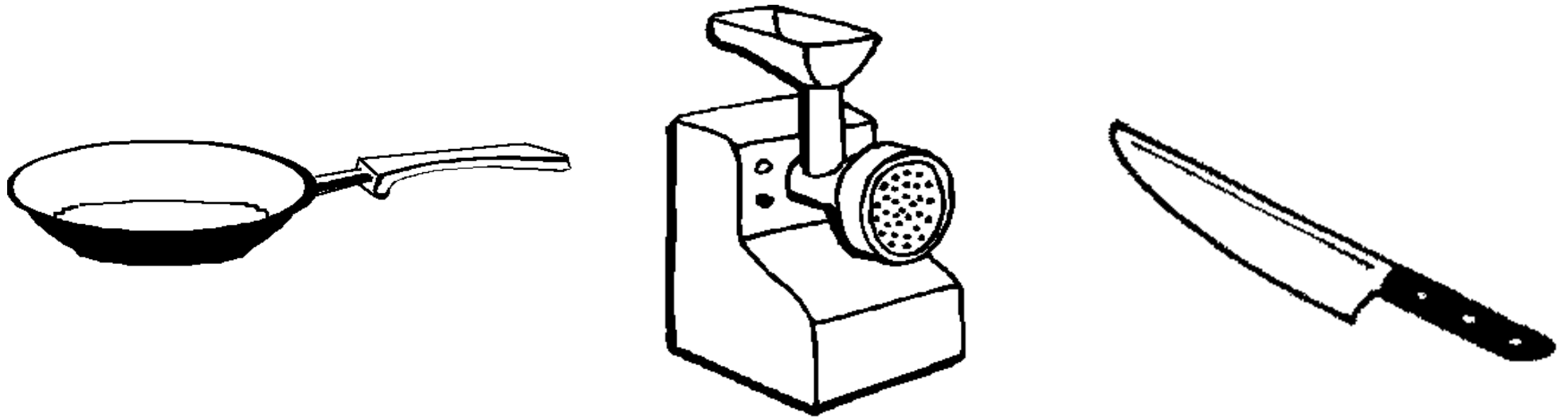

- Taglio con...
- Friggo con...
- Trito con...

ASSOCIAZIONI VERBALI

Far indicare e denominare l'oggetto a cui si riferisce il contenuto di ogni frase.

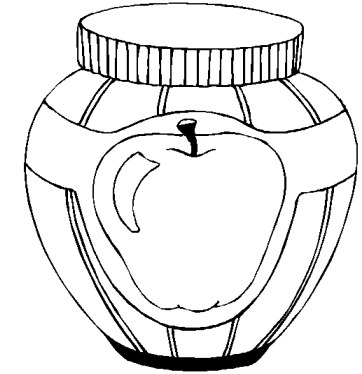
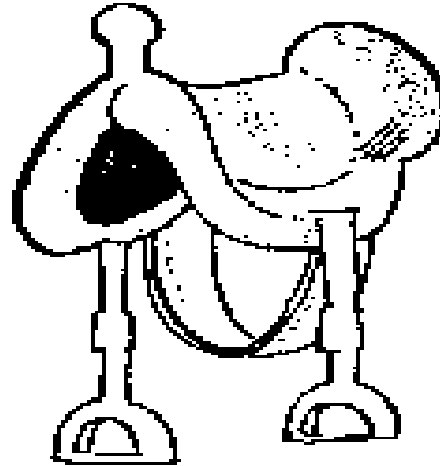
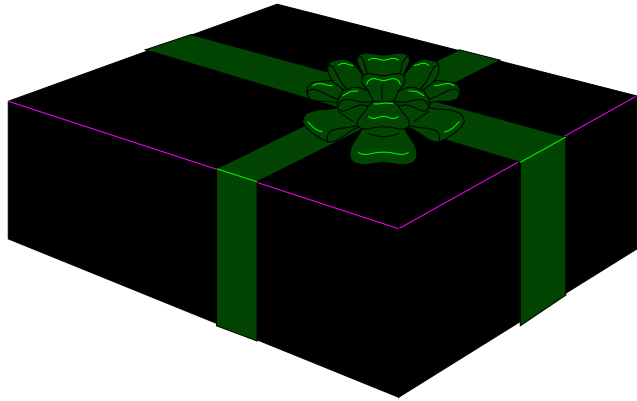

- Ha il fiocco.
- Ha il coperchio.
- Ha le staffe.

ASSOCIAZIONI VERBALI

Far indicare e denominare l'oggetto a cui si riferisce il contenuto di ogni frase.

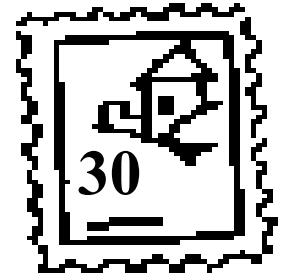
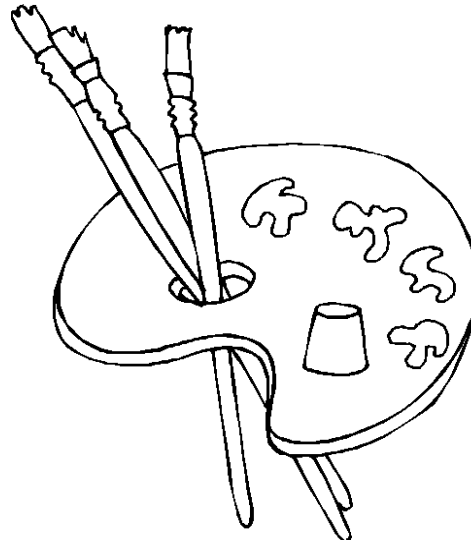

- Sul quaderno scrivo con...
- Sulla tela dipingo con...
- Sulle buste metto il...

ASSOCIAZIONI VERBALI

Far indicare e denominare l'oggetto a cui si riferisce il contenuto di ogni frase.

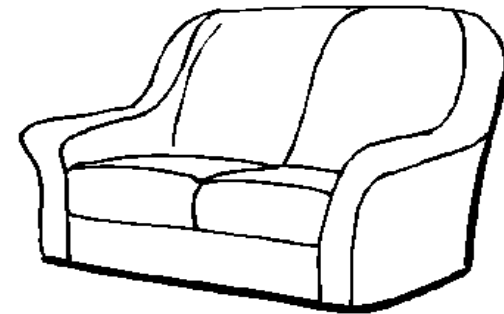
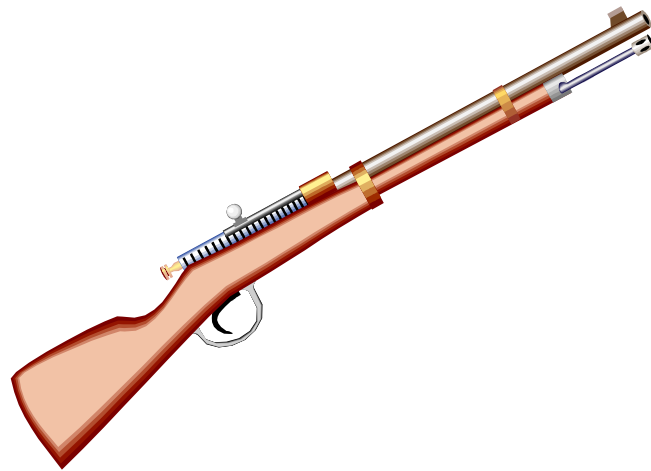

- La usano gli uomini per riposarsi.
- La usano gli uomini per abitarvi.
 - Lo usano gli uomini per la guerra.

ASSOCIAZIONI VERBALI

Far indicare e denominare l'oggetto a cui si riferisce il contenuto di ogni frase.

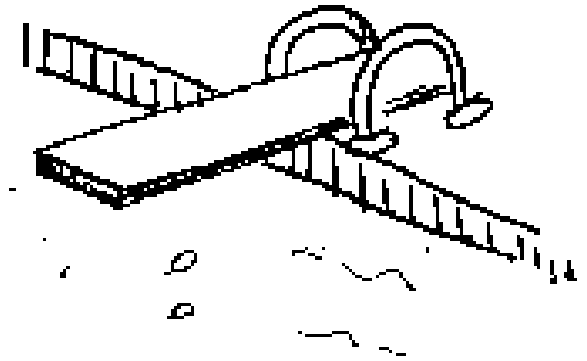
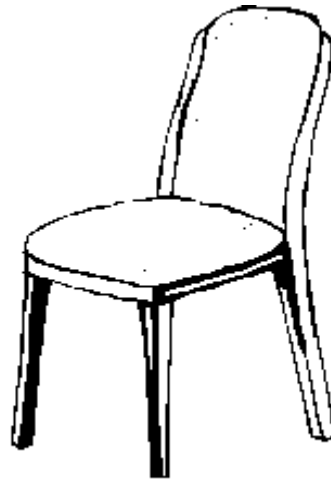
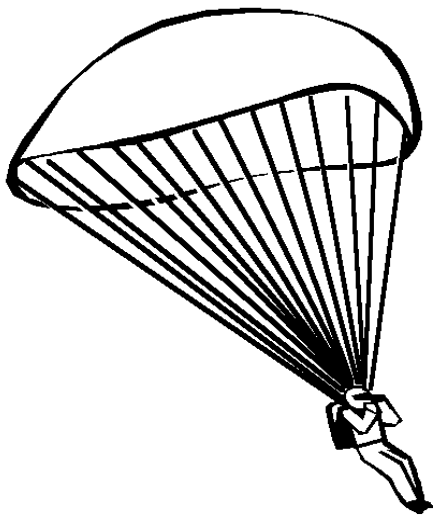

- Mi tuffo.
- Mi lancio.
- Mi siedo.

ASSOCIAZIONI VERBALI

Far indicare e denominare l'oggetto a cui si riferisce il contenuto di ogni frase.

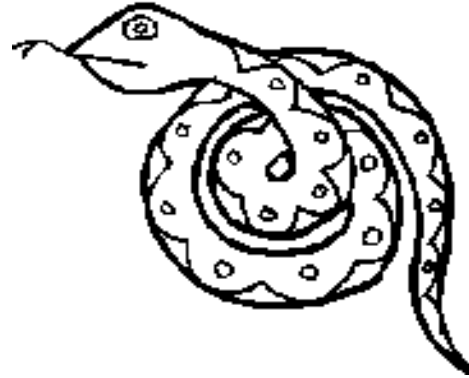
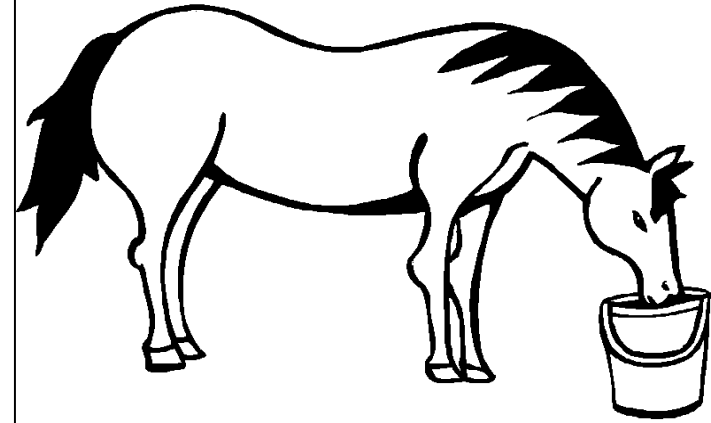

- Vive nel mare.
- Vive nella stalla.
- Vive sull'erba.

ASSOCIAZIONI VERBALI

Far indicare e denominare l'oggetto a cui si riferisce il contenuto di ogni frase.

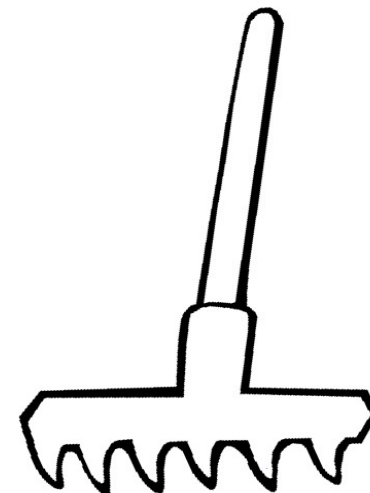
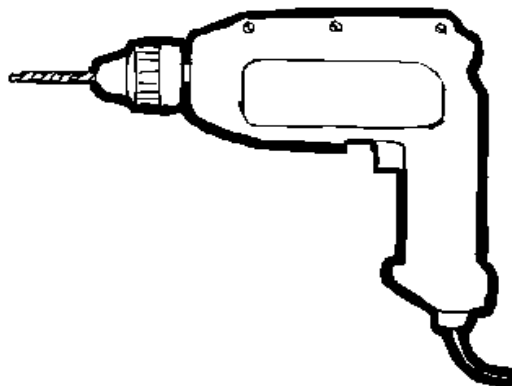
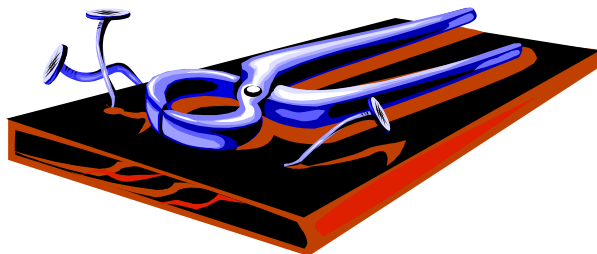

- Per forare il legno si usa...
- Per togliere i chiodi si usa...
- Per pulire il giardino si usa...

ASSOCIAZIONI VERBALI

Far indicare e denominare l'oggetto a cui si riferisce il contenuto di ogni frase.

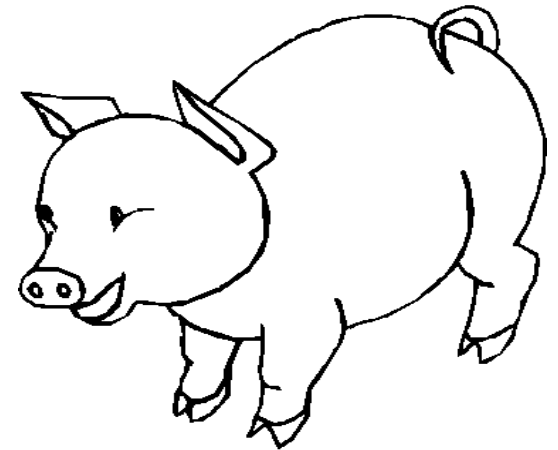
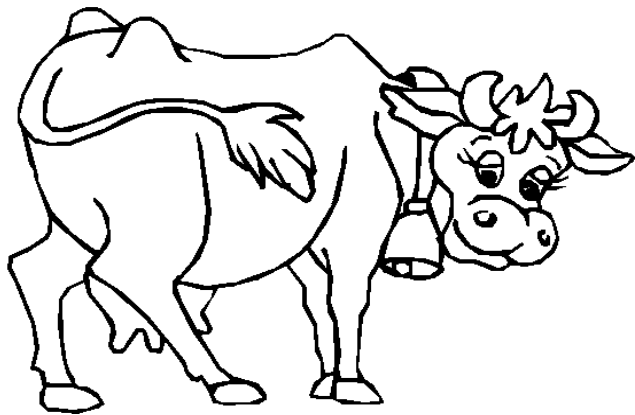

- Vive nelle nostre case.
- Vive nel porcile.
- Vive nella stalla.

ASSOCIAZIONI VERBALI

Far indicare e denominare l'oggetto a cui si riferisce il contenuto di ogni frase.

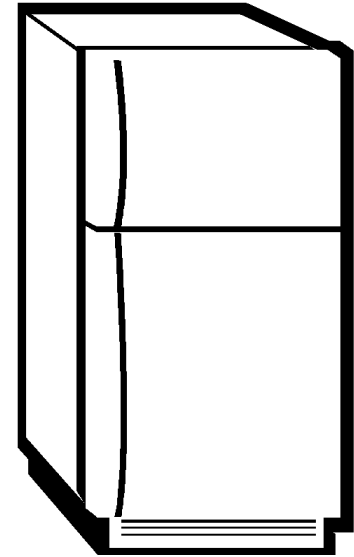
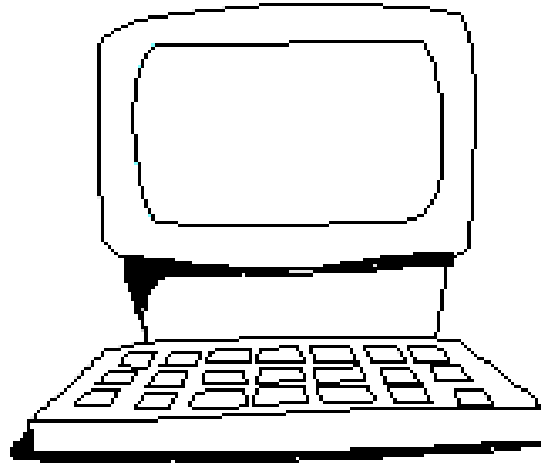

- Conservo.
- Calcolo.
- Pianto.

ASSOCIAZIONI VERBALI

Far indicare e denominare l'oggetto a cui si riferisce il contenuto di ogni frase.

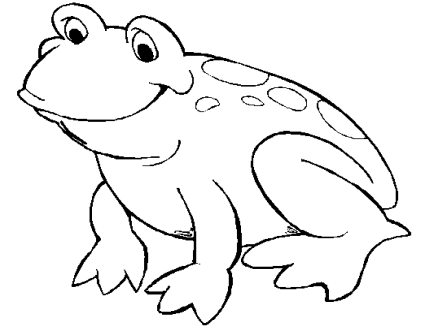
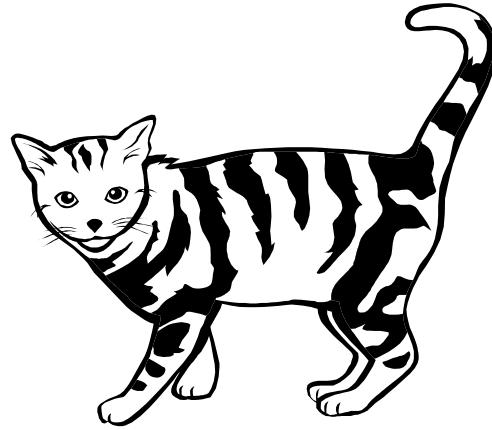
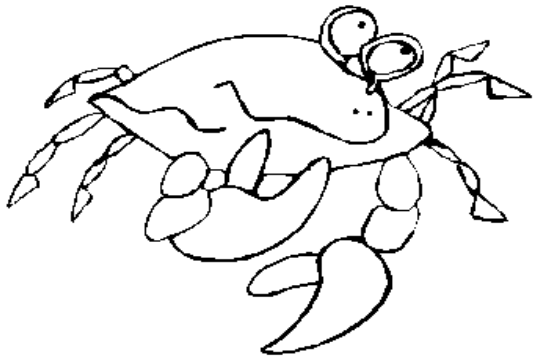

- Ha il corpo ricoperto da un guscio duro.
- Ha il corpo viscido e molle.
 - Ha il corpo ricoperto da un morbido pelo.

ASSOCIAZIONI VERBALI

Far indicare e denominare l'oggetto a cui si riferisce il contenuto di ogni frase.

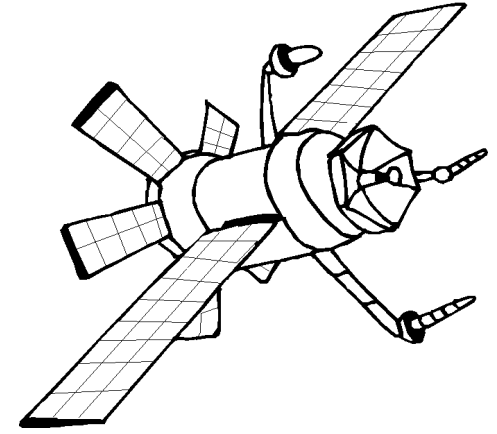
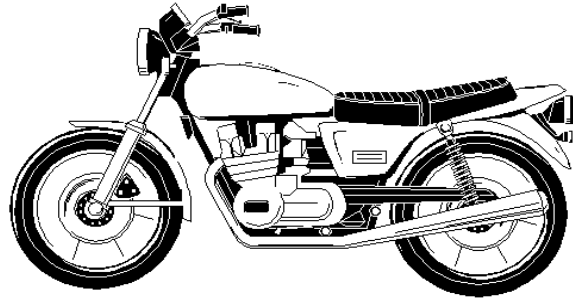
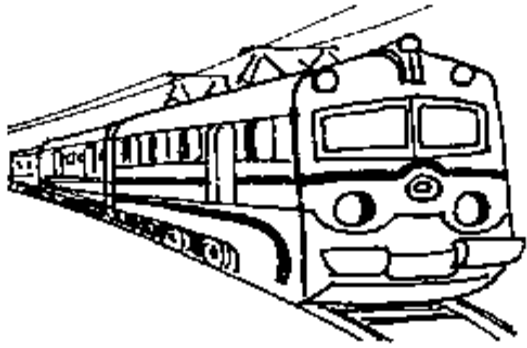

- Si muove sui binari.
- Corre sulla strada.
- Si sposta nello spazio.

ASSOCIAZIONI VERBALI

Far indicare e denominare l'oggetto a cui si riferisce il contenuto di ogni frase.

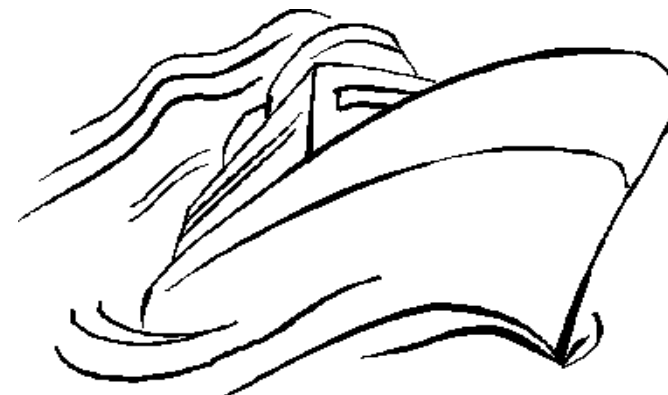
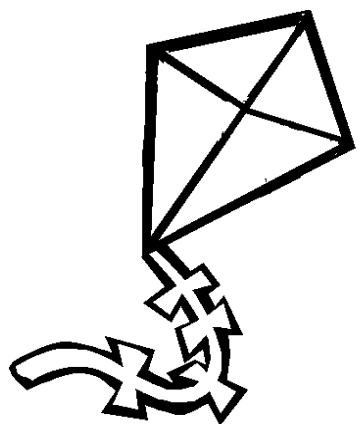

- Gioco con...
- Mi riparo con...
- Viaggio con...

ASSOCIAZIONI VERBALI

Far indicare e denominare l'oggetto a cui si riferisce il contenuto di ogni frase.

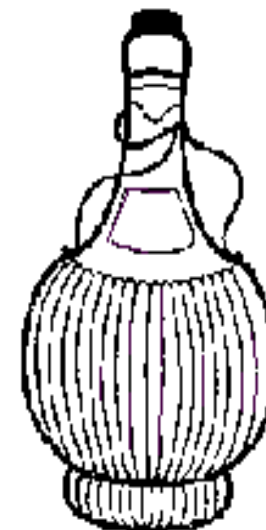
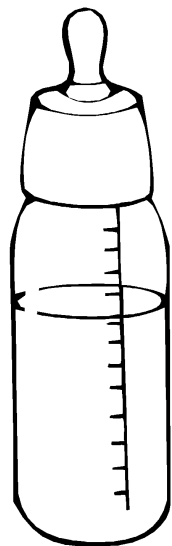

- Contiene il vino.
- Contiene il latte.
- Contiene la minestra.

ASSOCIAZIONI VERBALI

Far indicare e denominare l'oggetto a cui si riferisce il contenuto di ogni frase.

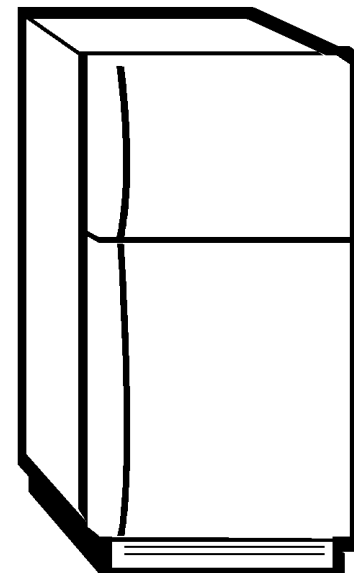

- Per piantare uso...
- Per conservare uso...
- Per calcolare uso...

ASSOCIAZIONI VERBALI

Far indicare e denominare l'oggetto a cui si riferisce il contenuto di ogni frase.

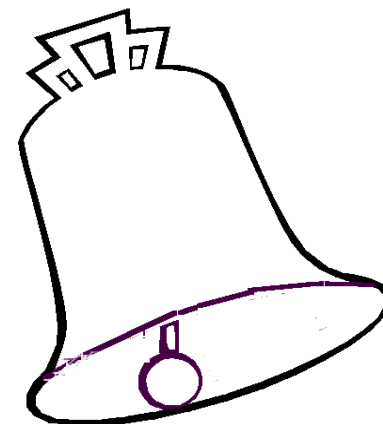

- Ha l'arco e le corde.
- Ha il batacchio e la corda.
- Ha i tasti e i pedali.

ASSOCIAZIONI VERBALI

Far indicare e denominare l'oggetto a cui si riferisce il contenuto di ogni frase.

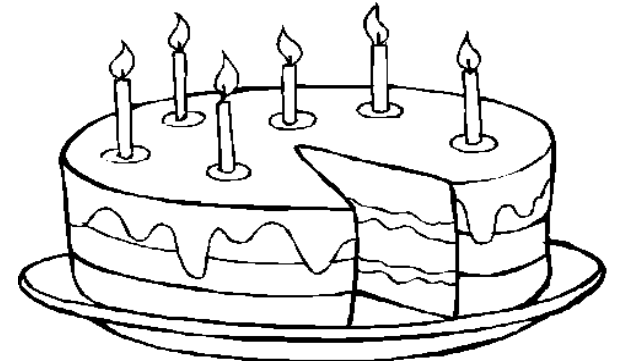
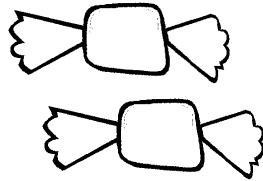

- Quando c'è caldo a passeggio gusto...
- Per il mio compleanno mangio...
- Scarto e succhio...

ASSOCIAZIONI VERBALI

Far indicare e denominare l'oggetto a cui si riferisce il contenuto di ogni frase.

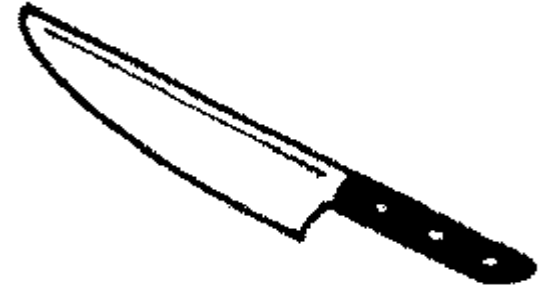
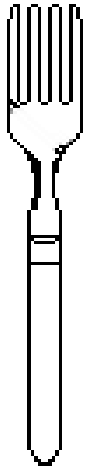

- Ha la lama affilata per tagliare.
- È appuntita per prendere i maccheroni.
- È concavo per prendere la minestra.

ASSOCIAZIONI VERBALI

Far indicare e denominare l'oggetto a cui si riferisce il contenuto di ogni frase.

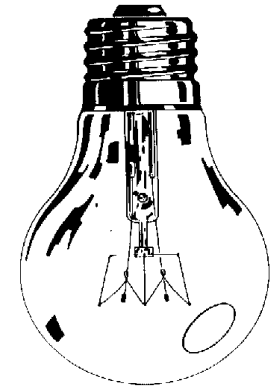
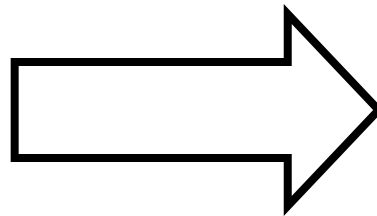
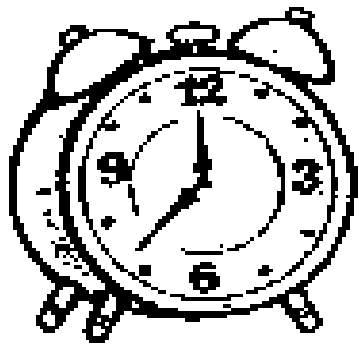

- Per svegliarmi uso...
- Per indicare la direzione uso...
- Per illuminare ciò che voglio uso...

ASSOCIAZIONI VERBALI

Far indicare e denominare l'oggetto a cui si riferisce il contenuto di ogni frase.

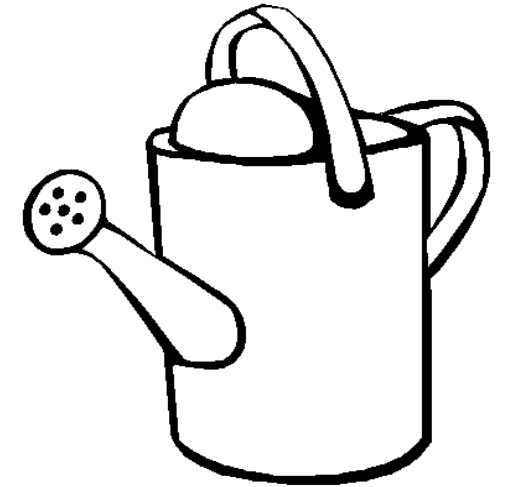
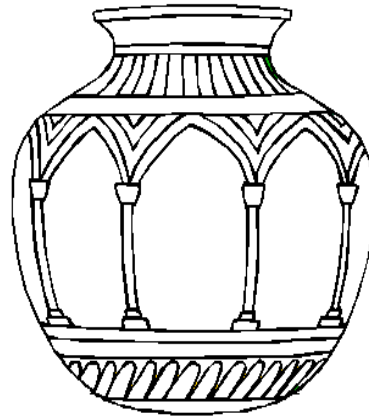

- L'acqua per innaffiare i fiori la metto...
- L'acqua da bere la metto...
- L'acqua per conservare i fiori la metto...

ASSOCIAZIONI VERBALI

Far indicare e denominare l'oggetto a cui si riferisce il contenuto di ogni frase.

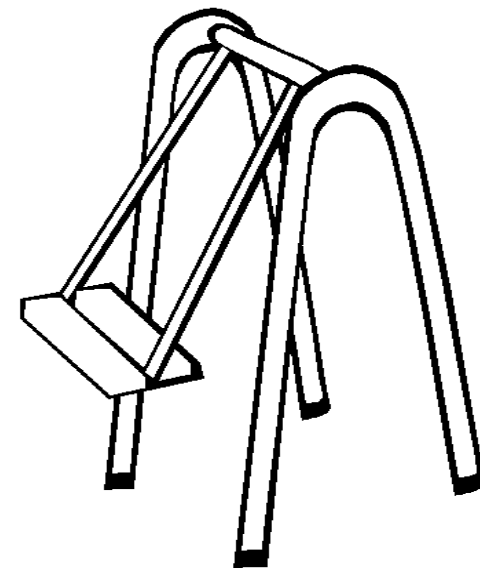
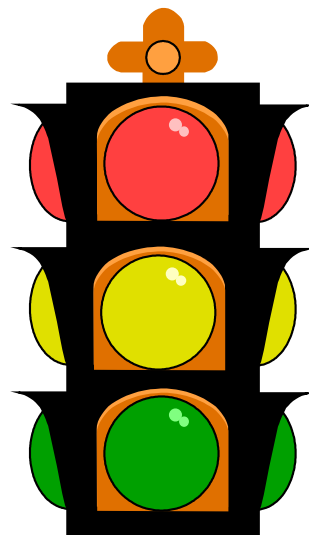
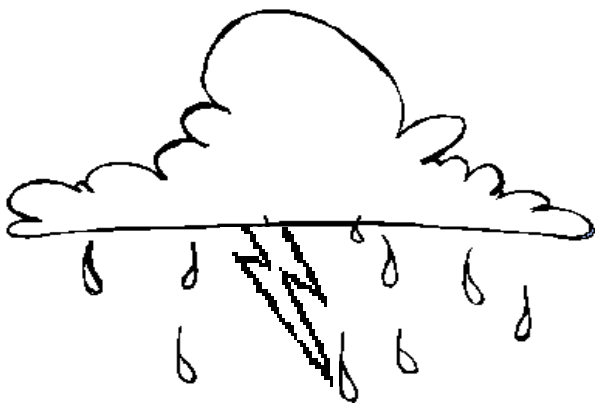

- Mi dondolo.
- Mi fermo.
- Mi bagno.

ASSOCIAZIONI VERBALI

Far indicare e denominare l'oggetto a cui si riferisce il contenuto di ogni frase.

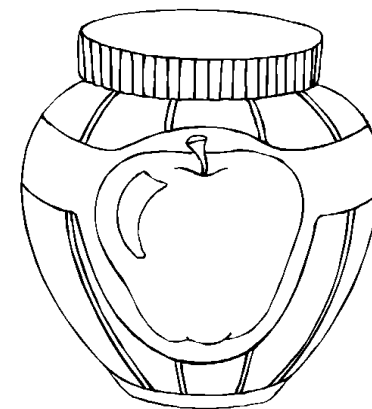
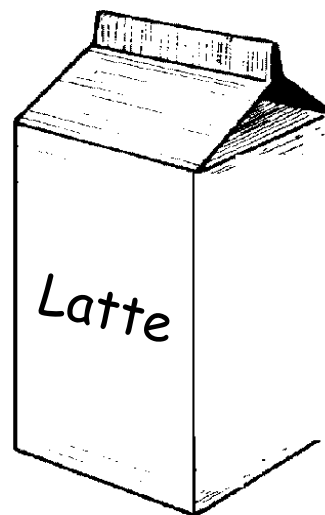
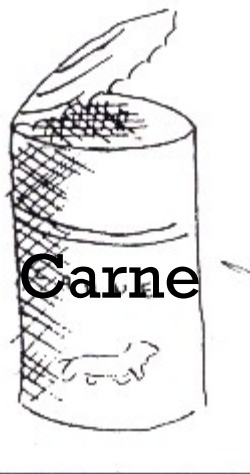

- Il latte si conserva...
- La marmellata si conserva...
- La carne si conserva...

ASSOCIAZIONI VERBALI

Far indicare e denominare l'oggetto a cui si riferisce il contenuto di ogni frase.

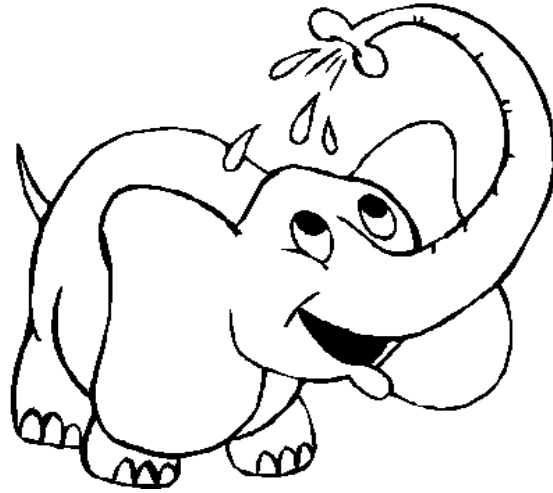
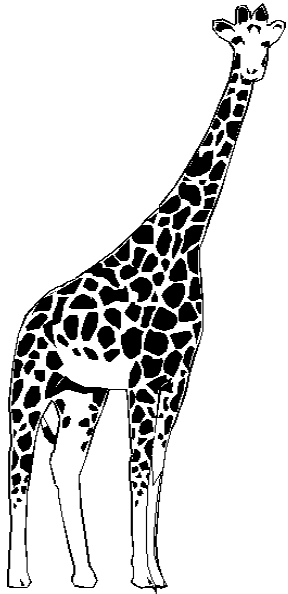

- Ha il collo lungo.
- E' pesante e ha un naso lungo.
- Ha una lunga coda.

ASSOCIAZIONI VERBALI

Far indicare e denominare l'oggetto a cui si riferisce il contenuto di ogni frase.

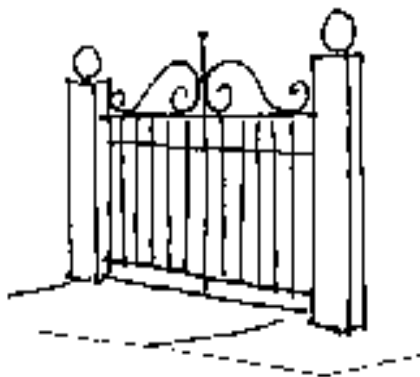
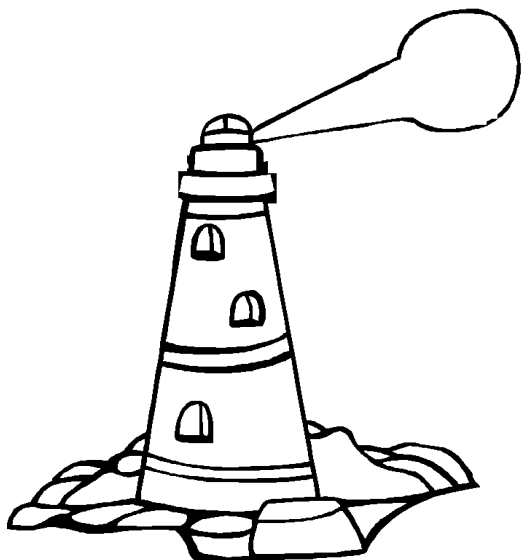

- Impedisce il passaggio.
- Gira per indicare la strada ai naviganti.
- Serve agli uomini per pregare.

ASSOCIAZIONI VERBALI

Far indicare e denominare l'oggetto a cui si riferisce il contenuto di ogni frase.

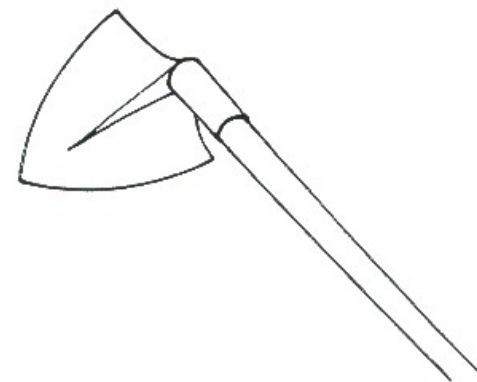
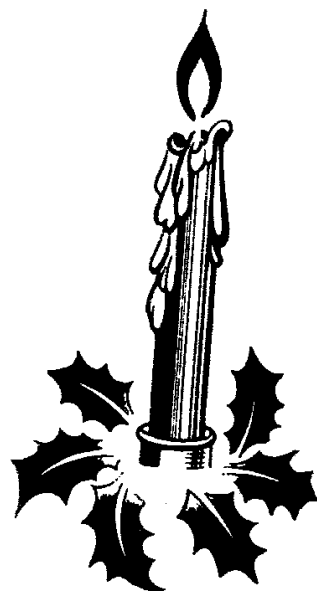
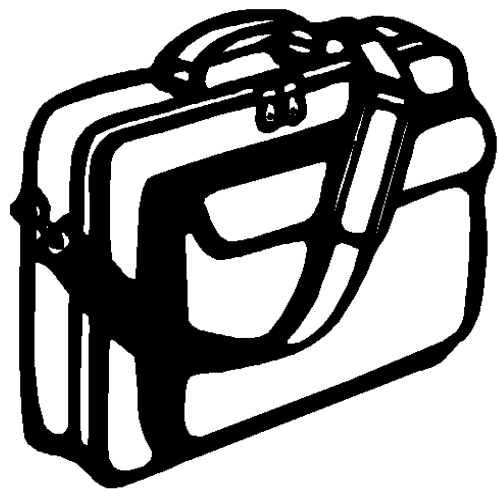

- E' di pelle.
- E' di cera.
- E' di ferro.

ASSOCIAZIONI VERBALI

Far indicare e denominare l'oggetto a cui si riferisce il contenuto di ogni frase.

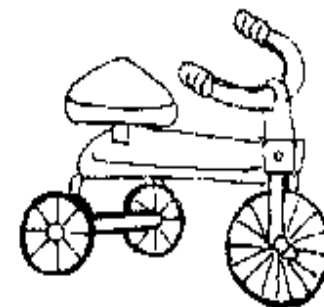
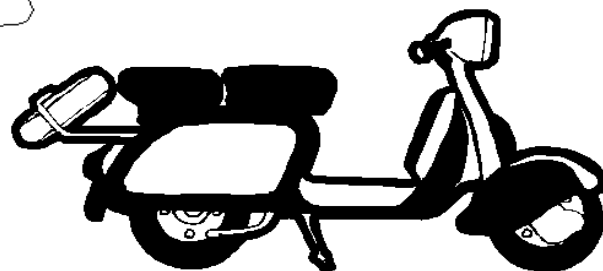
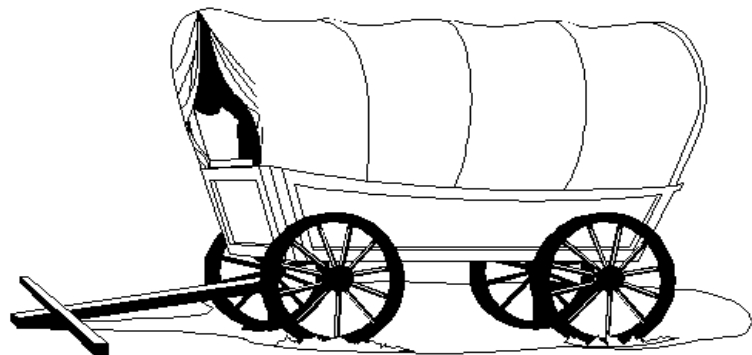

- Ha due ruote.
- Ha tre ruote.
- Ha quattro ruote.

ASSOCIAZIONI VERBALI

Far indicare e denominare l'oggetto a cui si riferisce il contenuto di ogni frase.

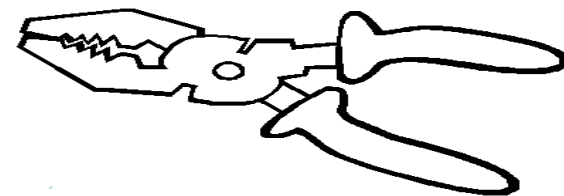
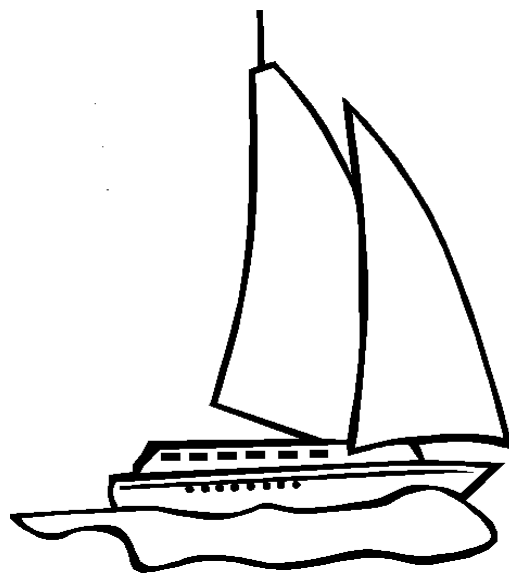

- Stringo con...
- Mangio il ...
- Navigo con...

ASSOCIAZIONI VERBALI

Far indicare e denominare l'oggetto a cui si riferisce il contenuto di ogni frase.

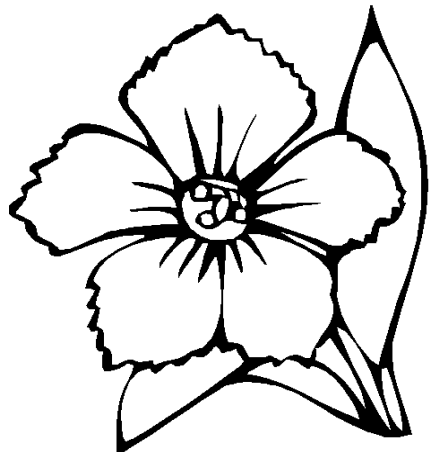

- Gusto.
- Odoro.
- Ascolto.

ASSOCIAZIONI VERBALI

Far indicare e denominare l'oggetto a cui si riferisce il contenuto di ogni frase.

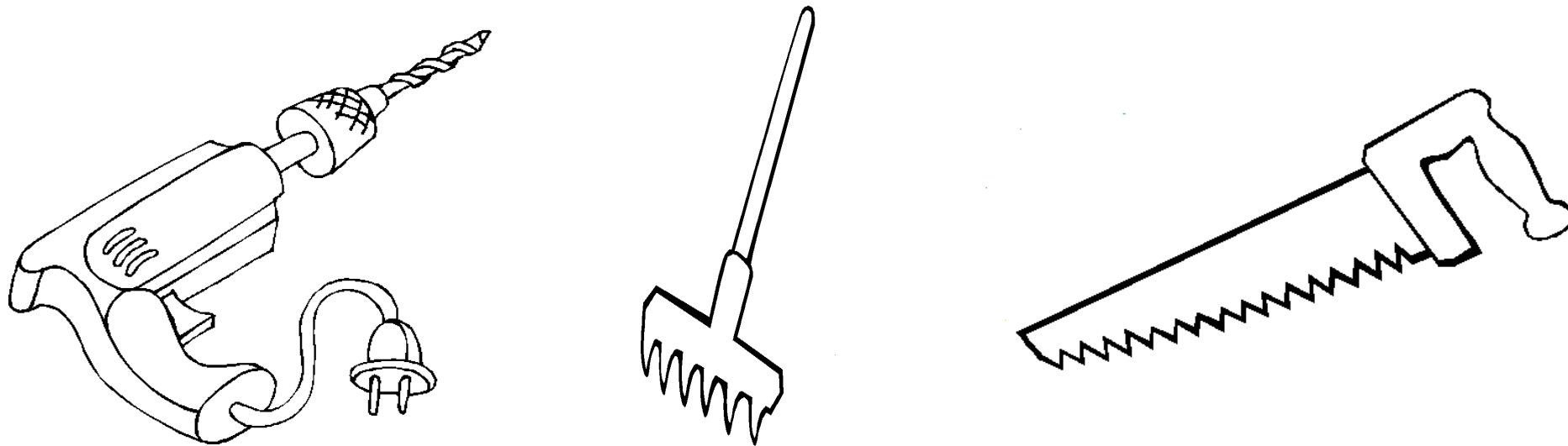

- Ha la lama e sega.
- Ha la punta e buca.
 - Ha i denti e raccoglie.

ASSOCIAZIONI VERBALI

Far indicare e denominare l'oggetto a cui si riferisce il contenuto di ogni frase.

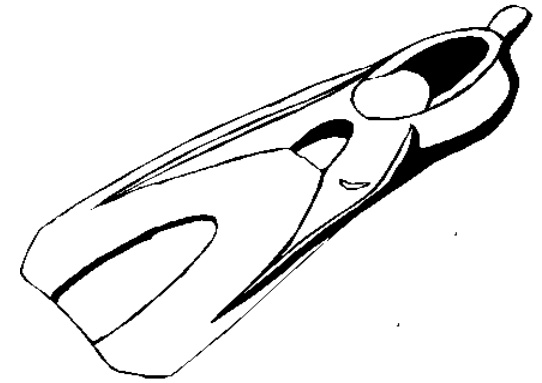
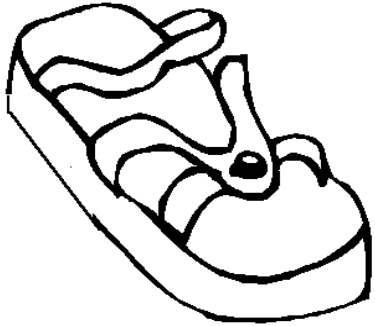

- È di piume.
- È di legno.
- È di gomma.

ASSOCIAZIONI VERBALI

Far indicare e denominare l'oggetto a cui si riferisce il contenuto di ogni frase.

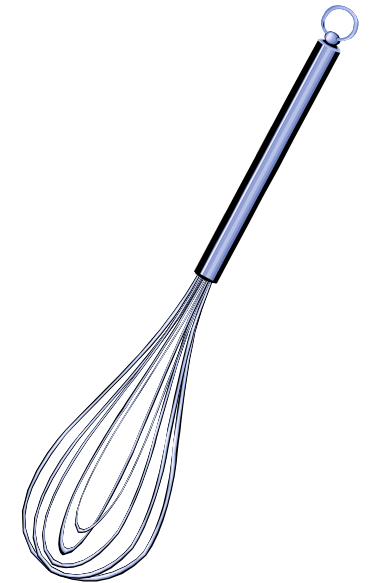
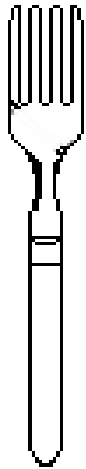

- Infilzo i maccheroni con...
- Friggo il pesce con...
- Sbatto le uova con...

ASSOCIAZIONI VERBALI

Far indicare e denominare l'oggetto a cui si riferisce il contenuto di ogni frase.

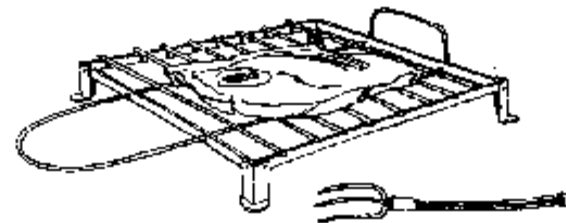
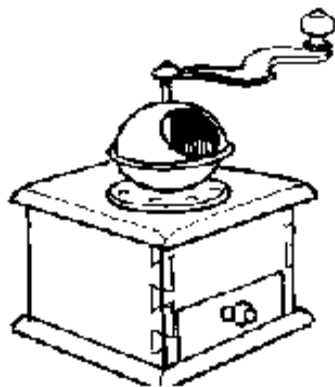

- Macino il caffè...
- Curo le malattie con...
- Arrostitisco la carne...

ASSOCIAZIONI VERBALI

Far indicare e denominare l'oggetto a cui si riferisce il contenuto di ogni frase.

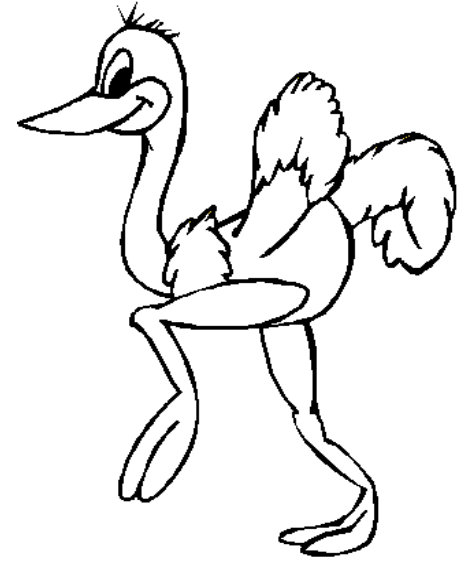
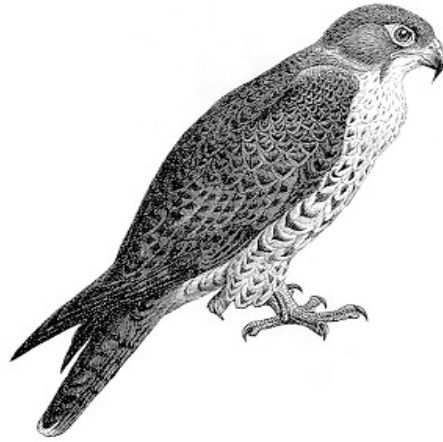

- È molto piccolo.
- È molto veloce nel volare.
- È molto grande e veloce nel correre.

ASSOCIAZIONI VERBALI

Far indicare e denominare l'oggetto a cui si riferisce il contenuto di ogni frase.

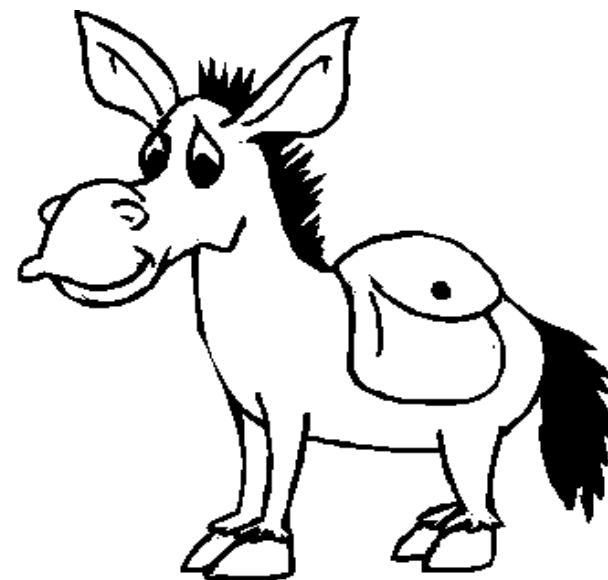
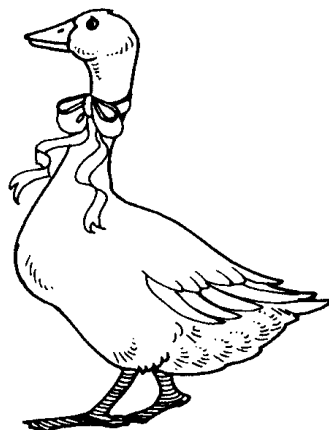

- Ha lunghe orecchie, cammina con gli zoccoli e raglia nella stalla.
- Ha il becco e le zampe palmate per nuotare nel laghetto.
- Ha il muso aguzzo e i dentini per rosicchiare.

ASSOCIAZIONI VERBALI

Far indicare e denominare l'oggetto a cui si riferisce il contenuto di ogni frase.

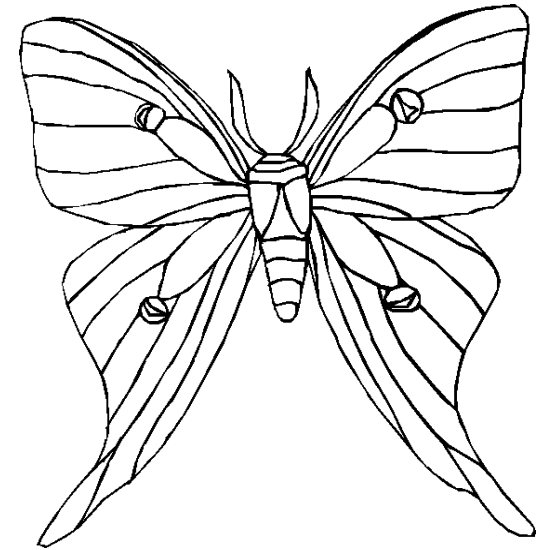
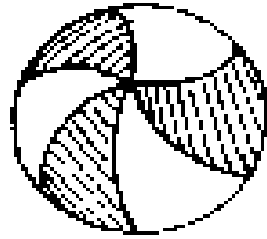

- Catturo...
- Lancio...
- Mangio...

ASSOCIAZIONI VERBALI

Far indicare e denominare l'oggetto a cui si riferisce il contenuto di ogni frase.



- Cammina nell'aia.
- Vola in primavera.
- Cammina e nuota tra i ghiacci.

ASSOCIAZIONI VERBALI

Far indicare e denominare l'oggetto a cui si riferisce il contenuto di ogni frase.

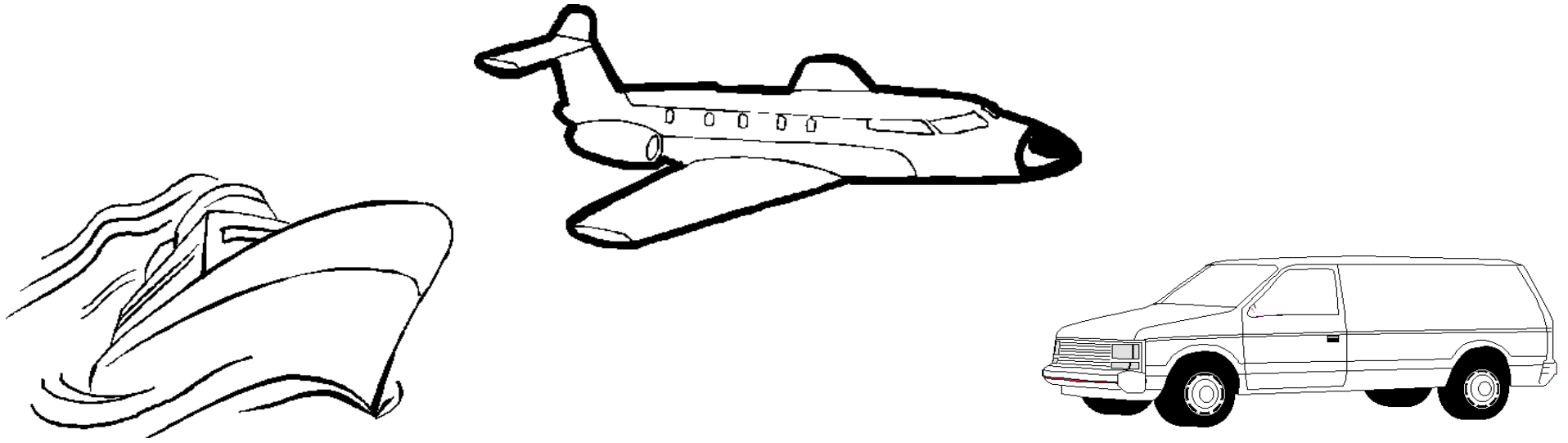

- Per trasportare oggetti o persone sulla terra si usano...
- Per trasportare oggetti o persone sul mare si usano...
- Per trasportare oggetti o persone nell'aria si usano...

ASSOCIAZIONI VERBALI

Far indicare e denominare l'oggetto a cui si riferisce il contenuto di ogni frase.

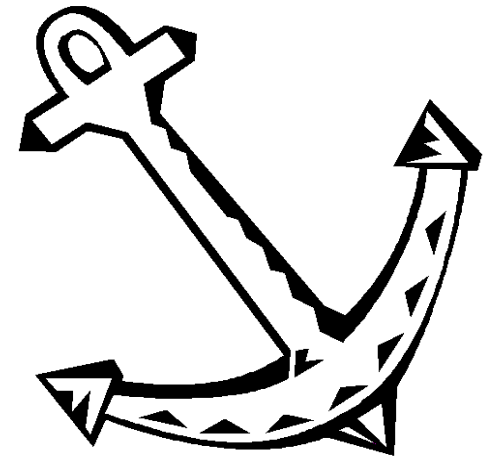
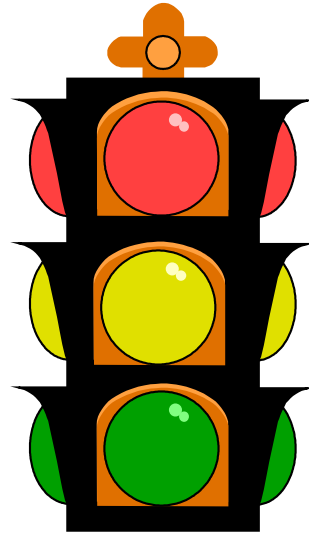
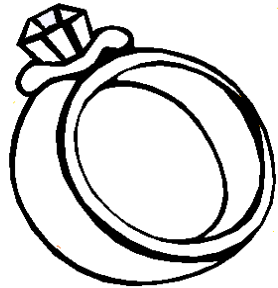

- Si mette al dito.
- Si mette nelle strade.
- Si mette nelle navi.

ASSOCIAZIONI VERBALI

Far indicare e denominare l'oggetto a cui si riferisce il contenuto di ogni frase.

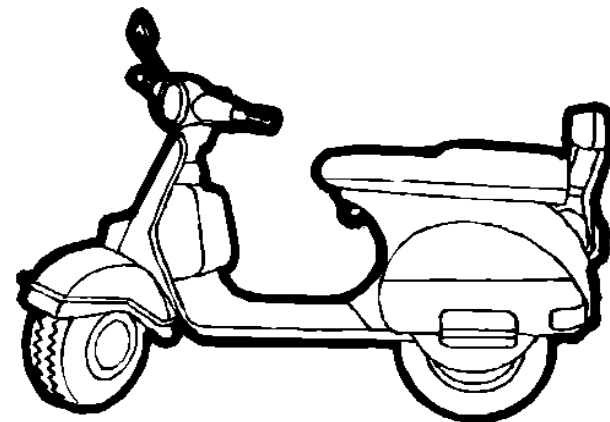
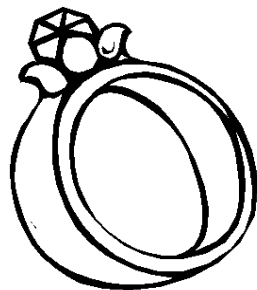
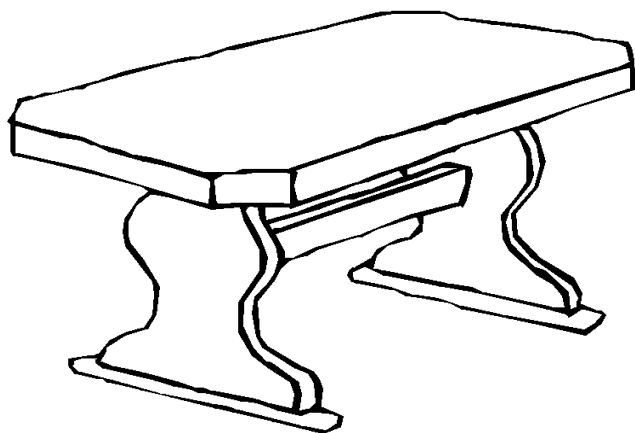

- Il gioielliere aggiusta...
- Il meccanico ripara...
- Il falegname sistema...

ASSOCIAZIONI VERBALI

Far indicare e denominare l'oggetto a cui si riferisce il contenuto di ogni frase.

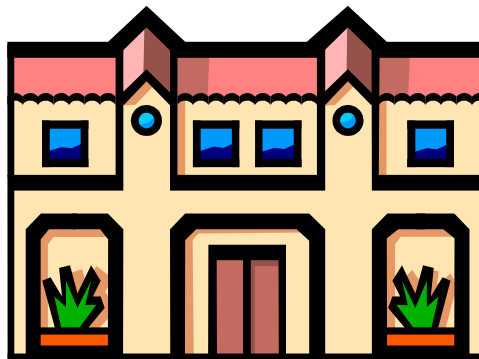

- L'indiano viveva.
- Vive l'esploratore.
- Vive il cittadino.

ASSOCIAZIONI VERBALI

Far indicare e denominare l'oggetto a cui si riferisce il contenuto di ogni frase.

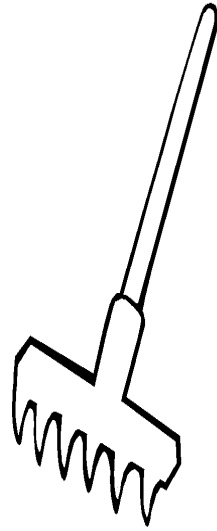
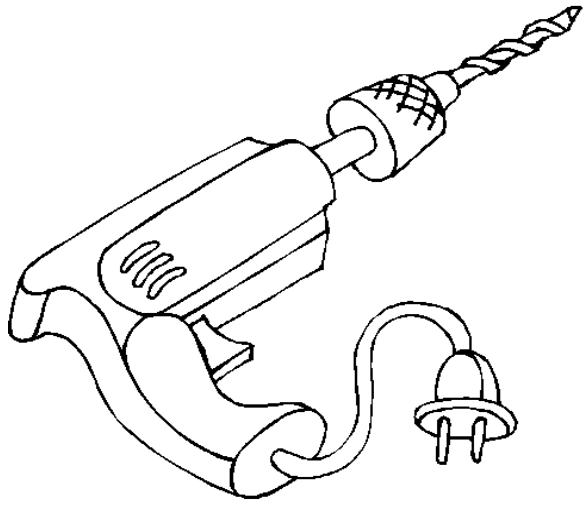

- Stringo i bulloni con...
- Buco con...
- Rastrello con...

ASSOCIAZIONI VERBALI

Far indicare e denominare l'oggetto a cui si riferisce il contenuto di ogni frase.

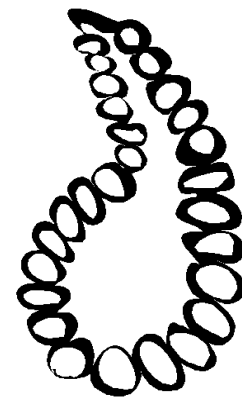
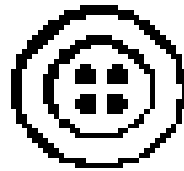

- È di lana.
- È di perle.
- È di osso.

ASSOCIAZIONI VERBALI

Far indicare e denominare l'oggetto a cui si riferisce il contenuto di ogni frase.

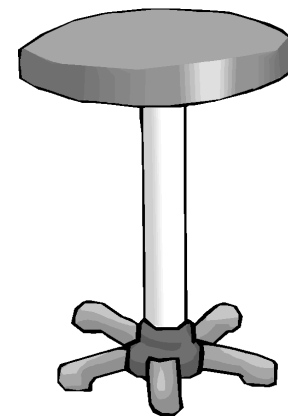
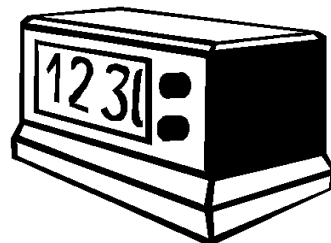
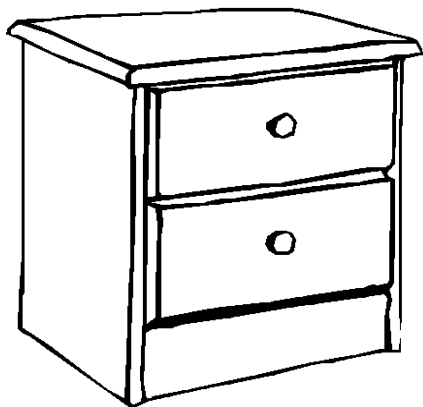

- Sul tavolo metto...
- Accanto al letto metto...
- Davanti al pianoforte metto...

ASSOCIAZIONI VERBALI

Far indicare e denominare l'oggetto a cui si riferisce il contenuto di ogni frase.

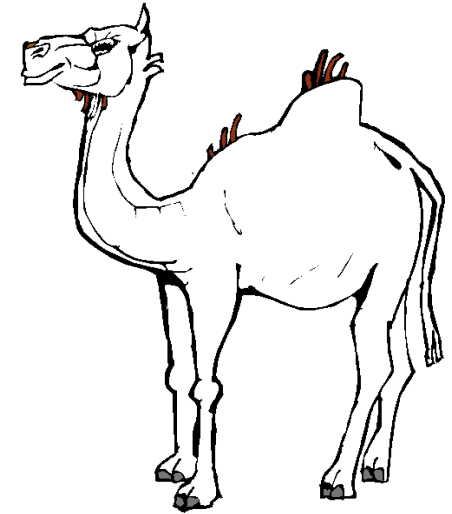
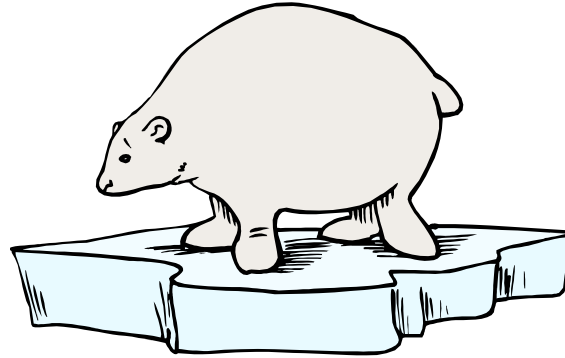
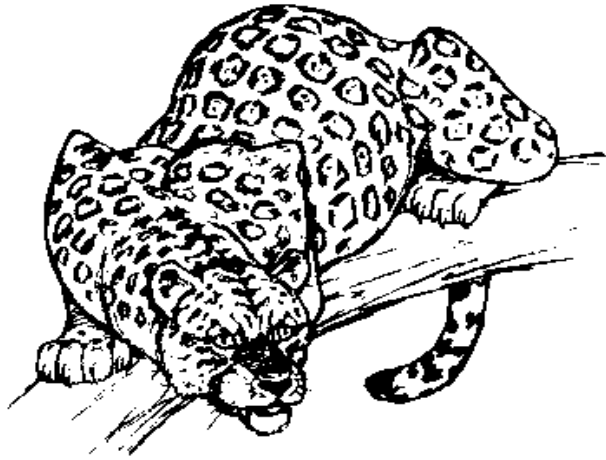

- Vive nella savana.
- Vive nel deserto.
- Vive sui ghiacci.

ASSOCIAZIONI VERBALI

Far indicare e denominare l'oggetto a cui si riferisce il contenuto di ogni frase.

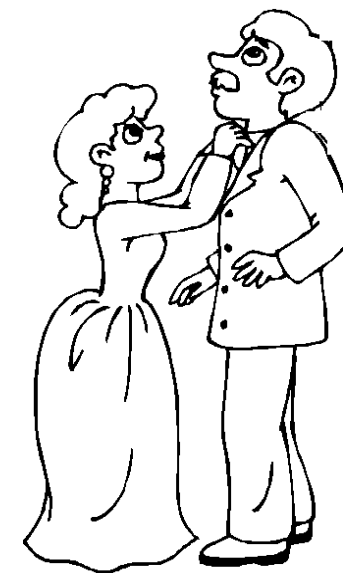

- È un uomo.
- Sono bambini.
- Sono persone adulte.

ASSOCIAZIONI VERBALI

Far indicare e denominare l'oggetto a cui si riferisce il contenuto di ogni frase.

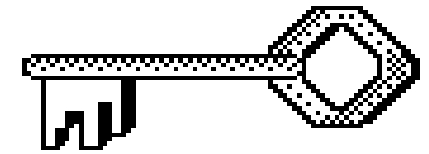

- Nella porta c'è...
- Nella parete c'è...
- Sull'albero c'è...

ASSOCIAZIONI VERBALI

Far indicare e denominare l'oggetto a cui si riferisce il contenuto di ogni frase.

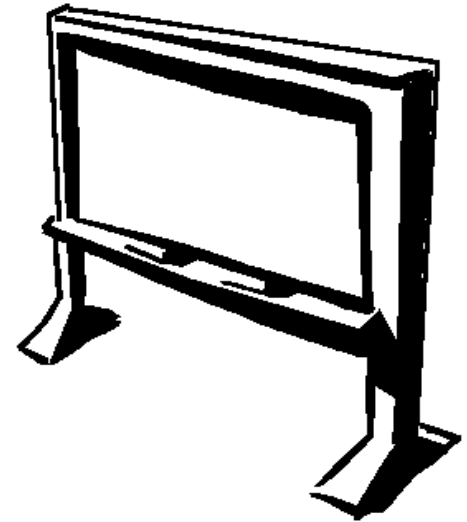
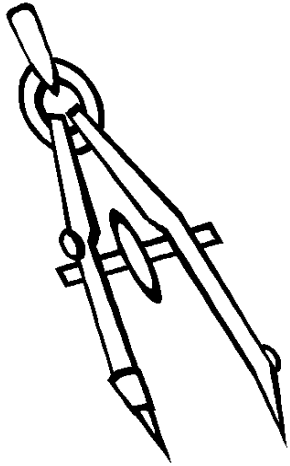

- Faccio le circonferenze con...
- A scuola posso scrivere nella...
- Per leggere uso...

ASSOCIAZIONI VERBALI

Far indicare e denominare l'oggetto a cui si riferisce il contenuto di ogni frase.

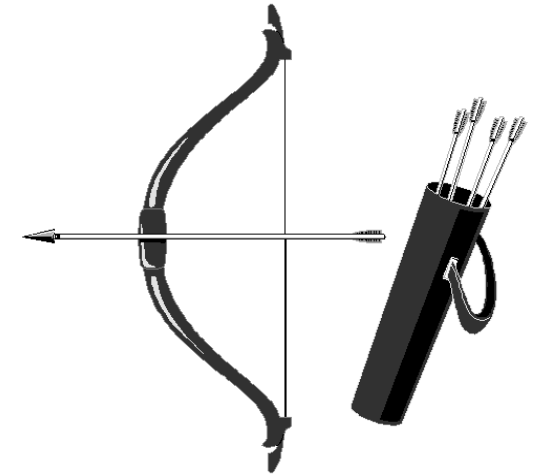
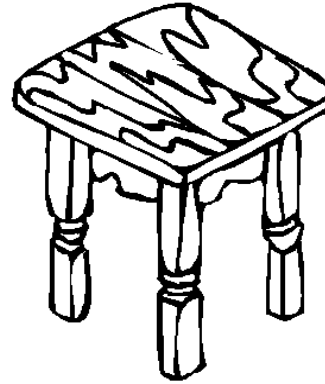
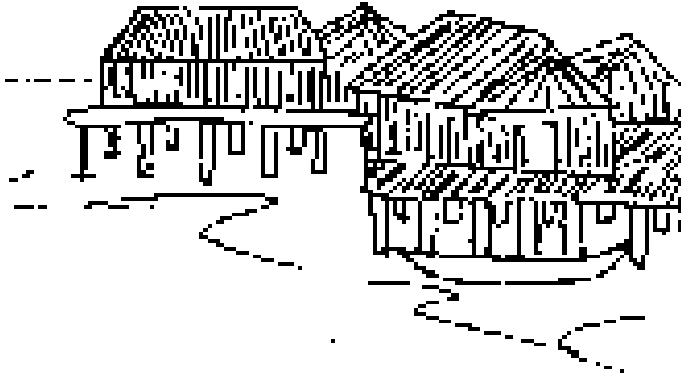

- Si usavano una volta per vivere.
- Si usava una volta per riposare.
- Si usava una volta per i combattimenti.

ASSOCIAZIONI VERBALI

Far indicare e denominare l'oggetto a cui si riferisce il contenuto di ogni frase.

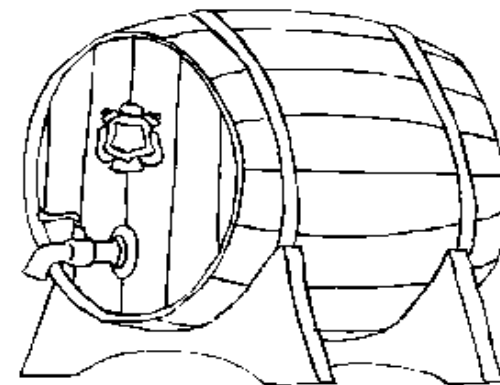
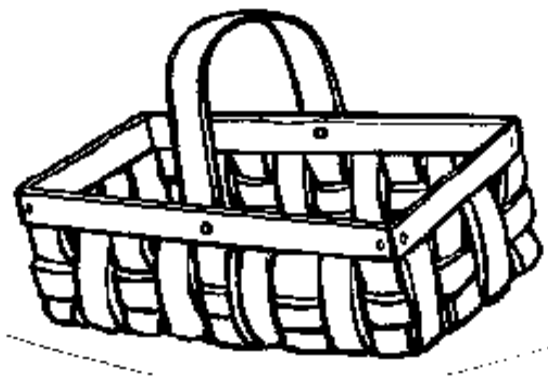

- Per distribuire la minestra uso...
- Per conservare il vino uso...
- Per raccogliere la frutta uso...

ASSOCIAZIONI VERBALI

Far indicare e denominare l'oggetto a cui si riferisce il contenuto di ogni frase.

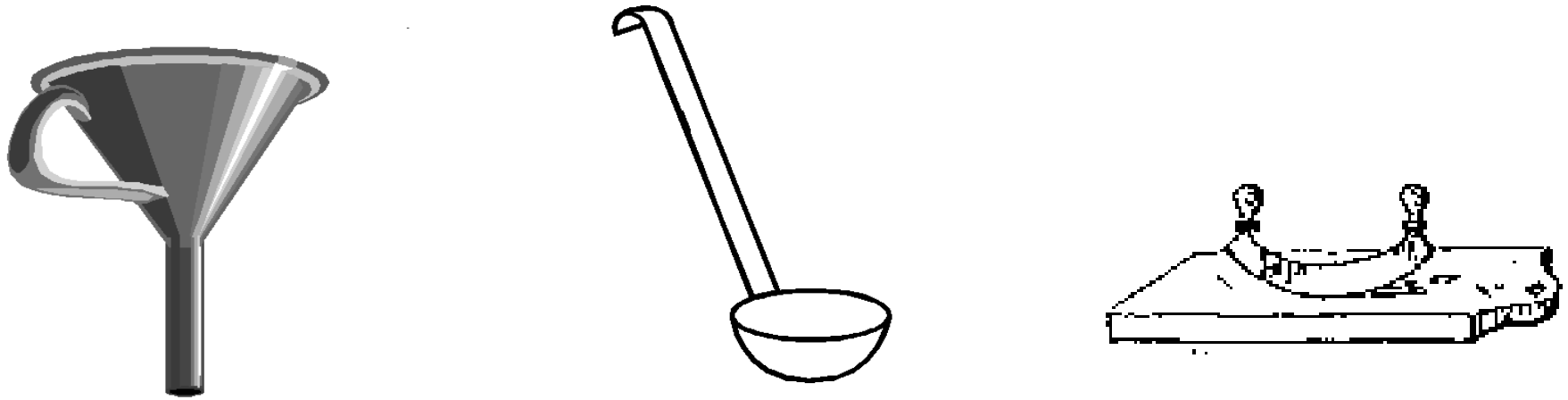

- Verso il vino e gli altri liquidi con...
- Mescolo la pasta con...
- Taglio le verdure con...

ASSOCIAZIONI VERBALI

Far indicare e denominare l'oggetto a cui si riferisce il contenuto di ogni frase.

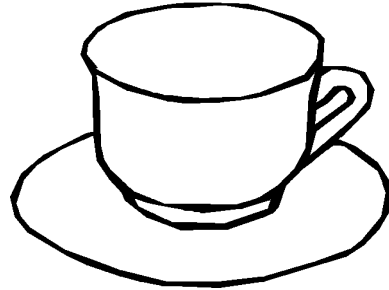
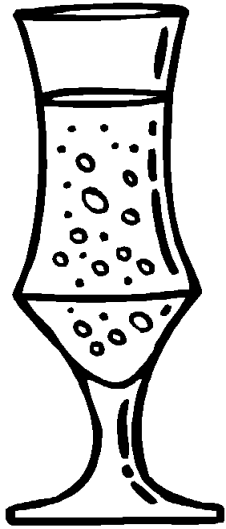

- Lo spumante si versa...
- I soldini si mettono...
- Il caffè si versa...

ASSOCIAZIONI VERBALI

Far indicare e denominare l'oggetto a cui si riferisce il contenuto di ogni frase.

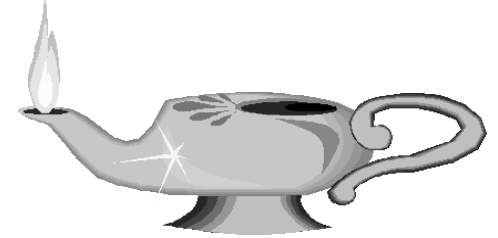
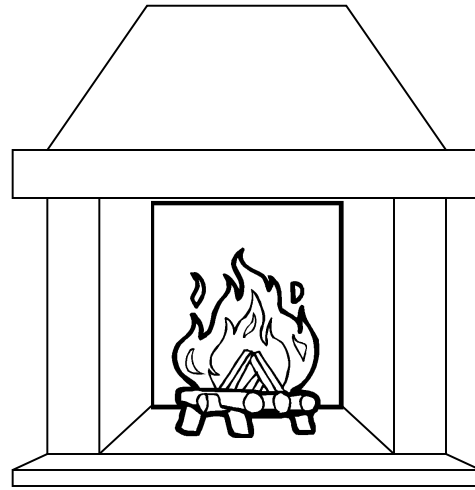

- Brucia la legna.
- Brucia l'olio.
- Brucia il tabacco.

ASSOCIAZIONI VERBALI

Far indicare e denominare l'oggetto a cui si riferisce il contenuto di ogni frase.

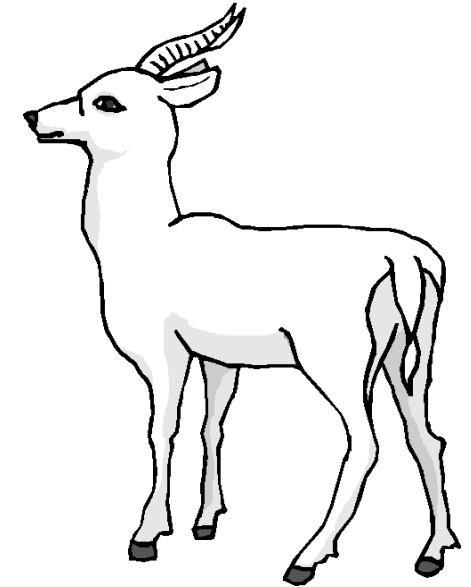
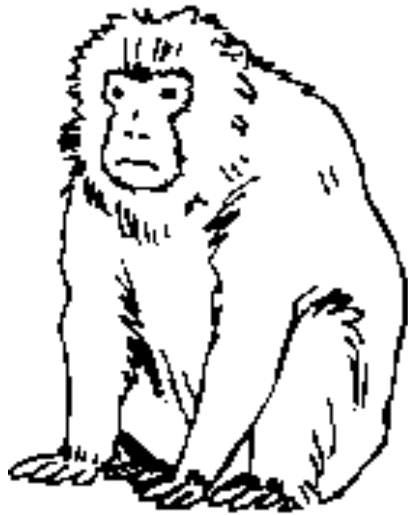

- Punge.
- È dispettosa.
- È timido.

ASSOCIAZIONI VERBALI

Far indicare e denominare l'oggetto a cui si riferisce il contenuto di ogni frase.

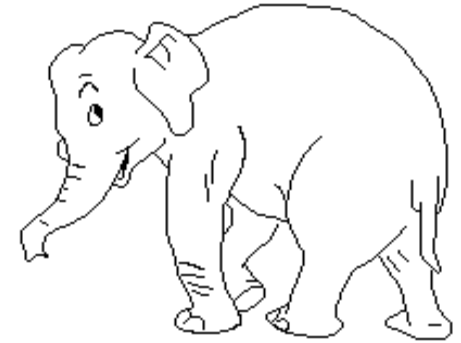
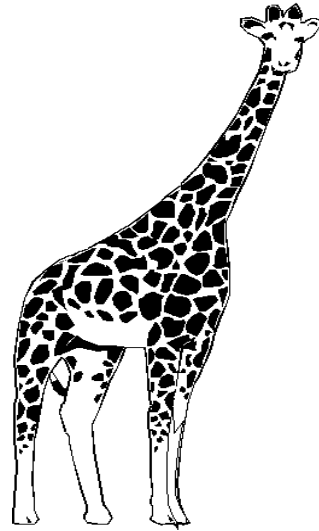
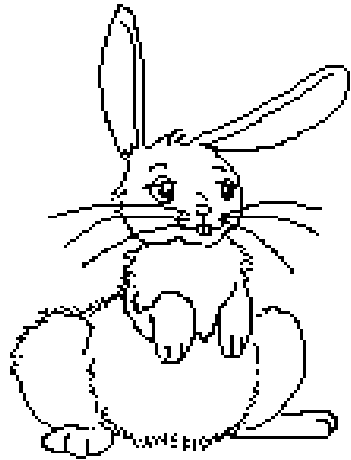

- É alta.
- É forte.
- É timido.

ASSOCIAZIONI VERBALI

Far indicare e denominare l'oggetto a cui si riferisce il contenuto di ogni frase.

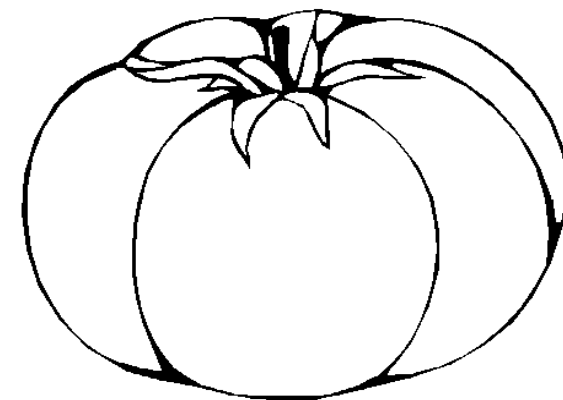
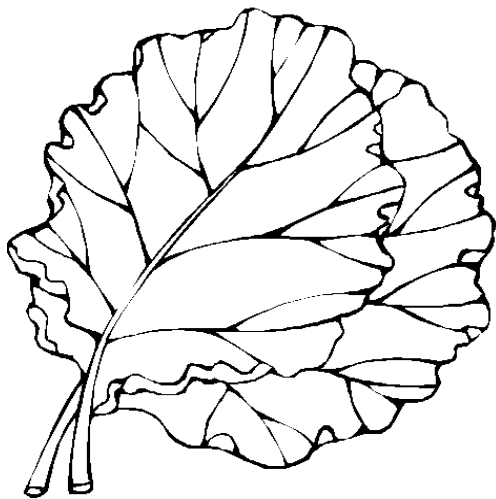

- É di colore rosso.
- É di colore arancione.
- É di colore verde.

ASSOCIAZIONI VERBALI

Far indicare e denominare l'oggetto a cui si riferisce il contenuto di ogni frase.

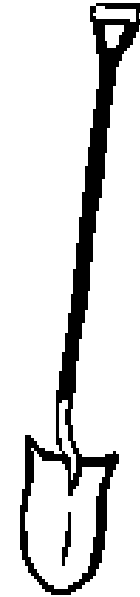
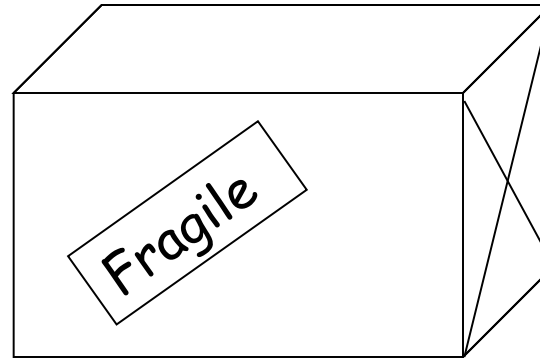
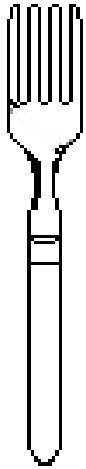

- Per mangiare gli spaghetti si usa...
- Per spedire gli oggetti si usa...
- Per spalare la terra si usa...

ASSOCIAZIONI VERBALI

Far indicare e denominare l'oggetto a cui si riferisce il contenuto di ogni frase.

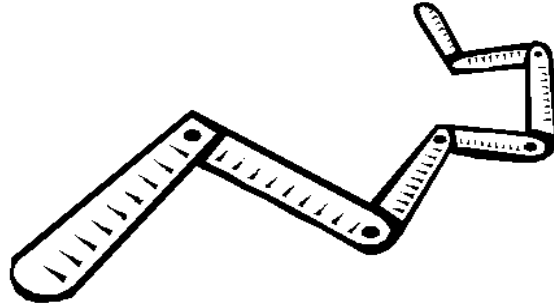
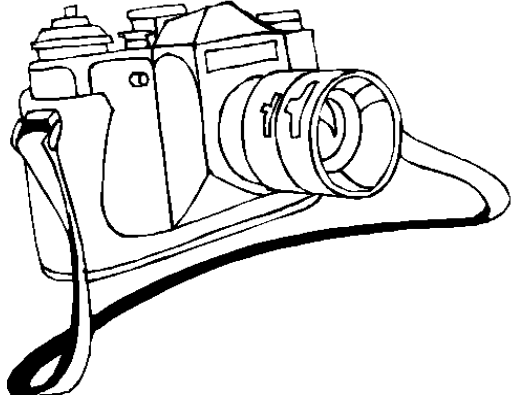

- Leggo con...
- Fotografo con...
- Misuro con...

ASSOCIAZIONI VERBALI

Far indicare e denominare l'oggetto a cui si riferisce il contenuto di ogni frase.

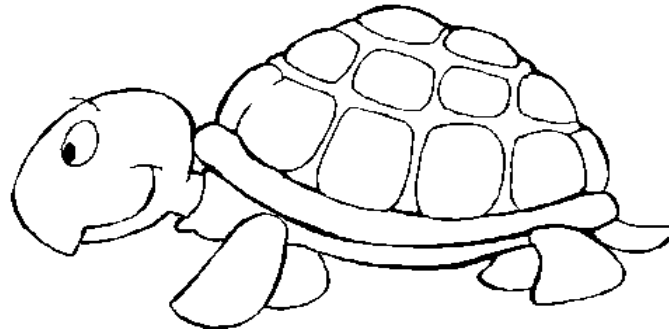

- Ha il corpo a strisce.
- Ha il corpo protetto dal guscio.
- Ha il marsupio per allevare i piccoli.

ASSOCIAZIONI VERBALI

Far indicare e denominare l'oggetto a cui si riferisce il contenuto di ogni frase.

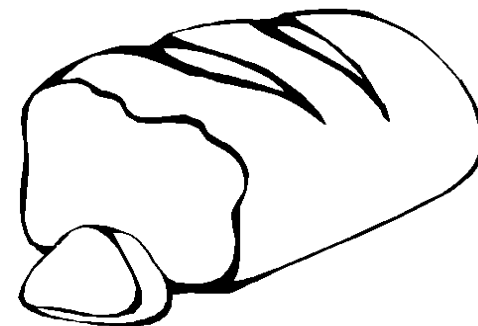
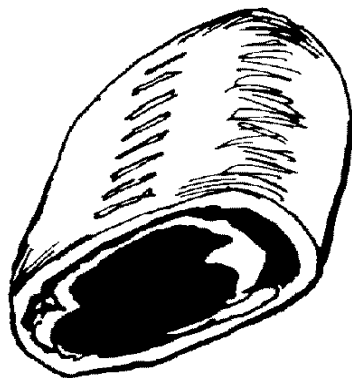
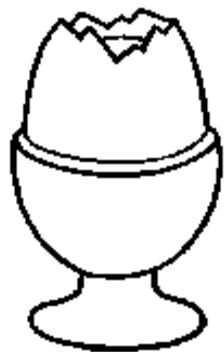

- È fatta con la farina.
- È fatto di carne e grasso.
- Ha l'albume e il tuorlo.

ASSOCIAZIONI VERBALI

Far indicare e denominare l'oggetto a cui si riferisce il contenuto di ogni frase.

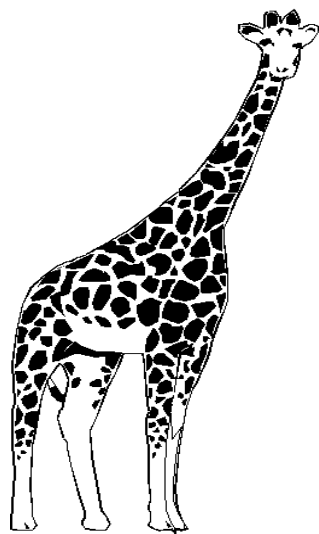

- Vive nelle zone fredde...
- Vive nelle zone calde...
- Vive nelle zone temperate...

ASSOCIAZIONI VERBALI

Far indicare e denominare l'oggetto a cui si riferisce il contenuto di ogni frase.

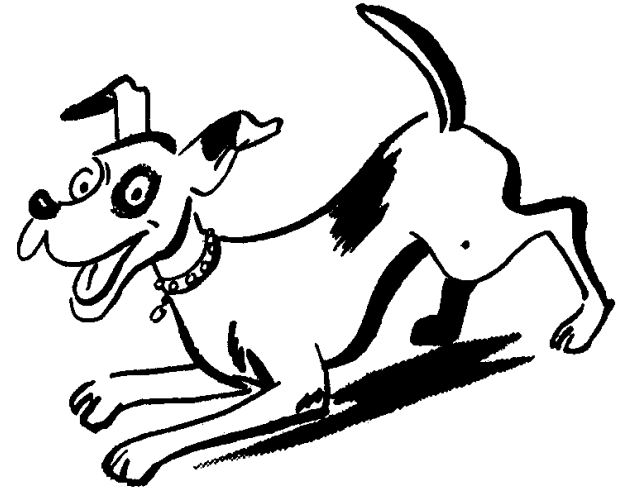
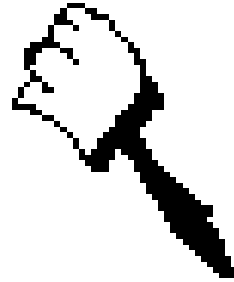
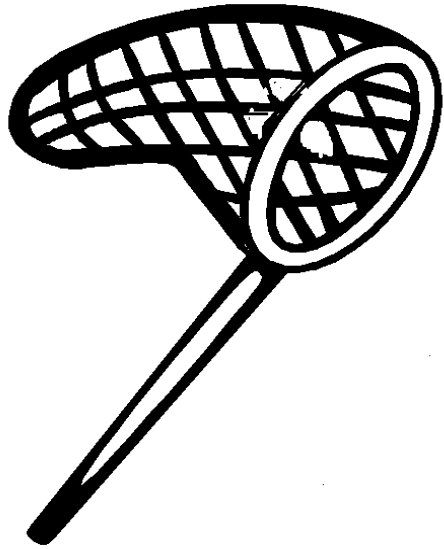

- Abbraccio il...
- Pitturo con...
- Catturo con...

ASSOCIAZIONI VERBALI

Far indicare e denominare l'oggetto a cui si riferisce il contenuto di ogni frase.

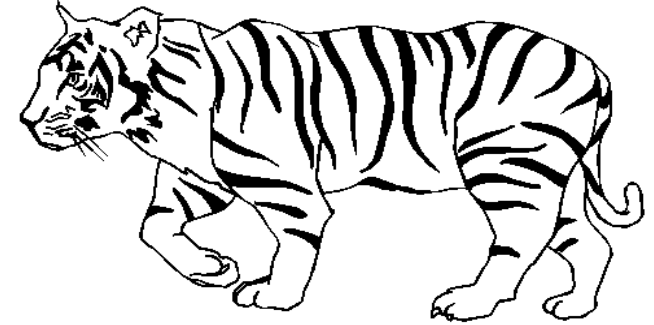
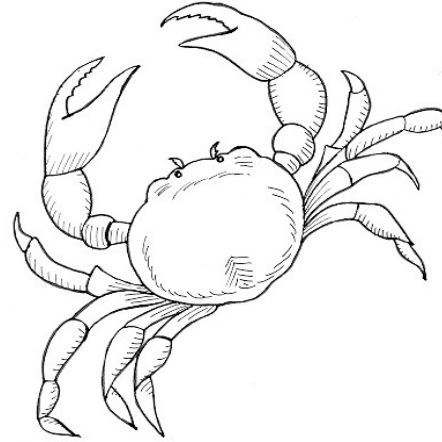
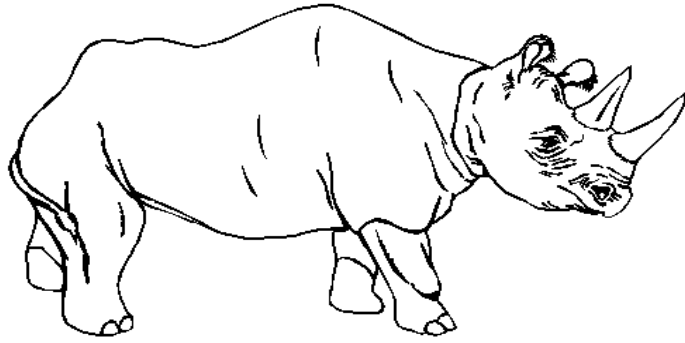

- Ha il corpo ricoperto dal guscio ed ha le chele.
- Ha un unico corno e la pelle dura.
- Ha gli artigli e il pelo a strisce.

ASSOCIAZIONI VERBALI

Far indicare e denominare l'oggetto a cui si riferisce il contenuto di ogni frase.

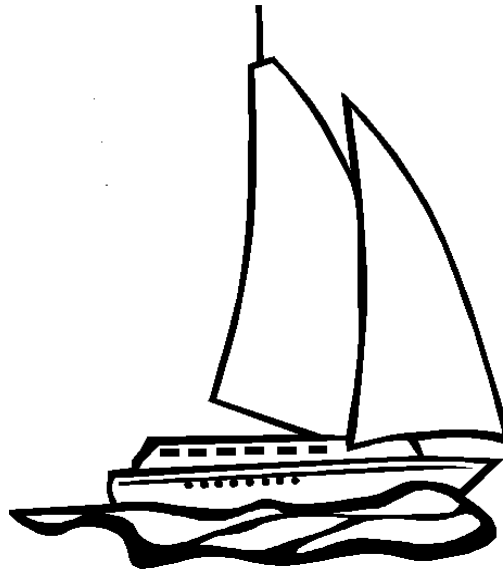
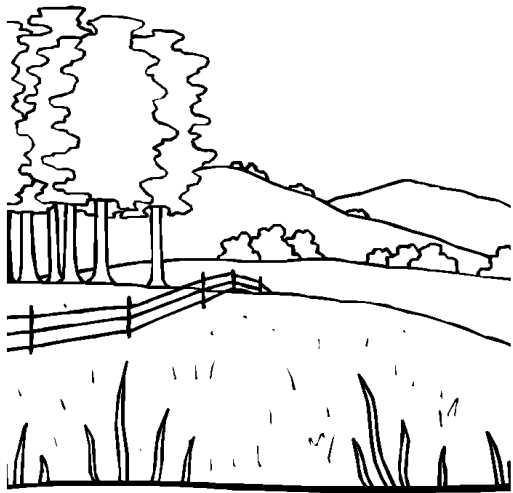

- Vedo nel mare...
- Vedo nella terra...
- Vedo nel cielo...

ASSOCIAZIONI VERBALI

Far indicare e denominare l'oggetto a cui si riferisce il contenuto di ogni frase.

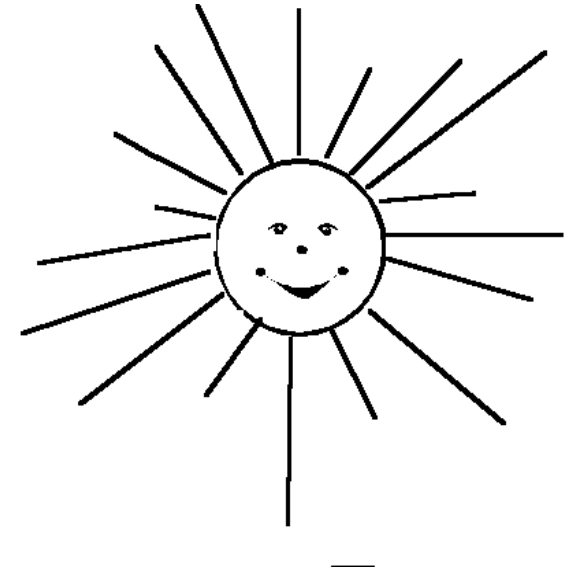
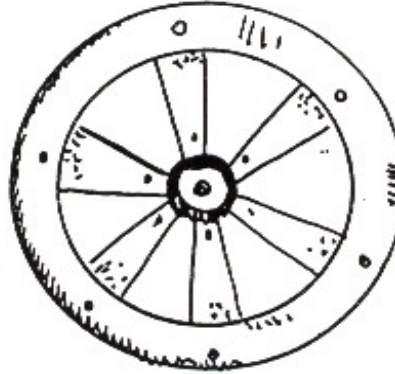
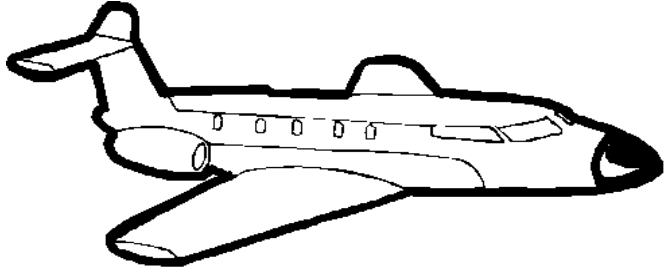

- Gira nel carro...
- Vola nel cielo...
- Riscalda dal cielo...

ASSOCIAZIONI VERBALI

Far indicare e denominare l'oggetto a cui si riferisce il contenuto di ogni frase.

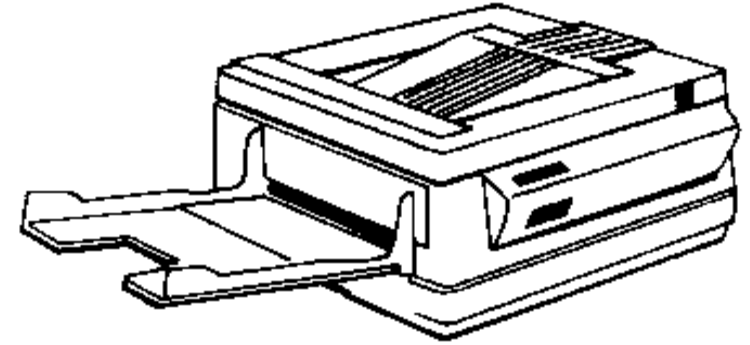
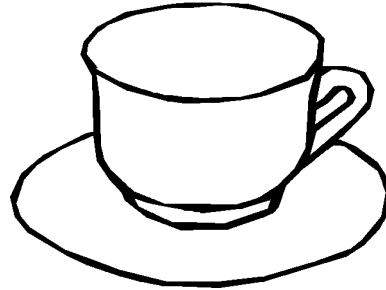
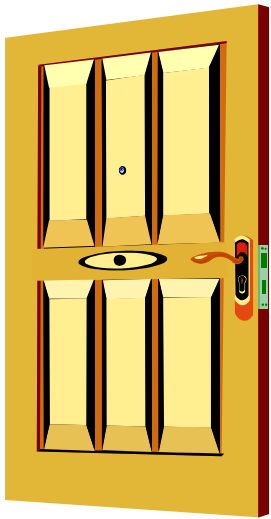

- Apro la...
- Sorseggio con...
- Copio con...

ASSOCIAZIONI VERBALI

Far indicare e denominare l'oggetto a cui si riferisce il contenuto di ogni frase.

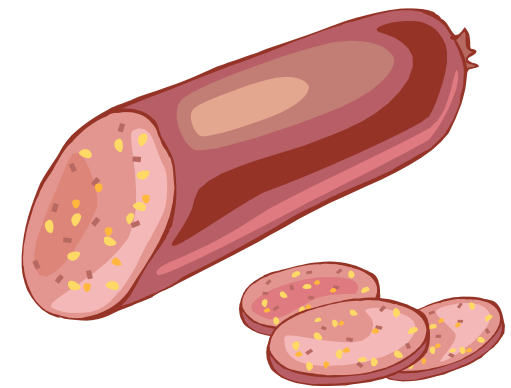
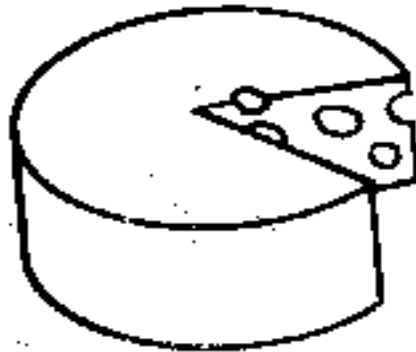

- È fatto di carne.
- È fatto di farina.
- È fatto con il latte.

ASSOCIAZIONI VERBALI

Far indicare e denominare l'oggetto a cui si riferisce il contenuto di ogni frase.

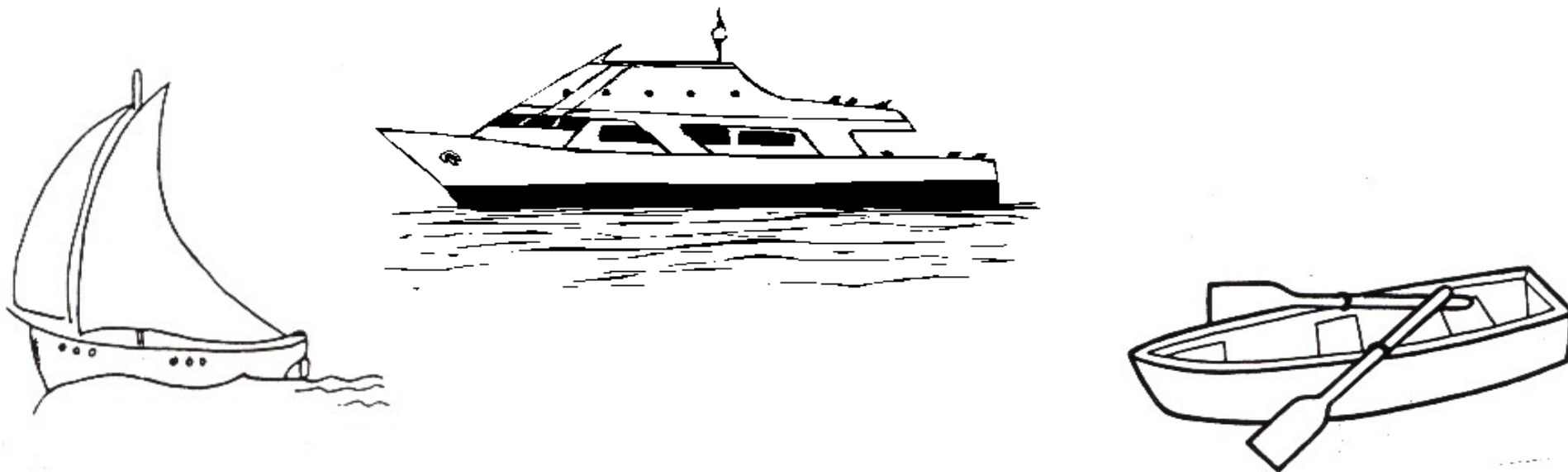

- Ha i motori.
- Ha i remi.
- Ha le vele.

ASSOCIAZIONI VERBALI

Far indicare e denominare l'oggetto a cui si riferisce il contenuto di ogni frase.

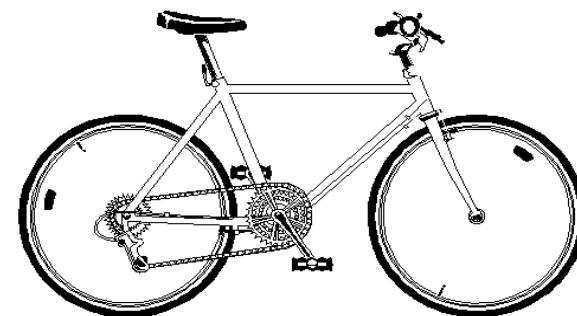
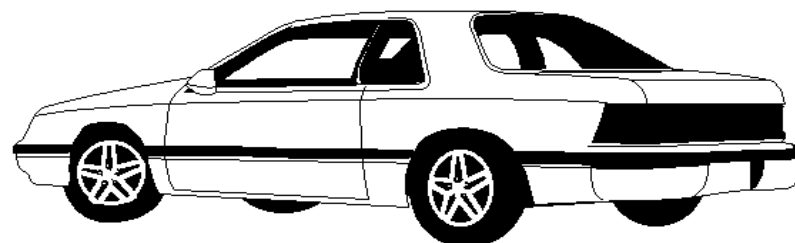
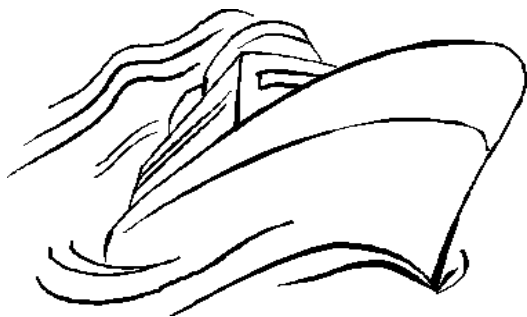

- Ha i pedali.
- Ha il timone.
- Ha il volante.

ASSOCIAZIONI VERBALI

Far indicare e denominare l'oggetto a cui si riferisce il contenuto di ogni frase.

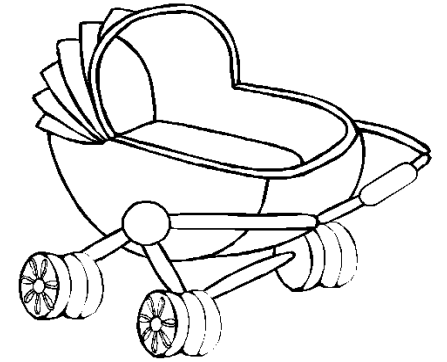
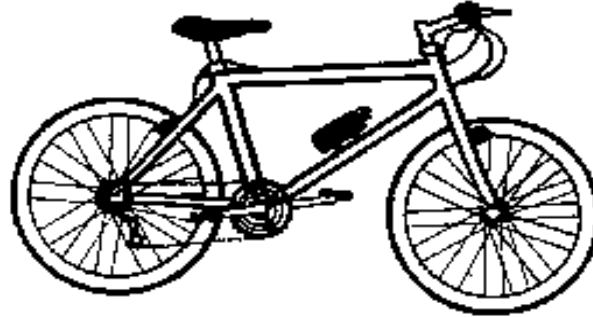
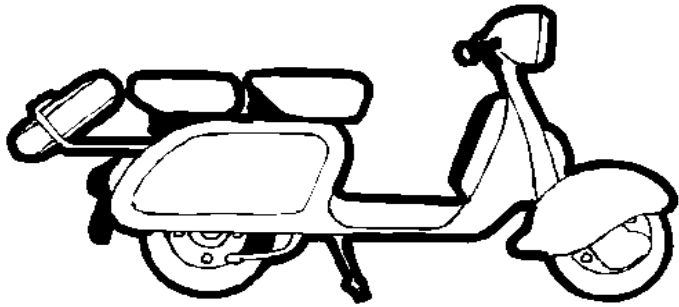

- Pedalo.
- Spingo.
- Metto in moto.

ASSOCIAZIONI VERBALI

Far indicare e denominare l'oggetto a cui si riferisce il contenuto di ogni frase.

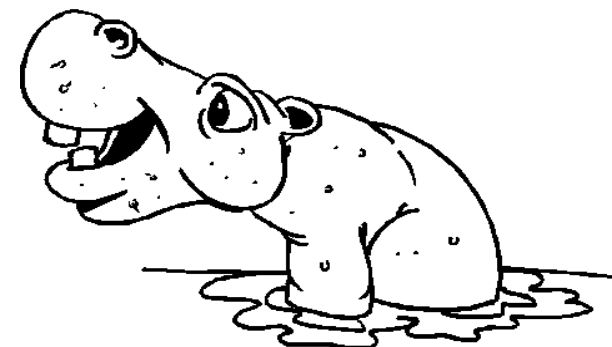
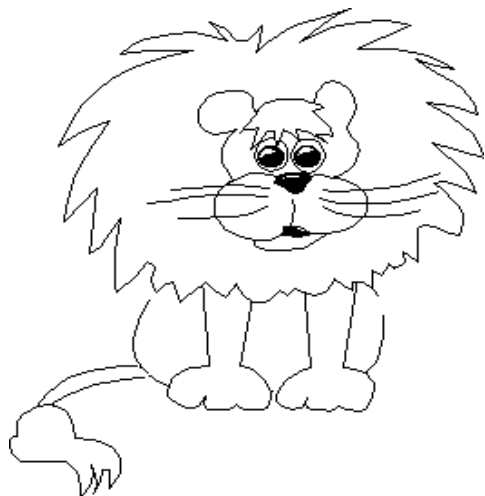

- Ha il corpo ricoperto di lana.
- Ha la criniera.
- Ha una grande testa e un grande corpo.

ASSOCIAZIONI VERBALI

Far indicare e denominare l'oggetto a cui si riferisce il contenuto di ogni frase.

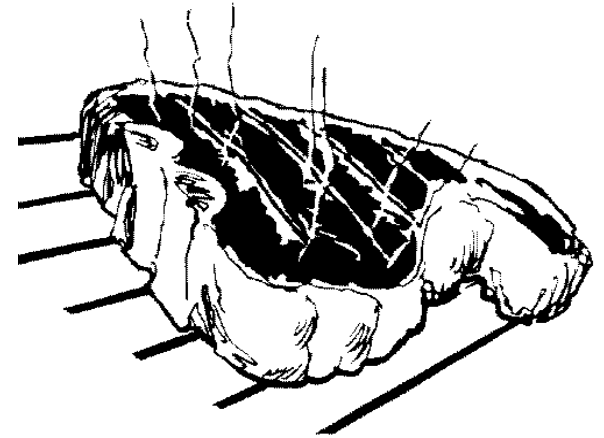
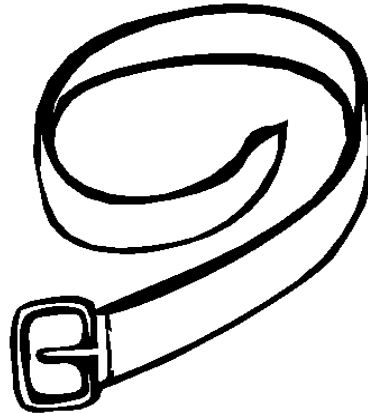
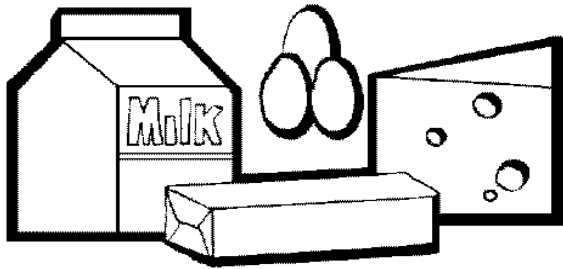

- Sul fuoco metto.
- Nel frigo metto.
- Ai fianchi metto.

ASSOCIAZIONI VERBALI

Far indicare e denominare l'oggetto a cui si riferisce il contenuto di ogni frase.

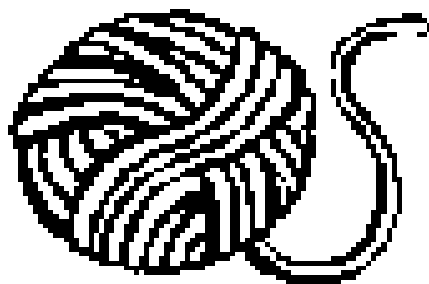
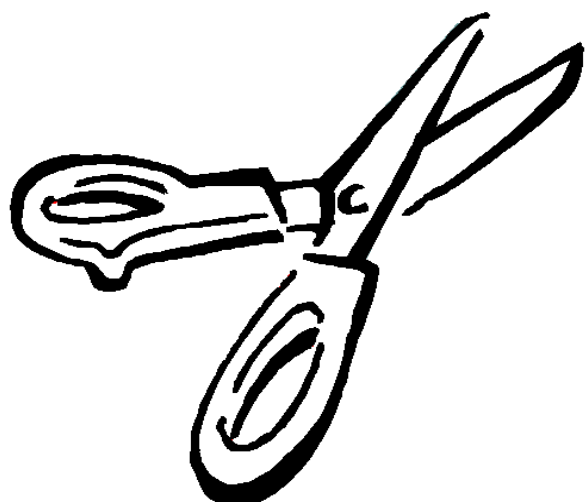

- Si taglia con...
- Si lavora a maglia con...
- Si cuce con...

ASSOCIAZIONI VERBALI

Far indicare e denominare l'oggetto a cui si riferisce il contenuto di ogni frase.



- Ha pochi anni.
- Ha molti anni.
- Ha pochi mesi.

ASSOCIAZIONI VERBALI

Far indicare e denominare l'oggetto a cui si riferisce il contenuto di ogni frase.

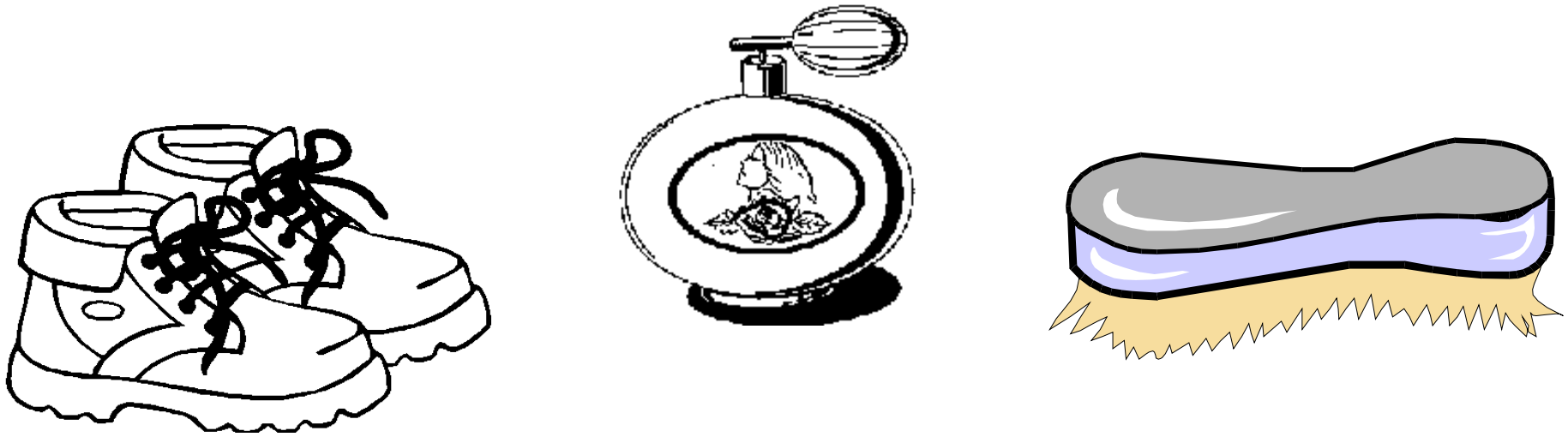

- Per spruzzare il profumo uso...
- Per spazzolare uso...
- Per camminare uso...

ASSOCIAZIONI VERBALI

Far indicare e denominare l'oggetto a cui si riferisce il contenuto di ogni frase.

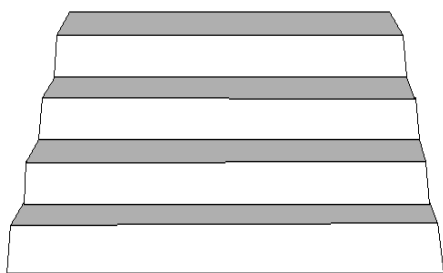

- Copre e protegge la casa dalle intemperie.
- Serve per entrare in casa.
- Serve per salire da un piano all'altro.

ASSOCIAZIONI VERBALI

Far indicare e denominare l'oggetto a cui si riferisce il contenuto di ogni frase.

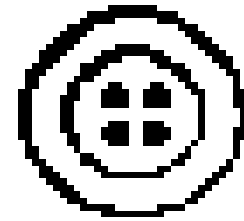
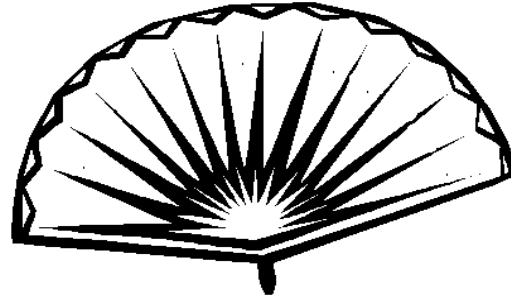
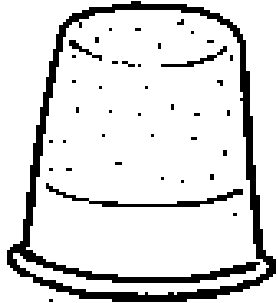

- Metto nel dito...
- Metto nel vestito...
- Nelle mani stringo...

ASSOCIAZIONI VERBALI

Far indicare e denominare l'oggetto a cui si riferisce il contenuto di ogni frase.

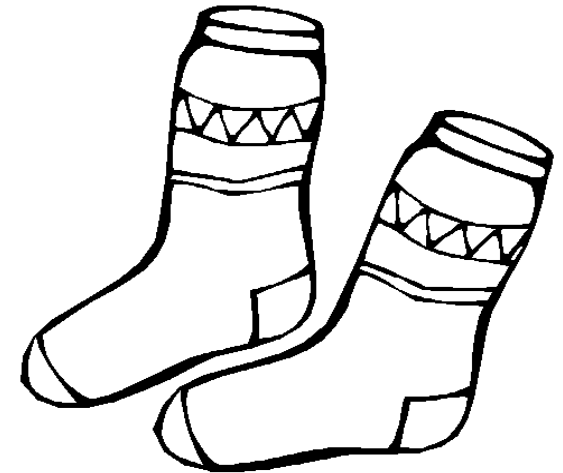
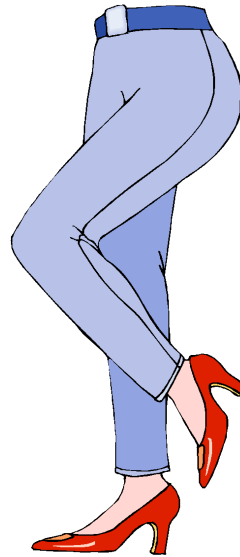

- Ai piedi metto...
- Nelle mani metto...
- per coprire i fianchi e le gambe metto...

ASSOCIAZIONI VERBALI

Far indicare e denominare l'oggetto a cui si riferisce il contenuto di ogni frase.

“ VOGLIA DI CRESCERE ”

PROGRAMMA BASE PER LO SVILUPPO LOGICO E COGNITIVO

I LABIRINTI

I LABIRINTI

Era nota fin dall'antichità la necessità di dover attivare importanti meccanismi intellettivi per muoversi bene e risolvere i mille problemi posti da un labirinto. Solo l'eroe furbo e intelligente riusciva a uscire da un labirinto, lo stupido no. La presenza di questa prova d'intelligenza nei maggiori test conferma l'importanza che gli studiosi hanno sempre dato a questa attività. Per muoversi correttamente in esso, camminando al centro della stradina, percorrendo la via più breve, bisogna avere infatti l'immagine d'insieme degli spazi, dei percorsi e delle varie possibilità; quindi bisogna saper provare e trovare mentalmente e rapidamente la soluzione migliore.

UTILIZZAZIONE

E' bene effettuare il percorso dapprima con il dito e successivamente, ma solo quando è stato più volte eseguito correttamente, con la matita.

Ciò al fine di sviluppare non solo l'orientamento nello spazio, ma anche la coordinazione occhio-mano e il pregrafismo.

La scheda risulta non superata se il ragazzo attraversa qualche linea :“I muri che non si possono superare “ o se non sa scegliere la strada più breve.

Prima di far iniziare il percorso con il dito, è utile invitare il ragazzo a farlo mentalmente, in modo tale da stimolare al massimo la concettualizzazione del problema. Per ottenere ciò basta invitarlo a percorrere il labirinto “con gli occhi”, pensando alla strada più breve.

VERBALIZZAZIONE

La verbalizzazione di un labirinto è più complessa, rispetto alla possibilità di effettuarlo senza di questa. La si aiuterà pertanto descrivendo noi la strada che il bambino sta seguendo.

Poiché i concetti spaziali richiedono capacità ideative e verbali non indifferenti, tale verbalizzazione può essere attuata anche in un momento successivo, quando il bambino avrà acquisito una maggiore maturità verbale.

ETA' MENTALE DI RIFERIMENTO

Quattro anni di età cronologica o mentale.

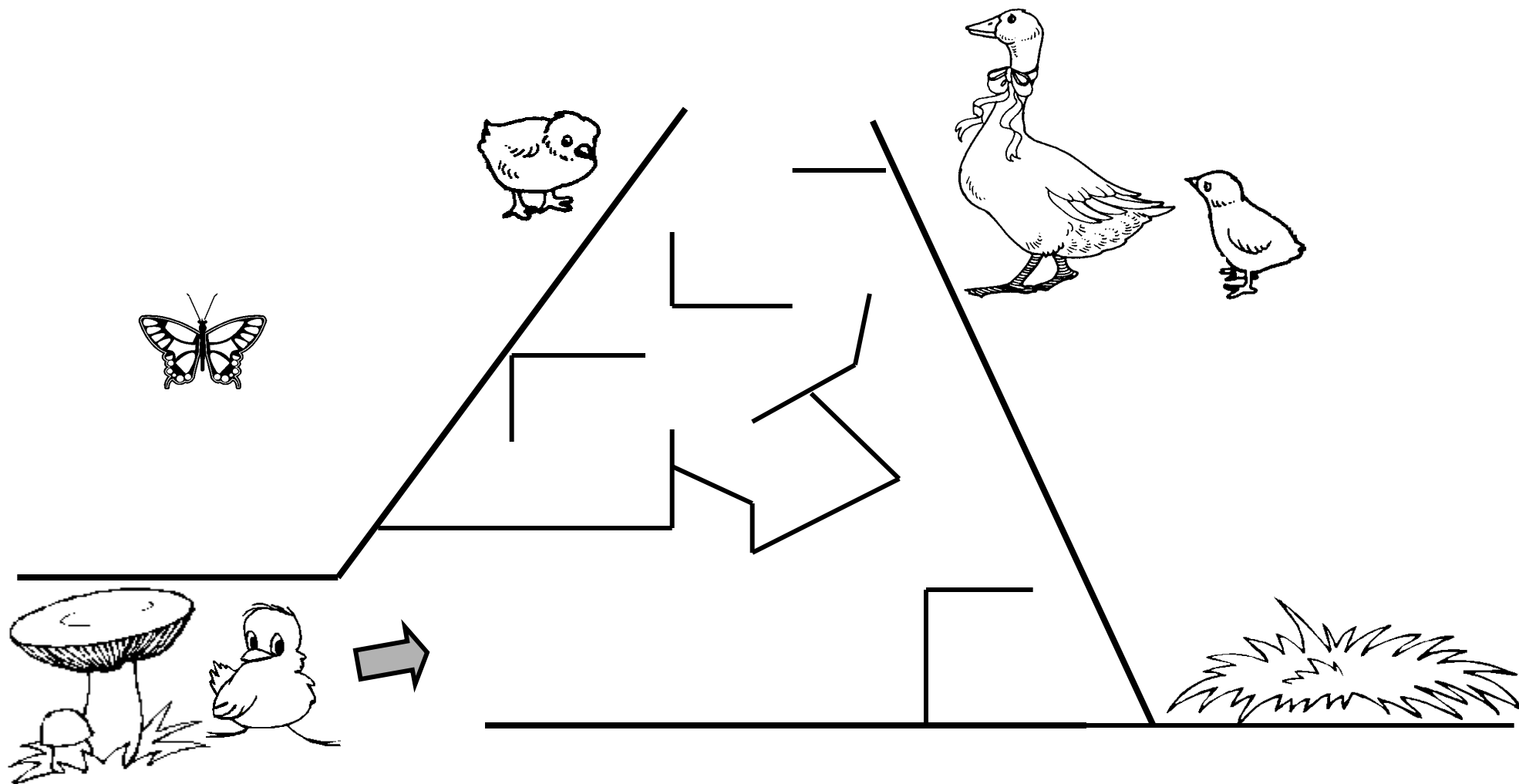

I LABIRINTI

Partendo dal pulcino segui con il dito la strada più breve per arrivare all'oca.

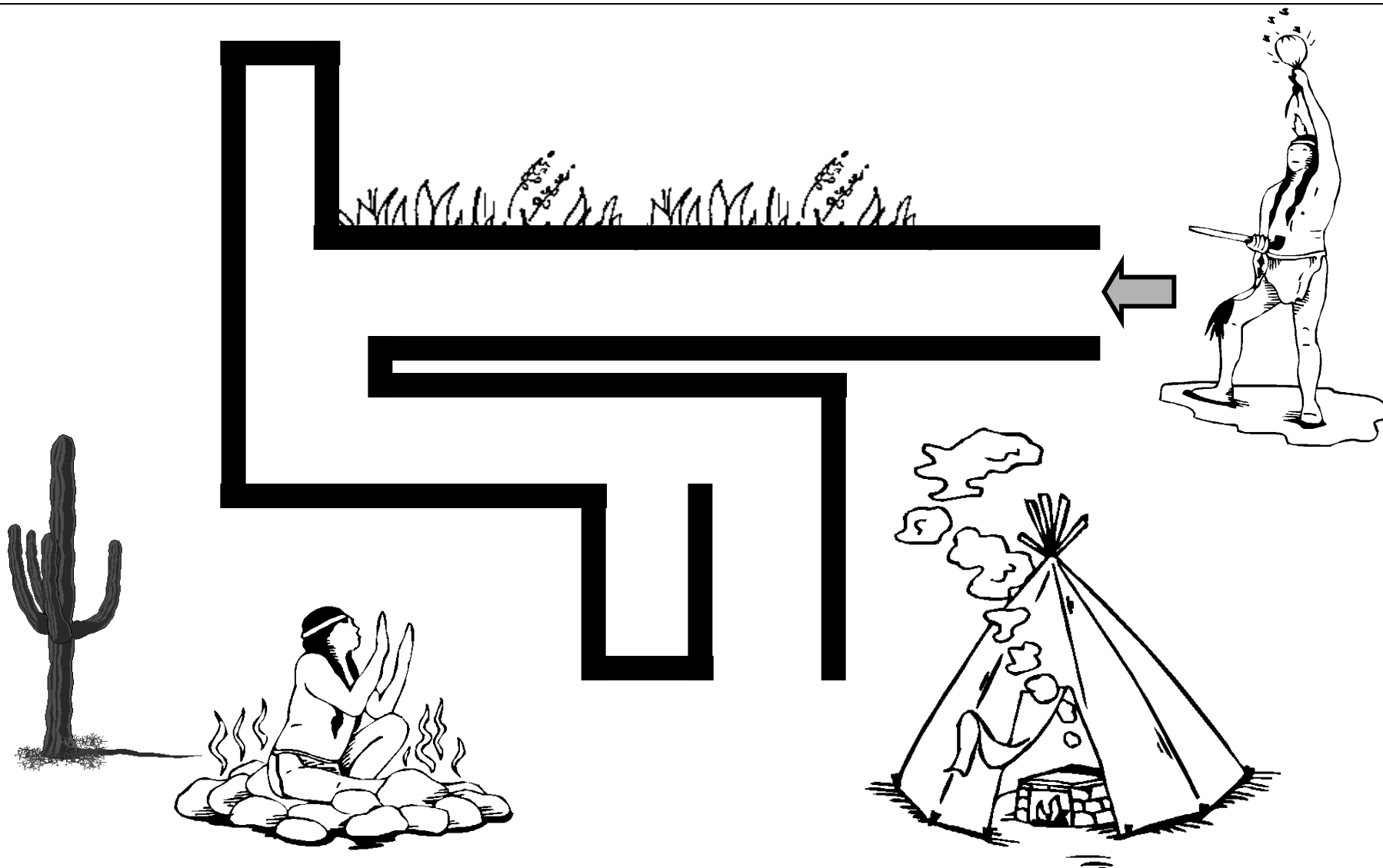

I LABIRINTI

Partendo dall'indiano segui con il dito la strada più breve per arrivare alla tenda.

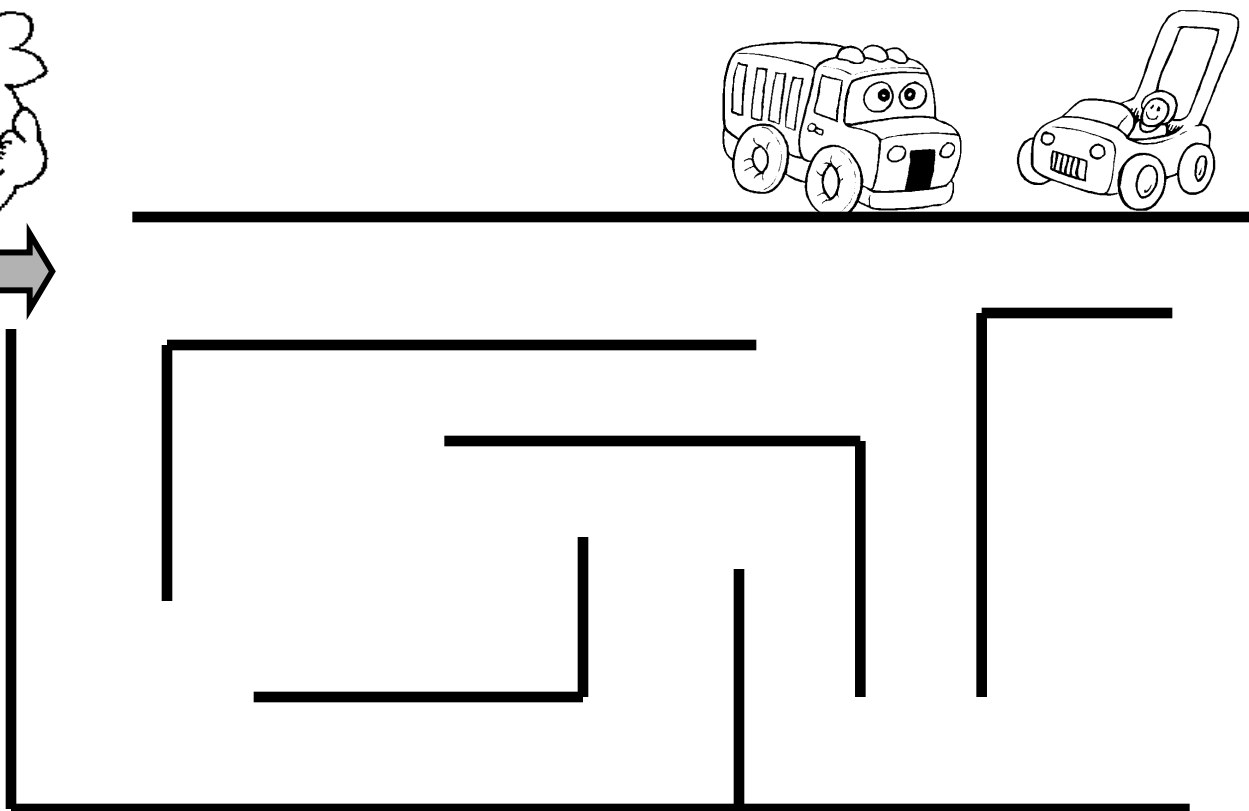
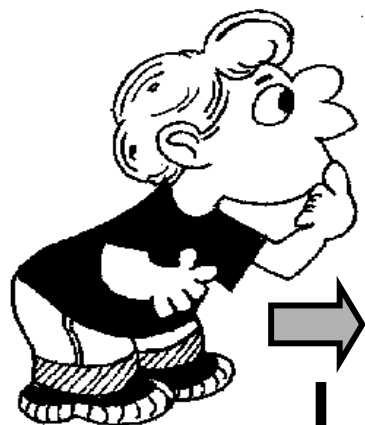

I LABIRINTI

Partendo dal bambino segui con il dito la strada più breve per arrivare ai giocattoli.

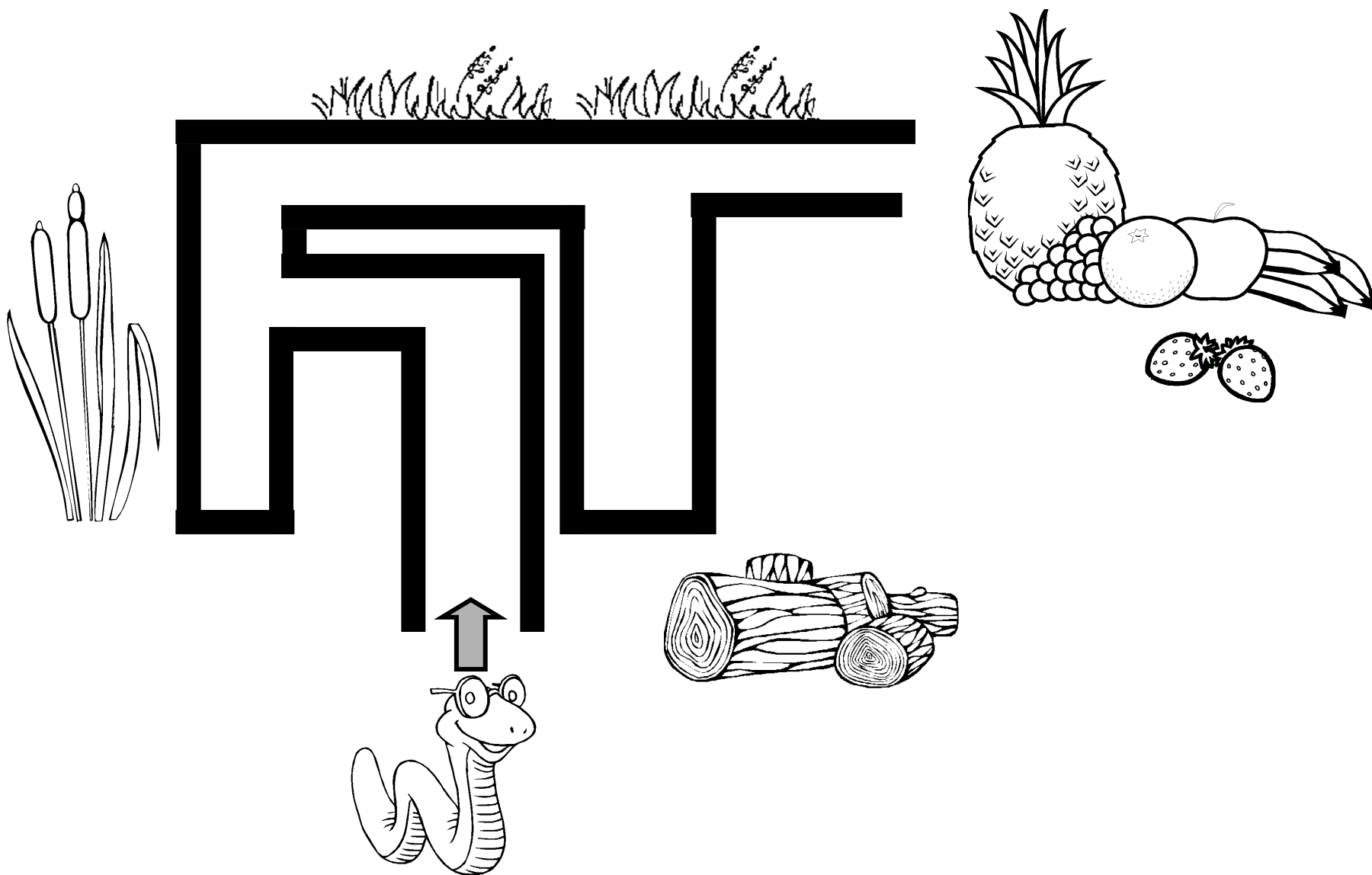

I LABIRINTI

Partendo dal verme segui con il dito la strada più breve per arrivare alla frutta.

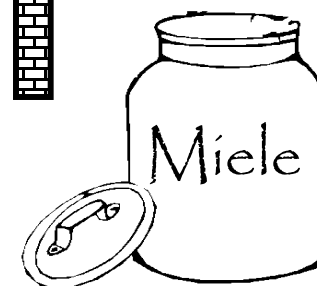
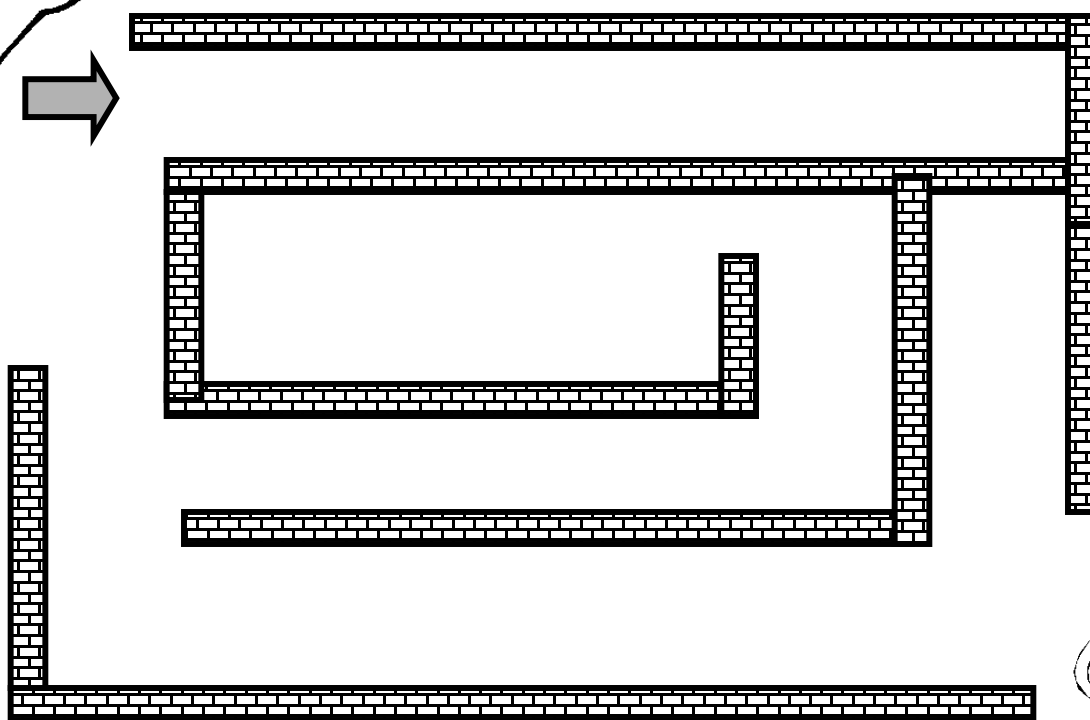
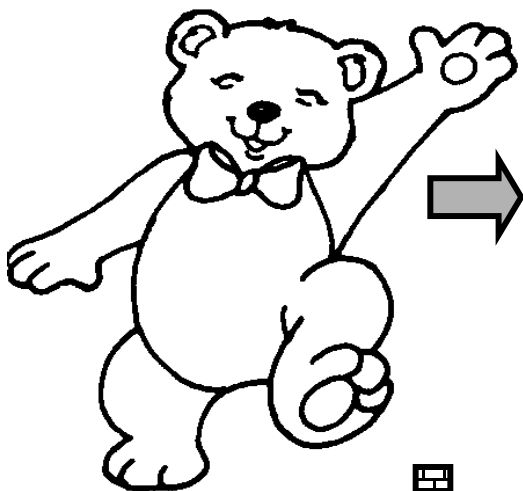

I LABIRINTI

Partendo dall'orsacchiotto segui con il dito la strada più breve per arrivare al miele.

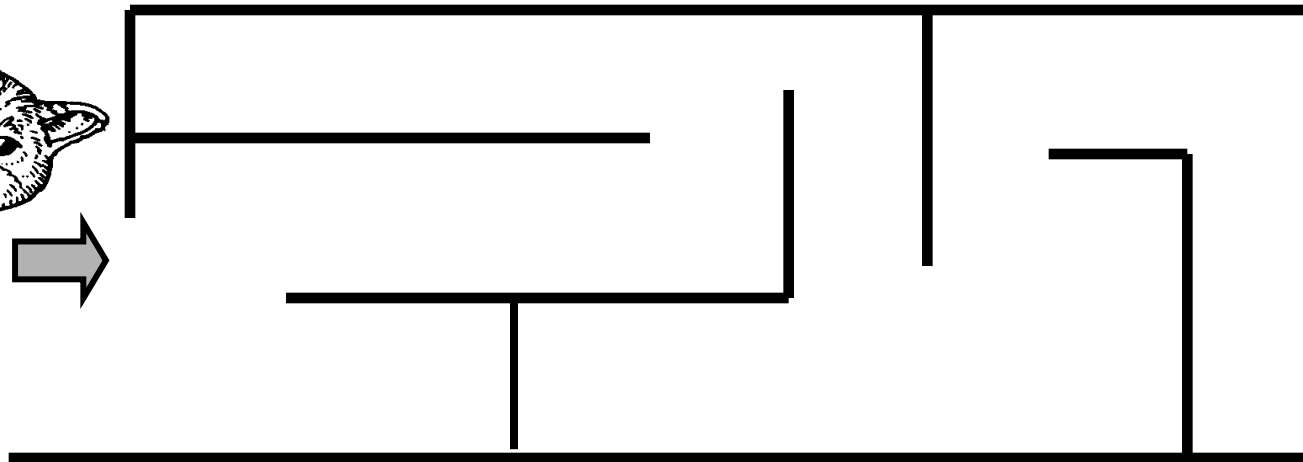
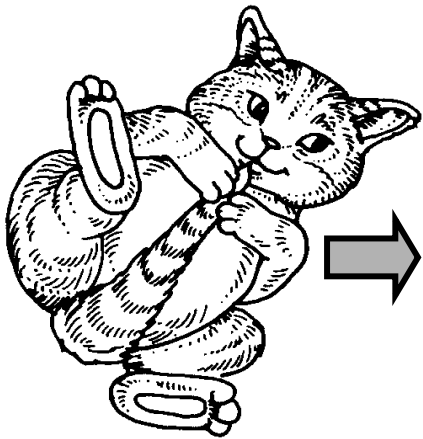

I LABIRINTI

Partendo dal gatto segui con il dito la strada più breve per arrivare al gomitolo.

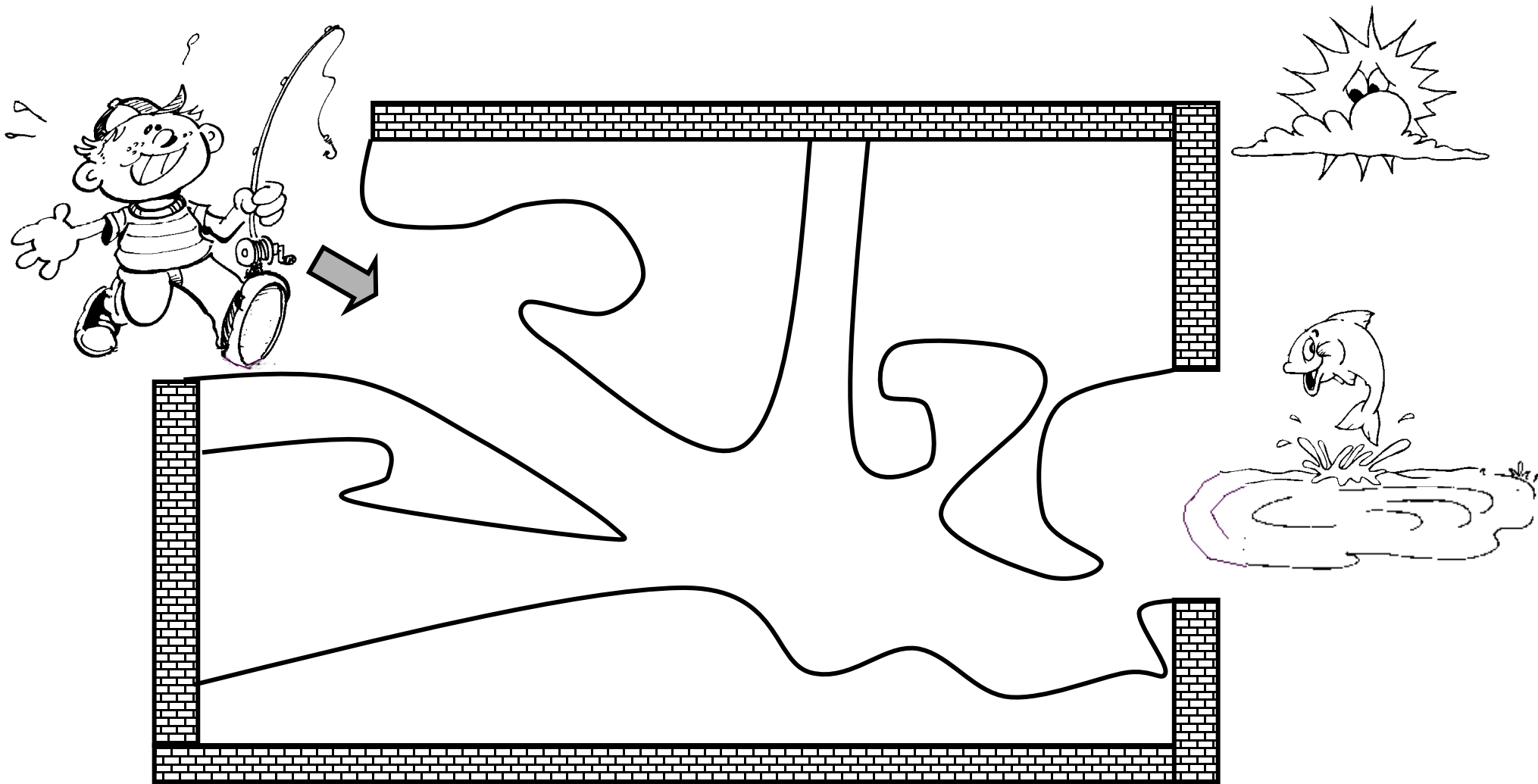

I LABIRINTI

Partendo dal bambino segui con il dito la strada più breve per arrivare al laghetto.

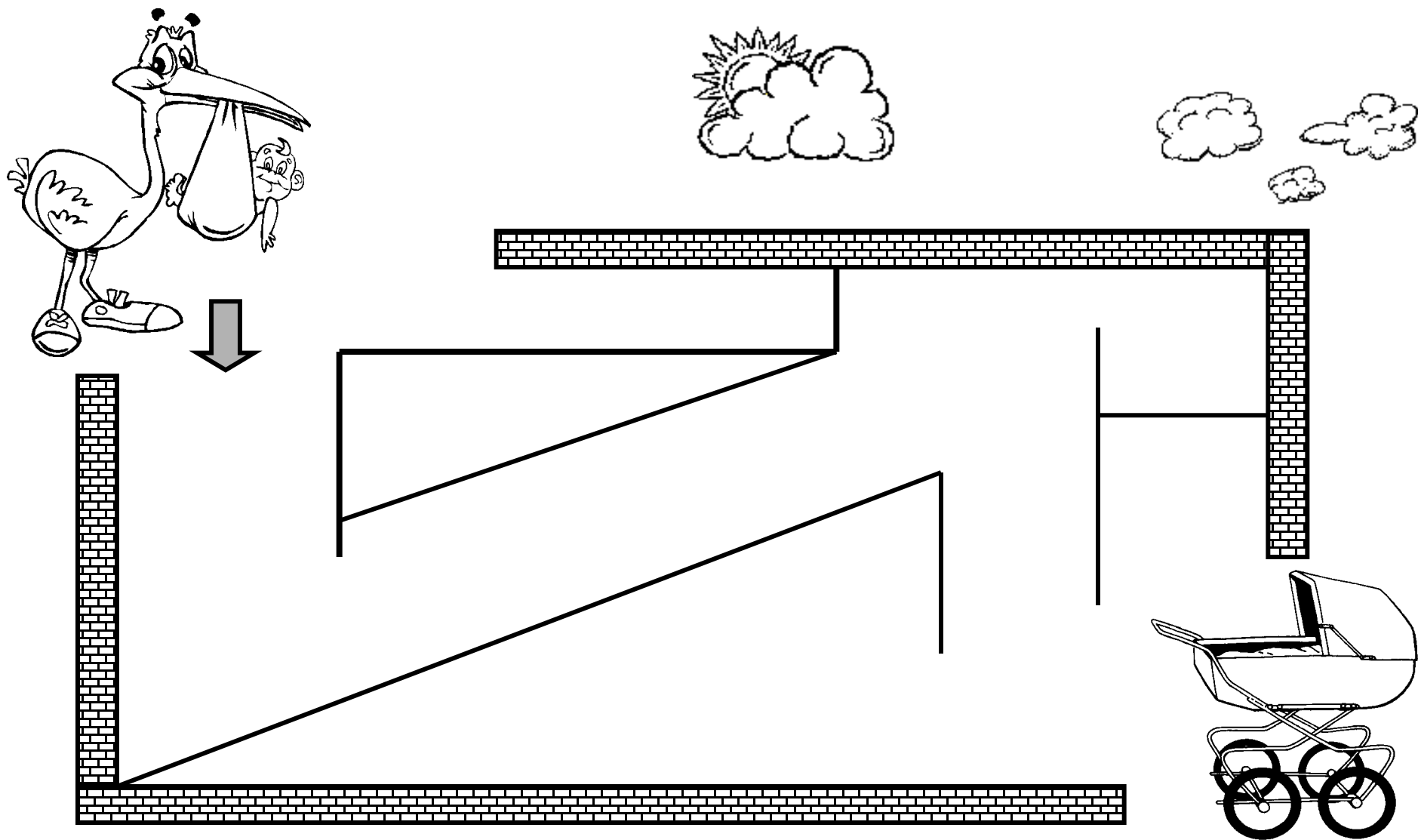

I LABIRINTI

Partendo dalla cicogna segui con il dito la strada più breve per arrivare al passeggino.

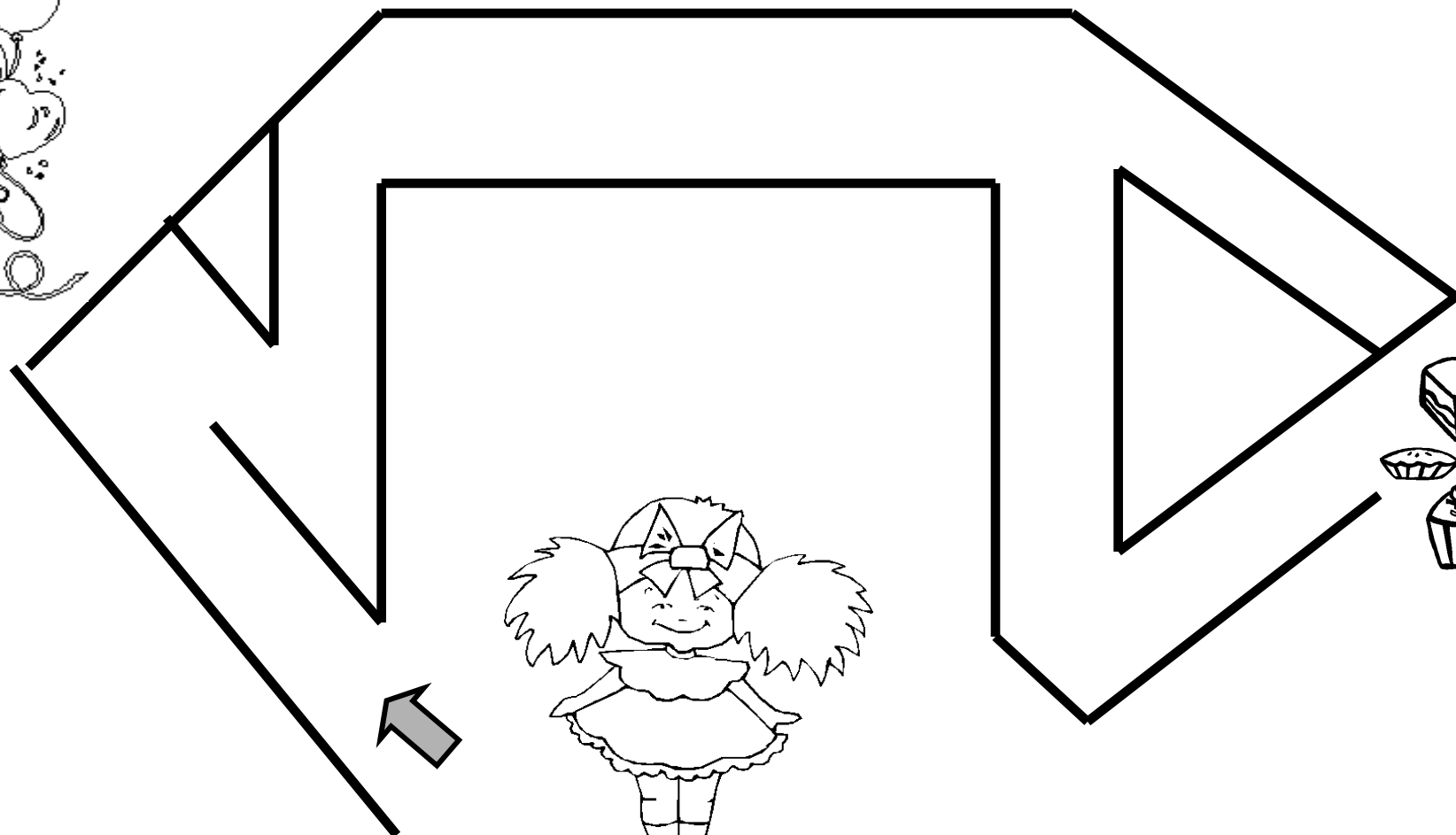

I LABIRINTI

Partendo dalla bimba segui con il dito la strada più breve per arrivare ai dolci.

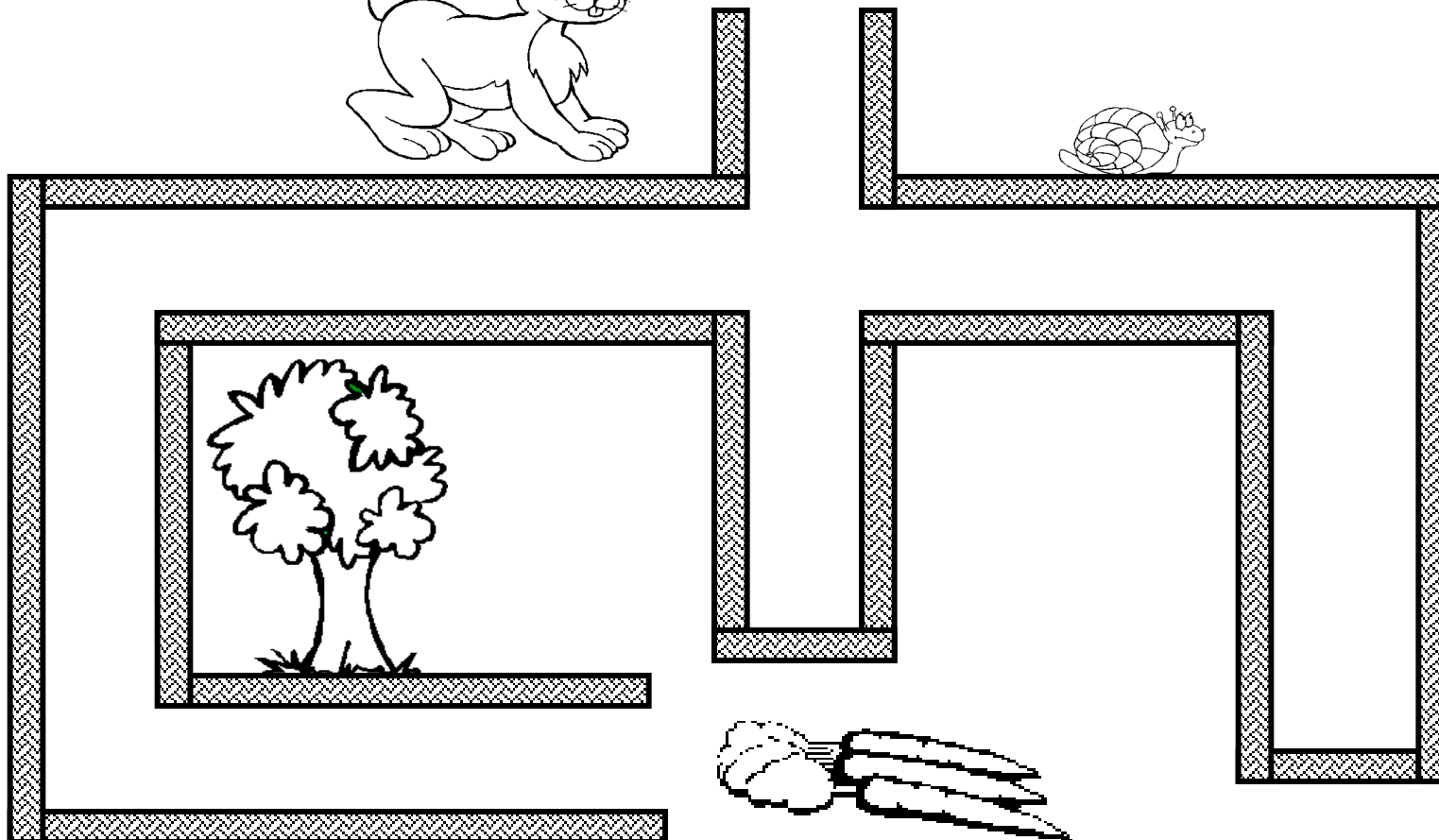
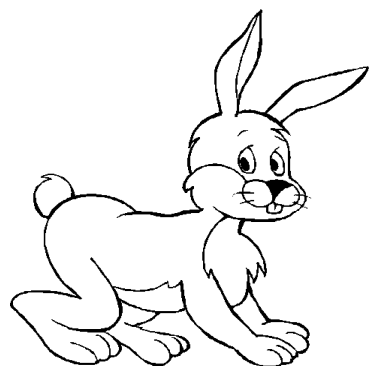
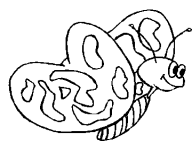

I LABIRINTI

Partendo dal coniglietto segui con il dito la strada più breve per arrivare alle carote.

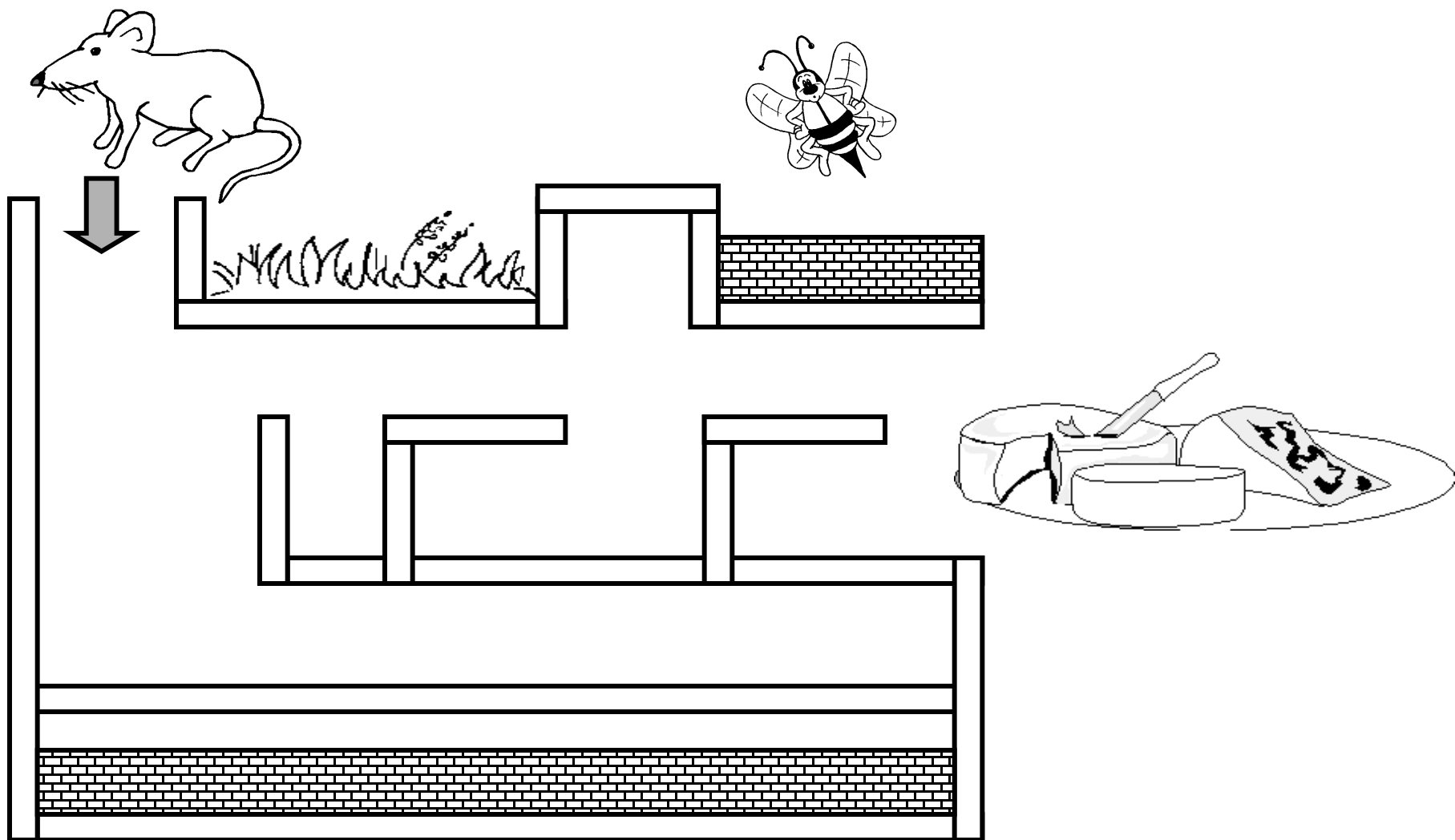

I LABIRINTI

Partendo dal topolino segui con il dito la strada più breve per arrivare al formaggio.

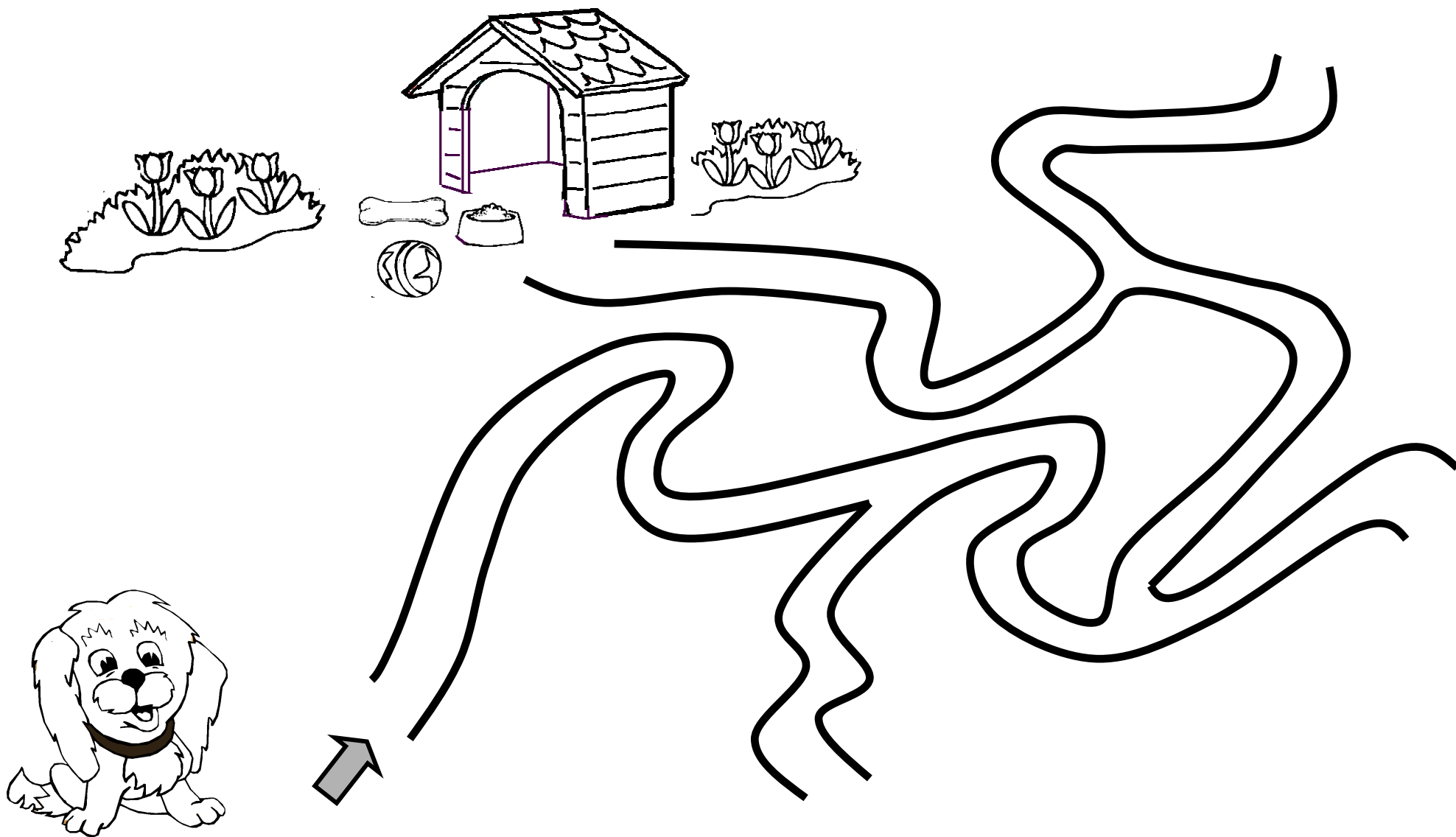

I LABIRINTI

Partendo dal cagnolino segui con il dito la strada più breve per arrivare alla cuccia.

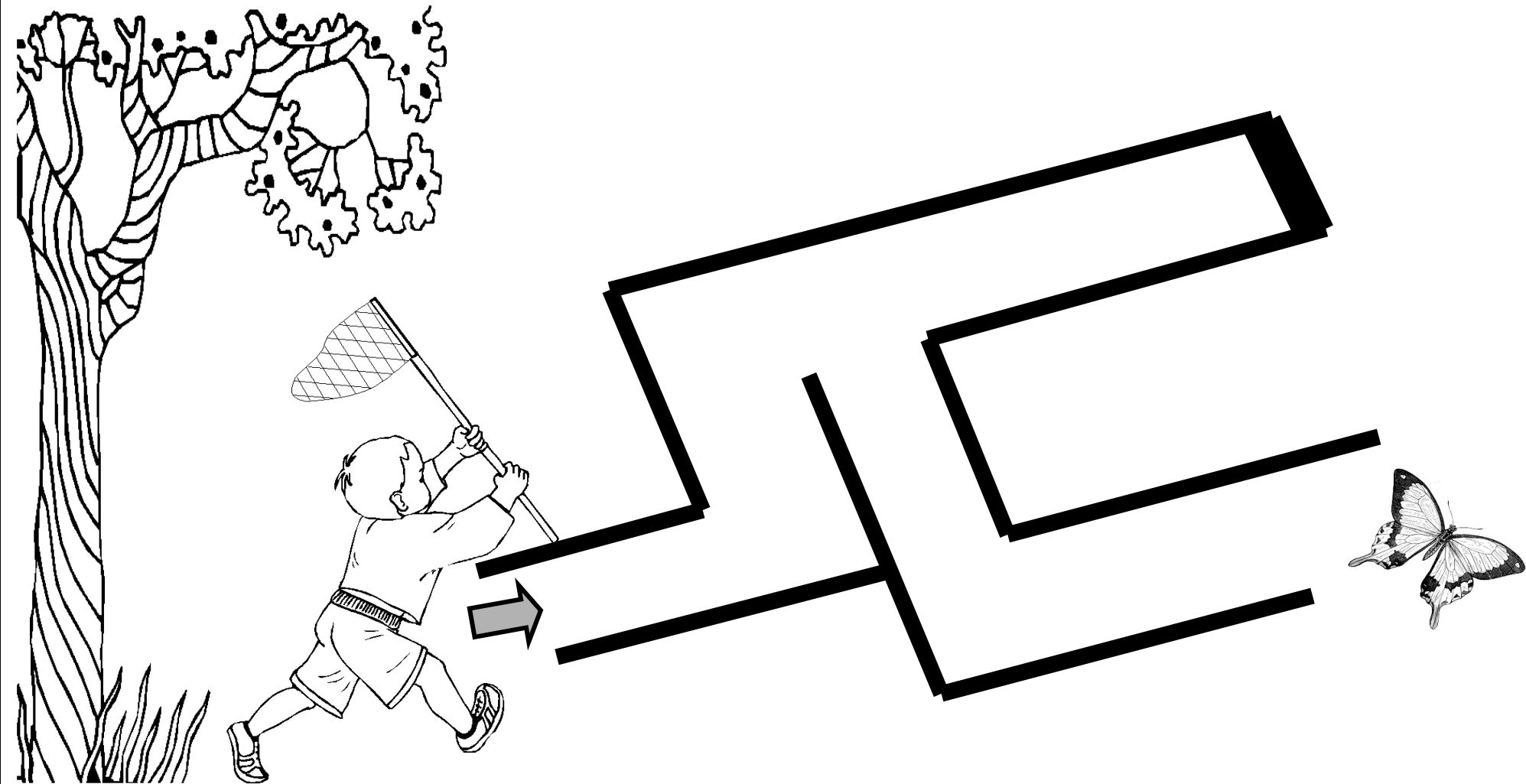

I LABIRINTI

Partendo dal bambino segui con il dito la strada più breve per arrivare alla farfalla.

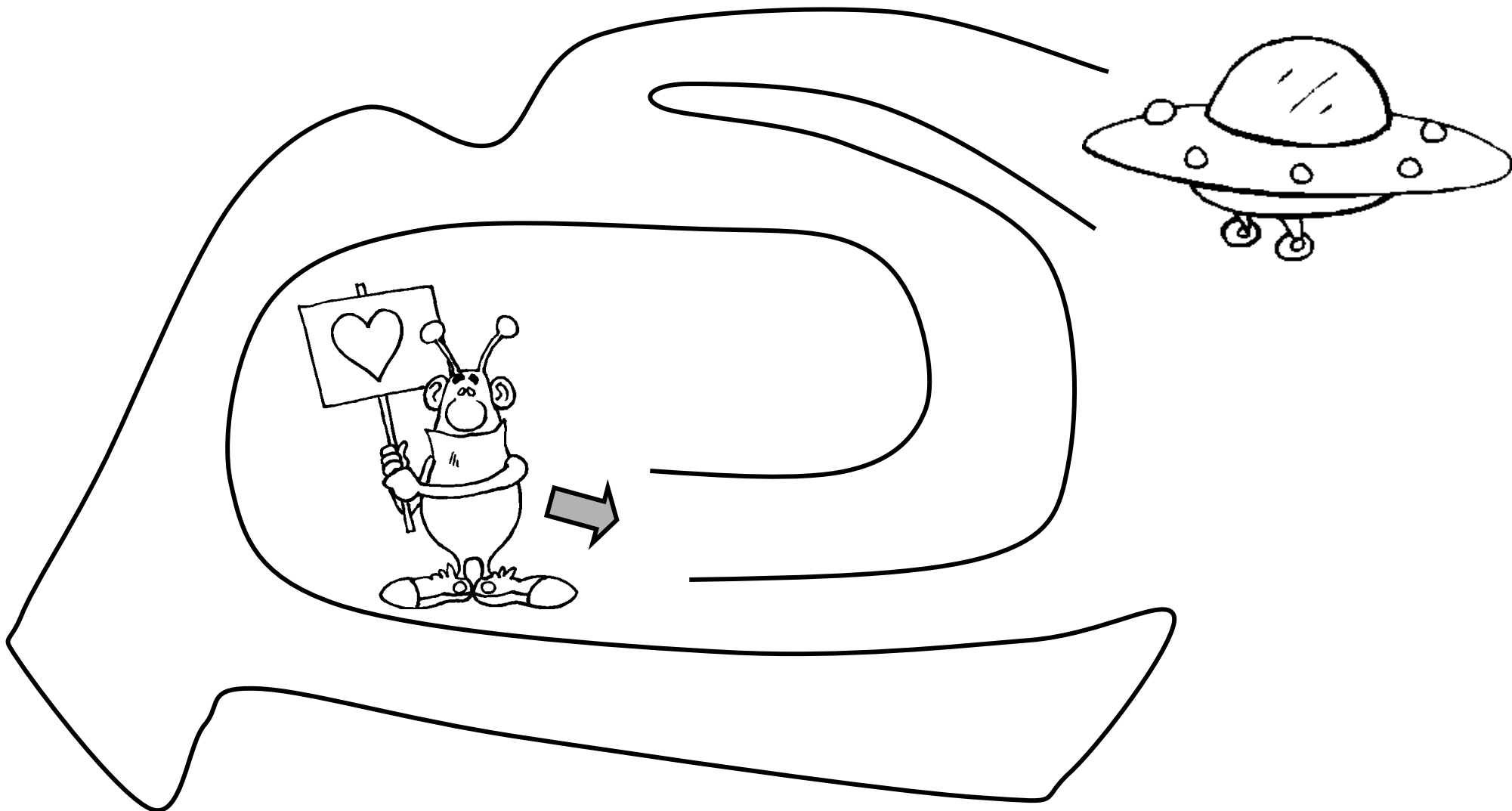

I LABIRINTI

Partendo dall'alieno segui con il dito la strada più breve per arrivare alla navicella spaziale.